

# SKYSHINE

ARGUMENTAIRE DE VENTE



**Le nouveau concept pour le rayon des surgelés:  
capacité de stockage et ergonomie avec un impact  
esthétique fort**

### OVERVIEW

- Le Produit à première vue
- Points saillants
- Gamme Produit
- Disponibilité

For internal use only

# VUE D'ENSAMBLE

## Le Produit à première vue

SkyShine est disponible en 2 configurations:

### Advance

- *Le meilleur de sa catégorie*
- *Meilleur éclairage*
- *Personnalisation maximum*

### Value

- *Le plus vendu*
- *Le juste équilibre entre les nécessités réelles et la possibilité de personnalisation*



Back to Main Menu

## Pourquoi Skyshine?

- **Merchandising idéal et visibilité maximum** des produits exposés et des autres meubles à l'intérieur du point de vente
- **Double capacité de stockage** à encombrement égal, par rapport à un îlot avec cuves
- **Configuration innovante et fonctionnelle**, pour une expérience de shopping aisée et confortable
- **Conception et esthétique du produit cohérentes**, pour rendre harmonieux le point de vente





### SkyShine est disponible en

1 **Hauteurs** H15 (1.480 mm)

2 **Profondeurs** Compact (E) et Narrow (M)

2 **Longueurs** 1.562 (2D), 2.343 (3D) linéaires

2 **EOL** 1.562 (2D) (E) et 1.923 (3D) (M)

**Classe température** 3L1 (-15/-18°C; 25°C et 60% R.H.)

**Eclairage LED** montants

**Réfrigérants** CO<sub>2</sub> (45 bar, 60 bar), R448A, R449A, R404A, R407A, R407C, R407F, R410A, R422D

**Contrôleurs** Carel, Danfoss, Dixell, Eliwell, Wurm

**Portes** Low Consumption

3 **Profondeurs de rayons** 450, 550 and 600 mm (fil et plein)

**Position porte-etiquette** Etagères, bac

**Type porte-etiquette** guide universel, papier (40mm)



# VUE D'ENSEMBLE

## Gamme Produit

### Deux profondeurs de cuve selon les nécessités de votre point de vente



#### **MODULAR (970 mm)**

- Solution idéale pour les hypermarchés et les supermarchés
- Volume maximal de stockage du produit



#### **EFFICIA (820 mm)**

- Conçu pour les petits magasins et les superettes
- NOUVELLE profondeur dans la gamme des vitrines pour surgelés

# VUE D'ENSEMBLE

Gamme Produit

Deux hauteurs en fonction des besoins de votre marché

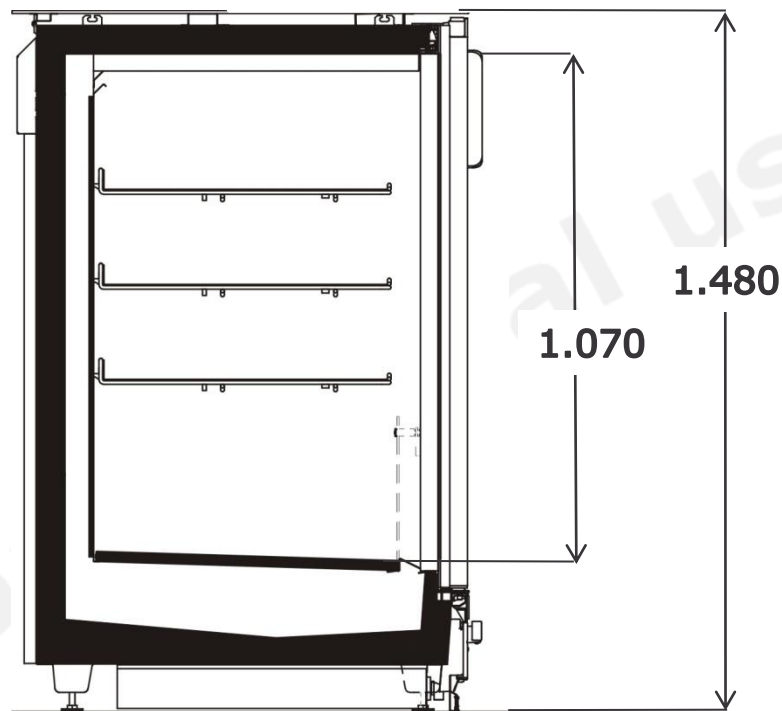

**H15 (1.480mm)**

➤ Jusqu'à 3 étagères





# VUE D'ENSEMBLE

Disponibilité

**Prise de commande**

Semaine 51 – 2017

**Premières mises à disposition**

Semaine 07 – 2018

For internal use only





[www.bonnetneve.com](http://www.bonnetneve.com)



Epta S.p.A. participates in the ECC programme for:  
Refrigerated display cabinets (RDC). Check ongoing validity  
of certificate online: [www.eurovent-certification.com](http://www.eurovent-certification.com)  
or using: [www.certiflash.com](http://www.certiflash.com)



[www.eptarefrigeration.com](http://www.eptarefrigeration.com)