

# DRIIFT

## ISTRUZIONI D'USO PER L'UTENTE

*LEGGERE ATTENTAMENTE E CONSERVARE CON CURA  
ASSIEME AL MOBILE (Istruzioni originali)*

FR

### **INSTRUCTIONS POUR L'UTILISATEUR**

*LIRE AVEC ATTENTION CE MANUEL ET LE  
CONSERVER PRÈS DU MEUBLE AVEC SOIN (Traduction de la notice  
originale)*

EN

### **USER INSTRUCTIONS**

*READ CAREFULLY AND KEEP WITH  
THE CABINET (Translation of the original instructions)*

DE

### **BETRIEBSANLEITUNG FÜR BETREIBER**

*SORGFÄLTIG LESEN UND MIT DEM MÖBEL  
AUFBEWAHREN (Übersetzung der Originalanweisungen)*

ES


### **INSTRUCCIONES DE USO PARA EL USUARIO**

*LEER ATENTAMENTE Y CONSERVAR CON ESMERO  
JUNTO AL MUEBLE (Traducción de las instrucciones originales)*

PT

### **INSTRUÇÕES PARA O USO**

*LER COM ATENÇÃO E GUARDAR COM CUIDADO  
JUNTO AO MÓVEL (Tradução das instruções originais)*

Modello - Modèle - Model Modell - Modelo - Modelo	<b>DRIFT</b>		
Fabbricante - Constructeur - Manufacturer Hersteller - Fabricante - Fabricante	<b>Epta S.p.A.</b> - Local Unit - Via degli Alpini 14 - 32020 Limana (BL) ITALIA - Tel. +39 0437/9681	N° DOC:	<b>UM000248</b>

In Bezug auf die Richtlinie für Druckgeräte (97/23/CE) gehört dieses Möbel keiner höheren Kategorie als der ersten an.

Für die Druckkreisläufe gilt, daß der Betrag aus  $P \times V$  niedriger als  $< 200 \text{ bar} \times \text{Liter}$  ist, die Rohre  $DN < 32$  sind und das Kühlmittel im Kühlkreislauf der Gruppe 2 angehört. Die Baugruppen sind in der Kategorie I klassifiziert.

Dieses Möbel entspricht den Anforderungen der Richtlinie für Maschinen (2006/42/CE) und ist aufgrund des Artikels 1.3.6 vom Wirkungsbereich der Richtlinie PED ausgeschlossen.

Ai fini della Direttiva Attrezzature a Pressione (97/23/CE) questo mobile è classificato come appartenente alla categoria 1.

Per i circuiti a pressione il prodotto  $P \times V$  è inferiore a  $< 200 \text{ bar} \times \text{litro}$ , per le tubazioni  $DN < 32$  e il fluido operatore del circuito di refrigerazione appartiene al gruppo 2. I componenti del circuito sono classificati entro la categoria 1.

Questo mobile risponde alla Direttiva Macchine (2006/42/CE) ed è escluso dalla sfera d'azione della direttiva PED in base all'articolo 1.3.6.

Conformément à la Directive concernant les Equipements sous Pression (97/23/CE), ce meuble est classé comme appartenant à une catégorie 1.

Pour les circuits sous pression, le produit  $P \times V$  est inférieur à  $200 \text{ bar} \times \text{litre}$ , pour les tuyaux  $DN < 32$  et le fluide opérateur du circuit de réfrigération appartient au groupe 2.

Les composants du circuit sont classés dans la catégorie 1.

Ce meuble, qui répond à la Directive Machines (2006/42/CE), est exclu de la sphère d'action de la directive PED, sur la base de l'article 1.3.6.

With regard to the Pressure Equipment Directive (97/23/CE), this cabinet model is classified as no higher than category 1.

Vessels of the circuit under pressure, have  $P \times V < 200 \text{ bar} \times \text{litre}$ , piping is with  $DN < 32$  and the working fluid in the refrigeration circuit is classified as group 2. The components of the circuit are classified as no higher than category I. This cabinet, which complies with the machinery directive (98/37/EC), is excluded from the scope of PED directive, according to the article 1.3.6.

Con respecto a la Directiva Equipos a presión (97/23/CE), este mueble se clasifica como perteneciente a la categoría 1.

Para los circuitos a presión el producto  $P \times V$  es inferior  $< 200 \text{ bar} \times \text{litro}$ , para las tuberías  $DN < 32$  y el fluido operador del circuito de refrigeración pertenece al grupo 2. Los componentes del circuito se clasifican en la categoría 1.

Este mueble cumple con la Directiva Máquinas (2006/42/CE) y por lo tanto no recae en el campo de acción de la Directiva PED de acuerdo con el artículo 1.3.6.

Conforme a Directiva de Equipamentos sob pressão (97/23/CE), este móvel é classificado como de categoria 1.

Para os circuitos sob pressão, o produto  $P \times V$  é inferior a  $< 200 \text{ bar} \times \text{litro}$ , para os tubos  $DN < 32$  e o fluido operador do circuito de refrigeração pertence ao grupo 2. Os componentes do circuito são classificados como de categoria 1.

Este móvel atende a Directiva de Máquinas (2006/42/CE) e foi excluído do campo de actuação da directiva PED conforme o artigo 1.3.6.



Le istruzioni d'uso sono disponibili anche su [www.costan.com](http://www.costan.com)

The user instructions are also available on [www.costan.com](http://www.costan.com)

Les instructions d'usage sont disponibles aussi sur [www.costan.com](http://www.costan.com)

Die Ausbildungen von Gebrauch sind auch verfügbar auf [www.costan.com](http://www.costan.com)

Las instrucciones de uso también están disponibles sobre [www.costan.com](http://www.costan.com)

Modello - Modèle - Model Modell - Modelo - Modelo	<b>DRIFT</b>		
Fabbricante - Constructeur - Manufacturer Hersteller - Fabricante - Fabricante	<b>Epta S.p.A.</b> - Local Unit - Via degli Alpini 14 - 32020 Limana (BL) ITALIA - Tel. +39 0437/9681	N° DOC:	<b>UM000248</b>

# HINWEISE ZUR SICHERHEIT

**HINWEIS: DIE KÜHLANLAGE STEHT UNTER HOCHDRUCK. NICHT AN DER ANLAGE HERUMHANTIEREN  
DIE WARTUNG DARF NUR VON FACHPERSONAL AUSGEFÜHRT WERDEN.**

**DAS MÖBEL DARF AUSSERHALB DES GESCHÄFTS WEDER AUFGESTELLT NOCH VERWENDET WERDEN. ES MUSS VOR DER WITTERUNG GESCHÜTZT AUFGESTELLT WERDEN. DAS OBERE TEIL DES MÖBELS MUSS FREI BLEIBEN.**

**DAS MÖBEL IST NICHT DAFÜR GEDACHT, VON PERSONEN VERWENDET ZU WERDEN, DEREN KÖRPERLICHE, SENSORIELLE ODER GEISTIGE FÄHIGKEITEN BEEINTRÄCHTIGT SIND, ODER VON SOLCHEN, DIE DIE NÖTIGEN ERFAHRUNGEN UND KENNTNISSE NICHT BESITZEN, OHNE AUFSICHT EINER FÜR IHRE SICHERHEIT VERANTWORTLICHEN PERSON UND OHNE DAS GERÄT BETREFFENDE ANWEISUNGEN. KINDER MÜSSEN BEAUF SICHTIGT WERDEN, UM ZU VERHINDERN, DASS SIE MIT DEM MÖBEL SPIELEN.**

**DIE ANSCHLUSSKABEL MÜSSEN GANZ GLATT VERLEGT WERDEN, UND FERN VON FLÜSSIGKEITEN ODER WASSER, WÄRMEQUELLEN UND UNGESCHÜTZTEN STELLEN, WO SIE EVENTUELLEN STÖSSEN AUSGESETZT SEIN KÖNNTEN, UND SIE DÜRFEN NICHT BESCHÄDIGT SEIN. ES IST VERBOTEN, ADAPTERSTECKER ZU VERWENDEN. FALLS DAS KABEL BESCHÄDIGT SEIN SOLLTE, MUSS ES VOM HERSTELLER ODER VOM TECHNISCHEN KUNDENDIENST ODER EINEM QUALIFIZIERTEN FACHMANN ERSETZT WERDEN.**


**ES IST SICHERZUSTELLEN, DASS DIE ZUR VERFÜGUNG STEHENDE VERSORUNGSSPANNUNG DEN AUF DEM TYPENSCHILD DES MÖBELS ANGEGEBENEN WERTEN ENTSPRICHT. DAS KÜHLMÖBEL MUSS GEERDET WERDEN. VOR JEDLICHEM EINGRIFF IN DAS MÖBEL IST DIE STROMZUFUHR ZUM MÖBEL ZU UNTERBRECHEN ENTWEDER DURCH HERAUSZIEHEN DES STECKERS ODER DURCH AUSSCHALTEN DES HAUPTSCHALTERS**

**DIE INSTALLATION DES GERÄTES UND DES VERFLÜSSIGERS DARF NUR VOM KUNDENDIENSTPERSONAL DES HERSTELLERS ODER EINER QUALIFIZIERTEN FACHKRAFT DURCHFÜHRT WERDEN.**

**DIE INFORMATIONEN, DIE DEN GERÄTEN MIT AUSSERHALB INSTALLIERTEM KÜHLAGREGAT BEIGEFÜGT SIND, BEIHALTEN KEINE INFORMATIONEN ZU DEM KÜHLAGREGAT, AN DAS DAS MÖBEL ANZUSCHLIESSEN IST.**

**DEN KÜHLKREISLAUF NICHT BESCHÄDIGEN: ES IST VERBOTEN, DIE AUSSEN- UND INNENWÄNDE DES MÖBELS ZU DURCHBOHREN, EGAL WIE, (Z. B. UM EINEN AUFSATZ ANZUBRINGEN); DA MAN GEFAHR LAUFEN WÜRDEN, DIE VERDAMPFERROHRE ZU BESCHÄDIGEN.**

**KEINE ANDEREN ALS DIE VOM HERSTELLER EMPFOHLENEN MECHANISCHEN ODER ANDEREN HILFSMITTEL ZUM BESCHLEUNIGEN DES ABTAUVORGANGS VERWENDEN.**

Modello - Modèle - Model Modell - Modelo - Modelo	<b>DRIFT</b>		
Fabbricante - Constructeur - Manufacturer Hersteller - Fabricante - Fabricante	<b>Epta S.p.A.</b> - Local Unit - Via degli Alpini 14 - 32020 Limana (BL) ITALIA - Tel. +39 0437/9681	N° DOC:	<b>UM000248</b>

DIEJENIGEN SCHUTZVORRICHTUNGEN ODER VERKLEIDUNGEN, DIE NUR MIT HILFE EINES WERKZEUGS ABMONTIERT WERDEN KÖNNEN, DÜRFEN NUR VON EINER QUALIFIZIERTEN FACHKRAFT ENTFERNT WERDEN, DIES GILT INSBESONDERS FÜR DAS ABNEHMEN DES SCHALTKASTENDECKELS.

DIE LÜFTUNGSÖFFNUNGEN AM GERÄTEUNTERBAU FREI HALTEN. DAS KÜHLMÖBEL NIEMALS MIT EINEM DIREKTEN ODER INDIREKTEN WASSERSTRAHL AB- ODER BE-SPRITZEN. DAS KÜHLMÖBEL NICHT MIT NASSEN ODER FEUCHTEN HÄNDEN ODER FÜSSEN BERÜHREN; DAS MÖBEL NICHT BARFUSS BEDIENEN.

DIE BELASTUNGSGRENZE DER ETAGEREN UND BODENBLECHE VON 225 kg/m<sup>2</sup> NIEMALS ÜBERSCHREITEN.

## AVERTISSEMENTS DE SECURITE


MISE EN GARDE: LE SYSTÈME CONTIENT UN FLUIDE FRIGORIGÈNE SOUS HAUTE PRESSION. NE PAS TOUCHER AU SYSTÈME. L'ENTRETIEN DOIT ÊTRE FAIT UNIQUEMENT PAR DES PERSONNES QUALIFIÉES.

LE MEUBLE NE DOIT PAS ÊTRE EXPOSÉ NI UTILISÉ À L'EXTÉRIEUR D'UN MAGASIN. IL DOIT ÊTRE PROTÉGÉ DES INTÉMPÉRIES. LA PARTIE SUPÉRIEURE DU MEUBLE DOIT RESTER DÉGAGÉE.

L'APPAREIL N'EST PAS DESTINÉ À ÊTRE UTILISÉ PAR DES PERSONNES DONT LES CAPACITÉS PHYSIQUES, SENSORIELLES OU MENTALES SONT RÉDUITES, OU QUI MANQUENT D'EXPÉRIENCE OU DE CONNAISSANCES À MOINS QU'ELLES PUISSENT BÉNÉFICIER, PAR L'INTERMÉDIAIRE D'UNE PERSONNE RESPONSABLE DE LEUR SÉCURITÉ, D'UNE SURVEILLANCE OU D'INSTRUCTIONS CONCERNANT L'APPAREIL. LES ENFANTS DOIVENT ÊTRE SURVEILLÉS DE FAÇON À CE QU'ILS NE JOUENT PAS AVEC L'APPAREIL.

LES CÂBLES D'ALIMENTATION DOIVENT ÊTRE BIEN TENDUS, EN POSITION NON EXPOSÉE À D'ÉVENTUELS HEURTS, NE PAS ÊTRE À PROXIMITÉ DE LIQUIDES OU D'EAU ET DE SOURCES DE CHALEUR ET NE PAS ÊTRE ENDOMMAGÉS. L'UTILISATION DES FICHES D'ADAPTATION EST INTERDITE. SI LE CÂBLE D'ALIMENTATION EST ENDOMMAGÉ, IL DOIT ÊTRE REMPLACÉ PAR LE CONSTRUCTEUR ET PAR SON SERVICE APRÈS-VENTE OU PAR UNE PERSONNE AYANT UNE QUALIFICATION SIMILAIRE.

S'ASSURER QUE LA TENSION D'ALIMENTATION CORRESPOND AUX DONNÉES DE PLAQUETTE DU MEUBLE. IL EST OBLIGATOIRE DE BRANCHER LE MEUBLE À LA TERRE. AVANT TOUTE INTERVENTION, IL FAUT DEBRANCHER LA PRISE ÉLECTRIQUE D'ALIMENTATION OU COUPER L'INTERRUPTEUR GÉNÉRAL.

Modello - Modèle - Model Modell - Modelo - Modelo	<b>DRIFT</b>		
Fabbricante - Constructeur - Manufacturer Hersteller - Fabricante - Fabricante	<b>Epta S.p.A.</b> - Local Unit - Via degli Alpini 14 - 32020 Limana (BL) ITALIA - Tel. +39 0437/9681	N° DOC:	<b>UM000248</b>

L'INSTALLATION DE L'APPAREIL ET DE L'UNITE DE CONDENSATION DU LIQUIDE REFRIGERANT NE DOIT ETRE EFFECTUEE QUE PAR LE PERSONNEL DE SERVICE DU FABRIQUANT OU PAR UNE PERSONNE QUALIFIEE EQUIVALENTE.

LES INFORMATIONS FOURNIES AVEC LES APPAREILS A UNITE DE FLUIDE FRIGORIGENE SEPARÉE NE COMPRENENT PAS UNE INFORMATION SUR LE TYPE D'UNITE DE FLUIDE FRIGORIGENE SEPARÉE AUQUEL DOIT ETRE RACCORDE LE MEUBLE.

NE PAS ENDOMMAGER LE CIRCUIT RÉFRIGÉRANT: IL EST INTERDIT DE PERCER DE QUELQUE FACON QUE CE SOIT LES PAROIS DU MEUBLE AUSSI BIEN INTERNES QU'EXTERNES (PAR EXEMPLE POUR APPLIQUER UNE SUPERSTRUCTURE); ON RISQUERAIT D'ENDOMMAGER LES TUYAUX DE L'ÉVAPORATEUR.

NE PAS UTILISER DE DISPOSITIFS MÉCANIQUES OU AUTRES MOYENS POUR ACCÉLÉRER LE PROCESSUS DE DÉGIVRAGE DIFFÉRENTS DE CEUX QUI SONT RECOMMANDÉS PAR LE CONSTRUCTEUR.

L'ENLÈVEMENT DE PROTECTIONS OU DE PANNEAUX QUI DEMANDENT L'UTILISATION D'OUTILS POUR ÊTRE RETIRÉS EST EXCLUSIVEMENT RÉSERVÉ AU PERSONNEL QUALIFIÉ, NOTAMMENT L'ENLÈVEMENT DES CAPOTS DES BOITIERIS ÉLECTRIQUES.

MAINTENIR LES OUVERTURES DE VENTILATION BIEN DÉGAGÉES DANS LE SOUBASSEMENT DU MEUBLE. NE JAMAIS UTILISER DE JETS D'EAU DIRECTS OU INDIRECTS SUR LE MEUBLE. NE PAS TOUCHER L'APPAREIL AVEC LES MAINS OU LES PIEDS MOUILLÉS OU HUMIDES, NE PAS UTILISER L'APPAREIL LES PIEDS NUS.

NE JAMAIS DEPASSER LES LIMITES DE CHARGEMENT DE 225 Kg/m<sup>2</sup> AUSSI BIEN POUR LES ETAGERES QUE POUR LES PLATEAUX DE CUVE.


## **AVVERTENZE DI SICUREZZA**

**AVVERTENZA:** L'IMPIANTO FRIGORIFERO CONTIENE UN REFRIGERANTE AD ALTA PRESSIONE.

NON MANOMETTERE L'IMPIANTO. LA MANUTENZIONE DEVE ESSERE ESEGUITA ESCLUSIVAMENTE DA PERSONALE QUALIFICATO

IL MOBILE NON DEVE ESSERE ESPOSTO NÉ UTILIZZATO ALL'ESTERNO DEL PUNTO VENDITA. ESSO DEVE ESSERE POSTO AL RIPARO DALL'INTEMPERIE. LA PARTE SUPERIORE DEL MOBILE DEVE RIMANERE LIBERA.

L MOBILE NON È DESTINATO AD ESSERE UTILIZZATO DA PERSONE CON CAPACITÀ FISICHE, SENSORIALI O MENTALI RIDOTTE, O DA PERSONE SPROVVISTE DELL'ESPERIENZA O DELLE CONOSCENZE NECESSARIE, SENZA LA SUPERVISIONE DI UNA PERSONA RESPONSABILE DELLA LORO SICUREZZA E SENZA LE ISTRUZIONI RIGUARDANTI L'APPARECCHIO. I BAMBINI DEVONO ESSERE SORVEGLIATI IN MODO

Modello - Modèle - Model Modell - Modelo - Modelo	<b>DRIFT</b>	
Fabbricante - Constructeur - Manufacturer Hersteller - Fabricante - Fabricante	<b>EPSTEIN S.r.l.</b> - Via dell'Industria 20/21 - 20120 Alcamo (CL) - Italia (BL) TELEFONO 091 379837/983810437/967434	N° DOC: <b>UM000248</b>

CHE NON GIOCHINO CON L'APPARECCHIO.

I CAVI DI ALIMENTAZIONE DEVONO ESSERE BEN STESI, IN POSIZIONE NON ESPOSTA A EVENTUALI URTI, NON DEVONO ESSERE IN PROSSIMITÀ DI LIQUIDI O ACQUA E A FONTI DI CALORE E NON DEVONO ESSERE DANNEGGIATI. E' VIETATO L'USO DI SPINE ADATTATRICI. SE IL CAVO DI ALIMENTAZIONE È DANNEGGIATO, ESSO DEVE ESSERE SOSTITUITO DAL COSTRUTTORE O DAL SUO SERVIZIO ASSISTENZA TECNICA O COMUNQUE DA UNA PERSONA CON QUALIFICA SIMILARE.

ACCERTARSI CHE LA TENSIONE DI ALIMENTAZIONE CORRISPONDA AI DATI DI TARGA DEL MOBILE. E' OBBLIGATORIO COLLEGARE IL MOBILE A TERRA. PRIMA DI OGNI INTERVENTO SUL MOBILE SCOLLEGARLO DALLA RETE DI ALIMENTAZIONE O SPEGNERE L'INTERRUTTORE GENERALE.

L'INSTALLAZIONE DELL'APPARECCHIO E DEL CONDENSATORE DEVE ESSERE ESEGUITA UNICAMENTE DAL PERSONALE DELL'ASSISTENZA TECNICA DEL COSTRUTTORE O DA UNA PERSONA CON QUALIFICA EQUIVALENTE.

LE INFORMAZIONI FORNITE INSIEME ALLE APPARECCHIATURE CON GRUPPO FRIGORIFERO SCORPORATO NON COMPRENDONO LE INFORMAZIONI RIGUARDANTI IL TIPO DI GRUPPO FRIGORIFERO SEPARATO AL QUALE IL MOBILE VA COLLEGATO.

NON DANNEGGIARE IL CIRCUITO REFRIGERANTE: E' VIETATO FORARE IN QUALSIASI MODO LE PARETI DEL MOBILE SIA INTERNE CHE ESTERNE (PER ESEMPIO PER APPLICARE UN'ALZATA); SI RISCHIREBBE DI DANNEGGIARE I TUBI DELL'EVAPORATORE.

NON USARE DISPOSITIVI MECCANICI O ALTRI MEZZI PER ACCELERARE IL PROCESSO DI SBRINAMENTO DIVERSI DA QUELLI RACCOMANDATI DAL COSTRUTTORE.

LA RIMOZIONE DI PROTEZIONI O PANNELLATURE CHE RICHIEDONO L'USO DI UTENSILI PER ESSERE RIMOSSE E' RISERVATA ESCLUSIVAMENTE AL PERSONALE QUALIFICATO, IN PARTICOLARE LA RIMOZIONE DELLA COPERTURA DEL QUADRO ELETTRICO.

MANTENERE LIBERE DA OSTRUZIONI LE APERTURE DI VENTILAZIONE POSTE SULLA BASE DELL'APPARECCHIO. NON UTILIZZARE MAI GETTI D'ACQUA DIRETTI O INDIRETTI SUL MOBILE. NON TOCCARE L'APPARECCHIO CON MANI E PIEDI BAGNATI O UMIDI, NON USARE L'APPARECCHIO A PIEDI NUDI.

NON SUPERARE MAI IL LIMITE DI CARICO DI 225 Kg/m<sup>2</sup> SIA PER GLI SCAFFALI CHE PER I PIANI DELLA VASCA.

## SAFETY ADVICE

WARNING : THE REFRIGERANT SYSTEM IS UNDER HIGH PRESSURE. DO NOT TAMPER WITH IT. CONTACT QUALIFIED SERVICE PERSONAL BEFORE MAINTENANCE.

Modello - Modèle - Model Modell - Modelo - Modelo	<b>DRIFT</b>		
Fabbricante - Constructeur - Manufacturer Hersteller - Fabricante - Fabricante	<b>Epta S.p.A.</b> - Local Unit - Via degli Alpini 14 - 32020 Limana (BL) ITALIA - Tel. +39 0437/9681	N° DOC:	<b>UM000248</b>

THE CABINET MUST NOT BE EXPOSED OR USED OUTSIDE THE STORE. IT MUST BE PROTECTED FROM THE ELEMENTS. THE TOP SURFACE OF THE CABINET MUST STAY FREE.

THE CABINET IS NOT AIMED FOR USE BY PERSONS WITH REDUCED PHYSICAL, SENSORY OR MENTAL CAPACITIES, OR BY PERSONS NOT POSSESSING THE REQUIRED EXPERIENCE OR KNOWLEDGE, UNLESS THEY ARE SUPERVISED BY A PERSON RESPONSIBLE FOR THEIR SAFETY AND THEY HAVE THE RELEVANT EQUIPMENT INSTRUCTIONS AT HAND. SURVEILLANCE MUST BE EXERCISED ON CHILDREN IN ORDER TO STOP THEM FROM PLAYING WITH THE EQUIPMENT.

THE POWER CORDS MUST BE PROPERLY SPREAD OUT, SAFE FROM SHOCKS AND FAR FROM LIQUIDS, WATER AND HEAT SOURCES, AND THEY MUST NOT BE DAMAGED. THE USE OF ADAPTOR PLUGS IS FORBIDDEN. IF THE POWER CORD IS DAMAGED, HAVE IT REPLACED BY THE MANUFACTURER, BY THE AFTER-SALES SERVICE OR BY A PROFESSIONAL WITH SIMILAR QUALIFICATIONS.

ENSURE THAT THE POWER SUPPLY VOLTAGE MEETS THE DETAILS ON THE RATING PLATE OF THE CABINET. THE CABINET MUST BE PROPERLY CONNECTED TO THE EARTHING SYSTEM OF THE BUILDING. BEFORE PERFORMING ANY JOBS ON THE CABINET, DISCONNECT IT FROM THE POWER SYSTEM OR TURN THE MASTER SWITCH OFF.

THE EQUIPMENT AND THE CONDENSER MUST ONLY BE INSTALLED BY THE MANUFACTURER'S AFTER-SALES PERSONNEL OR BY A PROFESSIONAL WITH EQUIVALENT QUALIFICATIONS.

THE INFORMATION ATTACHED TO REMOTE-COOLED EQUIPMENT DOES NOT INCLUDE INFORMATION ON THE TYPE OF REFRIGERATING UNIT THAT THEY ARE AIMED TO BE CONNECTED TO.


DO NOT DAMAGE THE REFRIGERATING CIRCUIT: IT IS FORBIDDEN TO PIERCE OR DRILL THE INTERNAL OR EXTERNAL WALLS OF THE CABINET IN ANY WAY (E.G. FOR THE INSTALLATION OF A CABINET TOP), AS THIS COULD DAMAGE THE EVAPORATOR PIPING.

DO NOT SPEED UP THE DEFROSTING PROCESS BY THE USE OF MECHANICAL DEVICES OR OTHER MEANS NOT RECOMMENDED BY THE MANUFACTURER.

ONLY QUALIFIED PERSONNEL IS ALLOWED TO REMOVE PANELS OR GUARDS, AND ESPECIALLY THE ELECTRIC BOARD COVER, WHEN THE USE OF TOOLS IS REQUIRED FOR THIS PURPOSE.

ENSURE THAT THE AIR SLOTS AT THE BASE OF THE CABINET ARE FREE AND OPEN. DO NOT USE DIRECT OR INDIRECT WATER JETS ON THE CABINET. DO NOT TOUCH THE EQUIPMENT WITH DAMP OR WET HANDS OR FEET; DO NOT USE IT WHILE BAREFOOT.

NEVER EXCEED THE LOAD LIMIT OF 225 Kg/sq.m FOR BOTH SHELVES AND BASE DECK PLATES

Modello - Modèle - Model Modell - Modelo - Modelo	<b>DRIFT</b>		
Fabbricante - Constructeur - Manufacturer Hersteller - Fabricante - Fabricante	<b>Epta S.p.A.</b> - Local Unit - Via degli Alpini 14 - 32020 Limana (BL) ITALIA - Tel. +39 0437/9681	N° DOC:	<b>UM000248</b>

# ADVERTENCIAS PARA LA SEGURIDAD

**ADVERTENCIA: LA INSTALACIÓN FRIGORÍFICA CONTIENE REFRIGERANTE A ALTA PRESIÓN. NO MANUMITIR LA INSTALACIÓN. EL MANTENIMIENTO DEBE SER REALIZADO EXCLUSIVAMENTE POR PERSONAL CUALIFICADO.**

EL MUEBLE NO SE DEBE EXPONER NI UTILIZAR FUERA DE LA TIENDA. EL MISMO DEBE ESTAR PROTEGIDO DE LA INTEMPERIE. LA PARTE SUPERIOR DEL MUEBLE DEBE PERMANECER LIBRE.

EL MUEBLE NO ESTÁ DESTINADO PARA SER UTILIZADO POR PERSONAS CON CAPACIDADES FÍSICAS, SENSORIALES O MENTALES REDUCIDAS, O POR PERSONAS DESPROVISTAS DE LA EXPERIENCIA Y DE LOS CONOCIMIENTOS NECESARIOS, SIN LA SUPERVISIÓN DE UNA PERSONA RESPONSABLE DE SU SEGURIDAD Y SIN LAS INSTRUCCIONES ADJUNTAS AL EQUIPO. VIGILAR A LOS NIÑOS PRESENTES PARA QUE NO JUEGUEN CON EL EQUIPO.

LOS CABLES DE ALIMENTACIÓN DEBEN ESTAR BIEN TENDIDOS, EN UNA POSICIÓN NO EXPUESTA A GOLPES, ALEJADA DE LÍQUIDOS O AGUA Y FUENTES DE CALOR Y DEBE NO DEBEN ESTAR DAÑADOS. QUEDA PROHIBIDO EL USO DE ENCHUFES MÚLTIPLES. SI EL CABLE DE ALIMENTACIÓN ESTUVIERA DAÑADO, EL MISMO DEBERÁ SER REEMPLAZADO POR EL FABRICANTE O POR SU SERVICIO DE ASISTENCIA TÉCNICA O BIEN POR UNA PERSONA QUE POSEA COMPETENCIAS SIMILARES.

COMPROBAR QUE EL VOLTAJE DE ALIMENTACIÓN CORRESPONDA CON LOS DATOS DE LA PLACA DE CARACTERÍSTICAS DEL MUEBLE. LA CONEXIÓN A TIERRA DEL MUEBLE ES OBLIGATORIA. DESCONECTAR EL MUEBLE DE LA RED DE ALIMENTACIÓN O APAGAR EL DISYUNTOR GENERAL ANTES DE TRABAJAR EN ÉL.


LA INSTALACIÓN DEL EQUIPO Y DEL CONDENSADOR DEBE SER REALIZADA SOLAMENTE POR PERSONAL DE LA ASISTENCIA TÉCNICA DEL FABRICANTE O POR UN PROFESIONAL CON CREDENCIALES EQUIVALENTES.

LA INFORMACIÓN ADJUNTA A LOS EQUIPOS SIN GRUPO FRIGORÍFICO INCORPORADO NO COMPRENDE INFORMACIÓN SOBRE LA UNIDAD FRIGORÍFICA SEPARADA A LA QUE EL MUEBLE SE DEBERÁ CONECTAR.

NO DAÑAR EL CIRCUITO DEL REFRIGERANTE: ESTÁ PROHIBIDO AGUJEREAR DE CUALQUIER FORMA LAS PAREDES DEL MUEBLE, TANTO INTERNAS COMO EXTERNAS (POR EJEMPLO PARA COLOCAR UNA SUPERESTRUCTURA); ELLO COMPORTARÍA EL RIESGO DE DAÑAR LOS TUBOS DEL EVAPORADOR.

NO UTILIZAR DISPOSITIVOS MECÁNICOS U OTRO TIPO DE HERRAMIENTAS PARA ACE-



Modello - Modèle - Model Modell - Modelo - Modelo	<b>DRIFT</b>		
Fabbricante - Constructeur - Manufacturer Hersteller - Fabricante - Fabricante	<b>Epta S.p.A.</b> - Local Unit - Via degli Alpini 14 - 32020 Limana (BL) ITALIA - Tel. +39 0437/9681	N° DOC:	<b>UM000248</b>

LERAR EL PROCESO DE DESESCARCHE, EXCEPTUANDO LOS QUE EL CONSTRUCTOR MISMO RECOMIENDA.

EL RETIRO DE PROTECCIONES O PANELES POR MEDIO DE HERRAMIENTAS ES UNA TAREA RESERVADA ÚNICAMENTE PARA PERSONAL CUALIFICADO, ESPECIALMENTE CUANDO SE TRATA DE LA TAPA DEL CUADRO ELÉCTRICO.

MANTENER LIBRES LAS ABERTURAS DE VENTILACIÓN UBICADAS EN LA BASE DEL EQUIPO. NO USAR JAMÁS CHORROS DE AGUA DIRECTOS O INDIRECTOS SOBRE EL MUEBLE. NO TOCAR EL EQUIPO CON LAS MANOS O LOS PIES MOJADOS O HÚMEDOS; NO USAR EL APARATO CON LOS PIES DESCALZOS.

NO SUPERAR NUNCA EL LÍMITE DE CARGA DE 225 Kg/m<sup>2</sup> TANTO PARA LOS ESTANTES COMO PARA LOS TABLEROS DE LA CUBA.

## ADVERTÊNCIAS DE SEGURANÇA

ADVERTÊNCIA: A INSTALAÇÃO FRIGORÍFICA ESTÁ SOB PRESSÃO. NÃO ADULTERAR A INSTALAÇÃO. A MANUTENÇÃO DEVE SER EFETUADA EXCLUSIVAMENTE PELO PESSOAL QUALIFICADO.


PARA GARANTIZAR LAS PRESTACIONES CORRECTAS PARA LAS CUALES EL MUEBLE HA SIDO PROYECTADO, LA DISPOSICIÓN DE LOS ESTANTES DENTRO DEL MUEBLE DEBE RESPETAR LA CONFIGURACIÓN QUE ABAJO SE DESCRIBE.

EL MUEBLE NO SE DEBE EXPONER NI UTILIZAR FUERA DE LA TIENDA. EL MISMO DEBE ESTAR PROTEGIDO DE LA INTEMPERIE. LA PARTE SUPERIOR DEL MUEBLE DEBE PERMANECER LIBRE.

EL MUEBLE NO ESTÁ DESTINADO PARA SER UTILIZADO POR PERSONAS CON CAPACIDADES FÍSICAS, SENSORIALES O MENTALES REDUCIDAS, O POR PERSONAS DESPROVISTAS DE LA EXPERIENCIA Y DE LOS CONOCIMIENTOS NECESARIOS, SIN LA SUPERVISIÓN DE UNA PERSONA RESPONSABLE DE SU SEGURIDAD Y SIN LAS INSTRUCCIONES ADJUNTAS AL EQUIPO. VIGILAR A LOS NIÑOS PRESENTES PARA QUE NO JUEGUEN CON EL EQUIPO.

LOS CABLES DE ALIMENTACIÓN DEBEN ESTAR BIEN TENDIDOS, EN UNA POSICIÓN NO EXPUESTA A GOLPES, ALEJADA DE LÍQUIDOS O AGUA Y FUENTES DE CALOR Y DEBE NO DEBEN ESTAR DAÑADOS. QUEDA PROHIBIDO EL USO DE ENCHUFES MÚLTIPLES. SI EL CABLE DE ALIMENTACIÓN ESTUVIERA DAÑADO, EL MISMO DEBERÁ SER REEMPLAZADO POR EL FABRICANTE O POR SU SERVICIO DE ASISTENCIA TÉCNICA O BIEN POR UNA PERSONA QUE POSEA COMPETENCIAS SIMILARES.

COMPROBAR QUE EL VOLTAJE DE ALIMENTACIÓN CORRESPONDA CON LOS DATOS DE LA PLACA DE CARACTERÍSTICAS DEL MUEBLE. LA CONEXIÓN A TIERRA DEL MUEBLE ES OBLIGATORIA. DESCONECTAR EL MUEBLE DE LA RED DE ALIMENTACIÓN O APAGAR

Modello - Modèle - Model Modell - Modelo - Modelo	<b>DRIFT</b>		
Fabbricante - Constructeur - Manufacturer Hersteller - Fabricante - Fabricante	<b>Epta S.p.A.</b> - Local Unit - Via degli Alpini 14 - 32020 Limana (BL) ITALIA - Tel. +39 0437/9681	N° DOC:	<b>UM000248</b>

EL DISYUNTOR GENERAL ANTES DE TRABAJAR EN ÉL.

LA INSTALACIÓN DEL EQUIPO Y DEL CONDENSADOR DEBE SER REALIZADA SOLAMENTE POR PERSONAL DE LA ASISTENCIA TÉCNICA DEL FABRICANTE O POR UN PROFESIONAL CON CREDENCIALES EQUIVALENTES.

LA INFORMACIÓN ADJUNTA A LOS EQUIPOS SIN GRUPO FRIGORÍFICO INCORPORADO NO COMPRENDE INFORMACIÓN SOBRE LA UNIDAD FRIGORÍFICA SEPARADA A LA QUE EL MUEBLE SE DEBERÁ CONECTAR.

NO DAÑAR EL CIRCUITO DEL REFRIGERANTE: ESTÁ PROHIBIDO AGUJEREAR DE CUALQUIER FORMA LAS PAREDES DEL MUEBLE, TANTO INTERNAS COMO EXTERNAS (POR EJEMPLO PARA COLOCAR UNA SUPERESTRUCTURA); ELLO COMPORTARÍA EL RIESGO DE DAÑAR LOS TUBOS DEL EVAPORADOR.

NO UTILIZAR DISPOSITIVOS MECÁNICOS U OTRO TIPO DE HERRAMIENTAS PARA ACELERAR EL PROCESO DE DESESCARCHE, EXCEPTUANDO LOS QUE EL CONSTRUCTOR MISMO RECOMIENDA.

EL RETIRO DE PROTECCIONES O PANELES POR MEDIO DE HERRAMIENTAS ES UNA TAREA RESERVADA ÚNICAMENTE PARA PERSONAL CUALIFICADO, ESPECIALMENTE CUANDO SE TRATA DE LA TAPA DEL CUADRO ELÉCTRICO.

MANTENER LIBRES LAS ABERTURAS DE VENTILACIÓN UBICADAS EN LA BASE DEL EQUIPO. NO USAR JAMÁS CHORROS DE AGUA DIRECTOS O INDIRECTOS SOBRE EL MUEBLE. NO TOCAR EL EQUIPO CON LAS MANOS O LOS PIES MOJADOS O HÚMEDOS; NO USAR EL APARATO CON LOS PIES DESCALZOS.



**AUFMERKSAMKEIT: ES ENTHÄLT ENTFLAMMBARES KÜHLENDES GAS**


**ATTENTION: IT CONTAINS INFLAMMABLE REFRIGERANT GAS**

**ATTENZIONE: CONTIENE GAS REFRIGERANTE INFIAMMABILE**

**ATENCIÓN: CONTIENE GAS REFRIGERANTE INFLAMABLE**

**ATTENTION: IL CONTIENT GAZ RÉFRIGÉRANT INFLAMMABLE**

**ATENÇÃO: CONTÉM GÁS DE REFRIGERANTE INFLAMÁVEL**

Modello - Modèle - Model Modell - Modelo - Modelo	<b>DRIFT</b>		
Fabbricante - Constructeur - Manufacturer Hersteller - Fabricante - Fabricante	<b>Epta S.p.A.</b> - Local Unit - Via degli Alpini 14 - 32020 Limana (BL) ITALIA - Tel. +39 0437/9681	N° DOC:	<b>UM000248</b>

Modèle/Model/Modello  
Modell/Modelo/Modelo

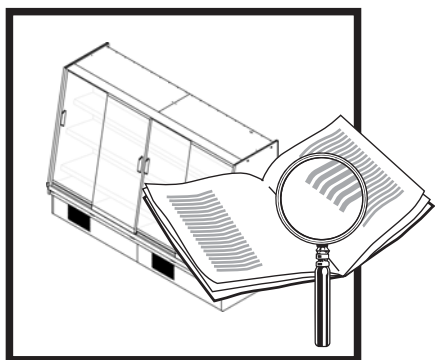
## **DRIFT - ULTLS18, ULTLS25**

Constructeur/Manufacturer/Fabbricante  
Hersteller/Fabricante/Fabricante

**Epta S.p.A.** - Local Unit - Via degli Alpini 14 - 32020  
Limana (BL) - ITALIA - Tel. +39 0437/9681

DEUTSCH	18
ITALIANO	23
ENGLISH	28
FRANÇAIS	33
ESPAÑOL	38
PORTUGUÊS	43

## **INTRODUCTION - INTRODUCTION - INTRODUZIONE - EINLEITUNG INTRODUCCIÓN - INTRODUÇÃO**



Le présent livret d'instructions a été réalisé de façon simple et rationnelle, pour que Vous puissiez connaître à fond vos meubles. Il est recommandé de lire attentivement son contenu et de le conserver avec le meuble. Le constructeur décline toute responsabilité pour les éventuels dommages dus au manque d'observation des avertissements et indications contenus dans ce manuel. Quiconque utilise ce meuble doit en tous les cas lire ce manuel avant de le mettre en marche.

The present booklet has been formulated in a simple and rational way, in order for the reader to get deeply acquainted with his display case. Please, read it carefully and keep it with the machine. The manufacturer assumes no responsibility for any


personal injury or property damage which may be caused by non-compliance with the instructions contained in this booklet. Whoever operates the machine must have read this manual beforehand.

Il presente manuale è stato realizzato in modo semplice e razionale affinché leggendolo conosciate a fondo il vostro mobile. Si raccomanda di leggere attentamente il contenuto e di conservarlo unitamente al mobile. Il costruttore declina ogni responsabilità per danni causati a persone o cose dovuti alla mancata osservanza delle avvertenze contenute in questo manuale. Qualsiasi persona utilizzi questo mobile dovrà leggere il presente manuale d'uso.

Die vorliegende Gebrauchsanweisung ist einfach zu lesen und gut verständlich, so daß Sie Ihr Kühlmöbel von Grund auf kennenlernen können. Lesen Sie die Gebrauchsanweisung sorgfältig durch und bewahren Sie diese beim Kühlmöbel auf. Der Hersteller lehnt jede Verantwortung ab für Schäden an Dingen und Personen, die auf die Nichtbeachtung der in dieser Gebrauchs- und Bedienungsanweisung enthaltenen Anleitungen zurückzuführen sind. Jede Person, die das Kühlmöbel betreiben will, muß vorher diese Gebrauchs- und Bedienungsanweisung lesen.

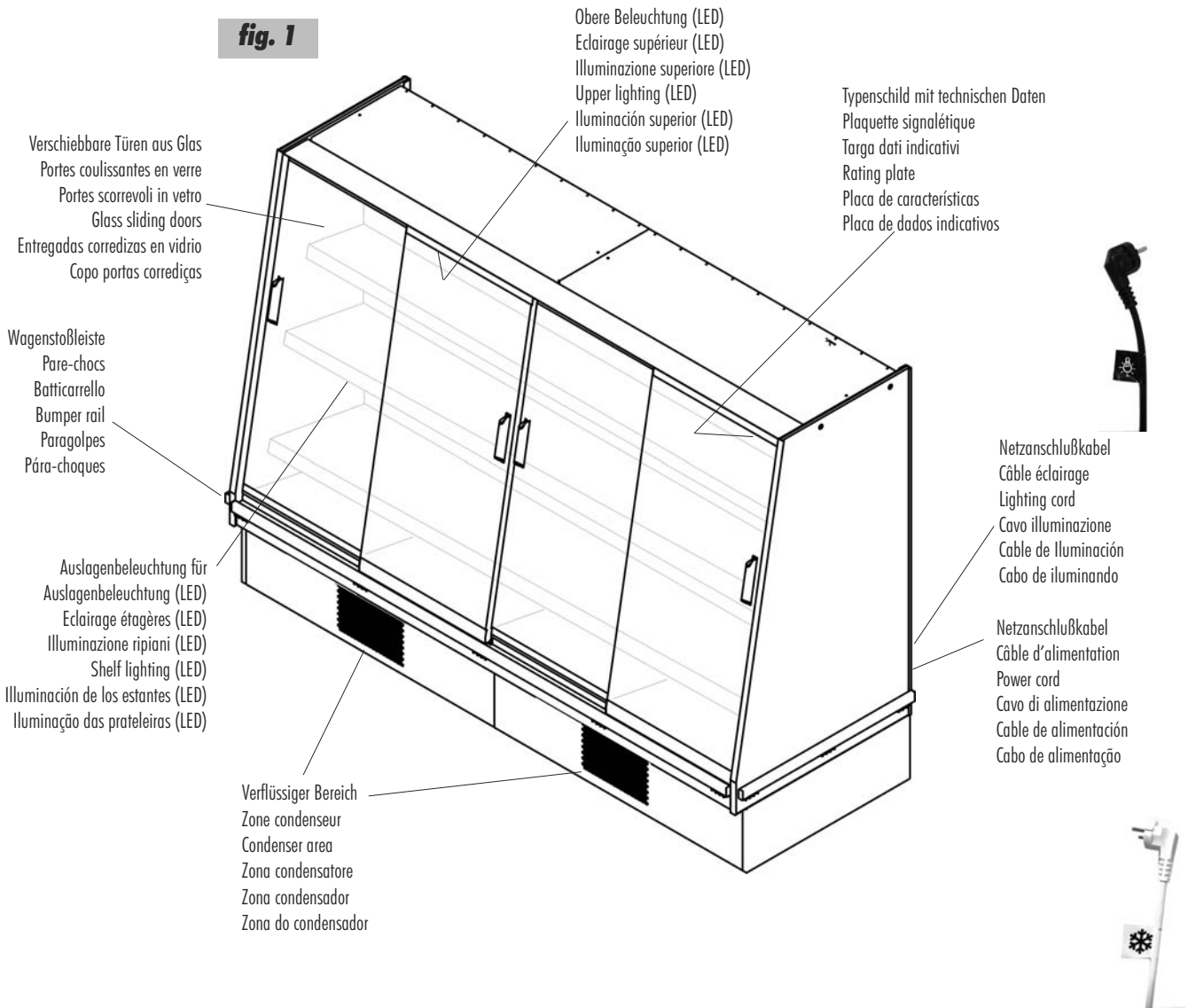
El presente manual ha sido realizado de manera simple y racional para que leyéndolo Ud. pueda conocer a fondo su mueble. Se recomienda leerlo atentamente y conservarlo junto a la máquina. El constructor no se reponsabiliza por los daños a personas u objetos que puedan ser ocasionados por incumplimiento de las prescripciones contenidas en el presente manual. Quienquiera que emplee este aparato deberá leer el presente manual de uso.

O presente manual foi realizado de modo simples e racional, a fim de que, ao ser lido, permita conhecer totalmente o vosso móvel. Recomenda-se ler atentamente seu conteúdo e conservá-lo sempre junto ao móvel. O fabricante nega qualquer responsabilidade relativa a danos causados a pessoas ou coisas que seja devido ao não respeito das advertências contidas neste manual. Todas as pessoas que utilizarem este móvel deverão ler o presente manual de uso.

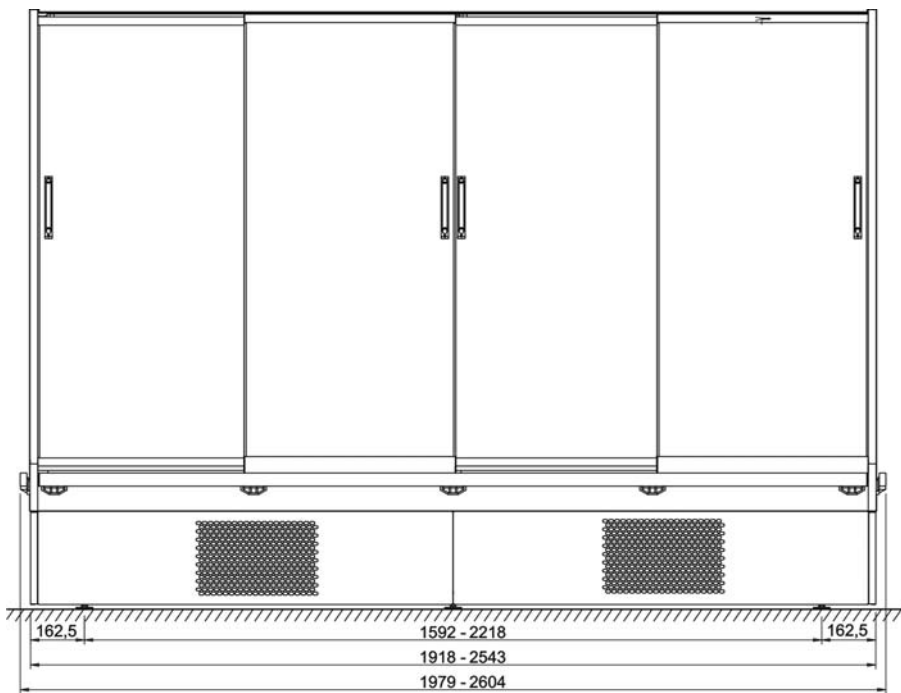
Modello - Modèle - Model Modell - Modelo - Modelo	<b>DRIFT</b>	
Fabbricante - Constructeur - Manufacturer Hersteller - Fabricante - Fabricante	<b>Epta S.p.A.</b> - Local Unit - Via degli Alpini 14 - 32020 Limana (BL) ITALIA - Tel. +39 0437/9681	N° DOC: <b>UM000248</b>

*Beschreibung/description générale/general description/descrizione generale/descripción general/descrição geral*

**fig. 1**



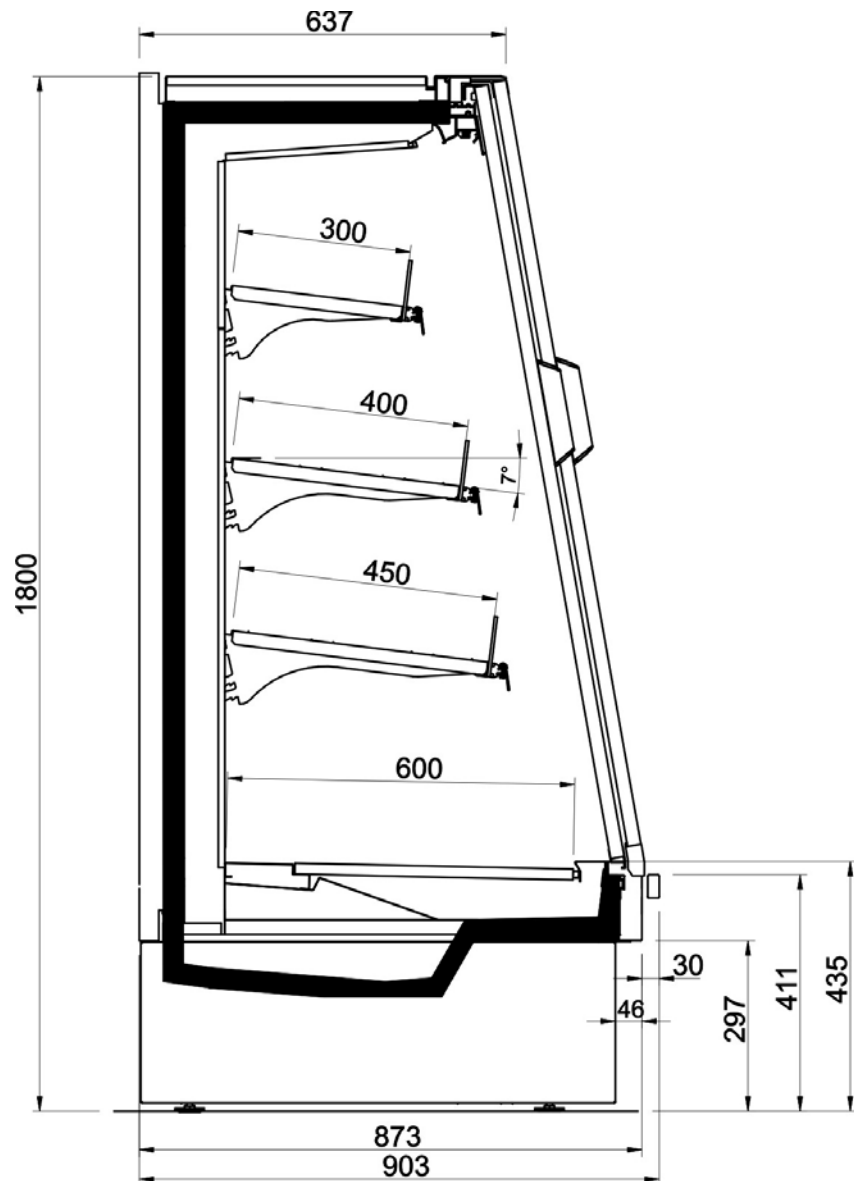
**fig. 2**



Modello - Modèle - Model Modell - Modelo - Modelo	<b>DRIFT</b>	
Fabbricante - Constructeur - Manufacturer Hersteller - Fabricante - Fabricante	<b>Epta S.p.A.</b> - Local Unit - Via degli Alpini 14 - 32020 Limana (BL) ITALIA - Tel. +39 0437/9681	N° DOC: <b>UM000248</b>

Beschreibung / description générale / general description / descrizione generale / descripción general / descrição geral

**fig.3**



**Die Kühltruhe kann nur mit eingebauten Schiebedeckeln funktionieren. Bei abgebauten Schiebedeckeln funktioniert sie nicht.**


**Il banco frigorifero funziona solo con le porte Sliding montate. Non può funzionare con le porte smontate.**

**The refrigerated cabinet only works when the Sliding doors are assembled. It doesn't work if the doors have not been assembled.**

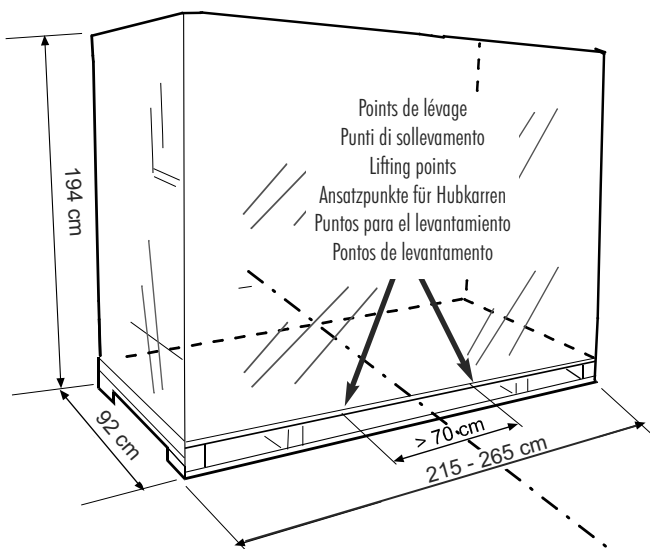
**Le meuble réfrigéré fonctionne seulement si les portes Sliding sont montées. Il ne peut pas fonctionner avec les portes déposéés.**

**El mueble refrigerado funciona solo con las puertas Sliding montadas. No puede funcionar con las puertas desmontadas.**

**O banco frigorífico funciona apenas com as portas Sliding montadas. Não pode funcionar com as portas desmontadas.**

Modello - Modèle - Model Modell - Modelo - Modelo	<b>DRIFT</b>	
Fabbricante - Constructeur - Manufacturer Hersteller - Fabricante - Fabricante	<b>Epta S.p.A.</b> - Local Unit - Via degli Alpini 14 - 32020 Limana (BL) ITALIA - Tel. +39 0437/9681	N° DOC: <b>UM000248</b>

**Transport des Kühlmöbels/trasporto del mobile/cabinet handling/  
transport du meuble/transporte del mueble/transporte do móvel**

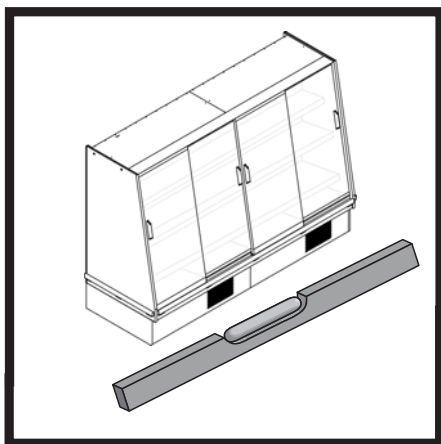


**fig. 4**

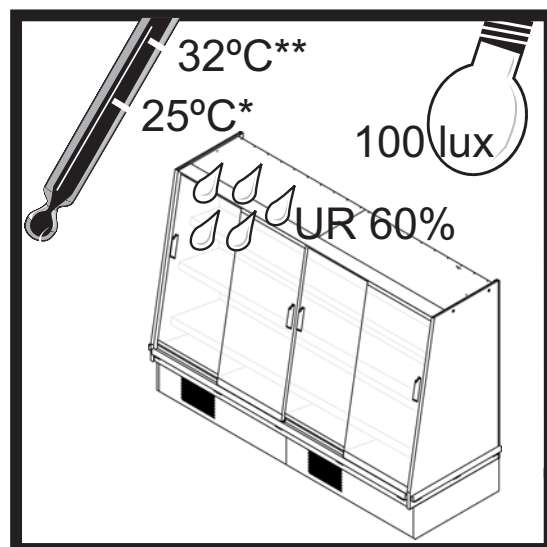
**tab. I**

Gewichte des Möbels Pesi del mobile Poids du meuble Cabinet weight Pesos del mueble Pesos do móvel (kg)	Nenngewicht Peso Normale Poids normal Normal weight Peso normal Peso normal	Gewicht mit Verpackung Peso mobile imballato Poids avec emballage Weight incl. Packing Peso empaquetado Peso com embalagem
	H 1800	H 1800
1875	350	380
2500	410	450

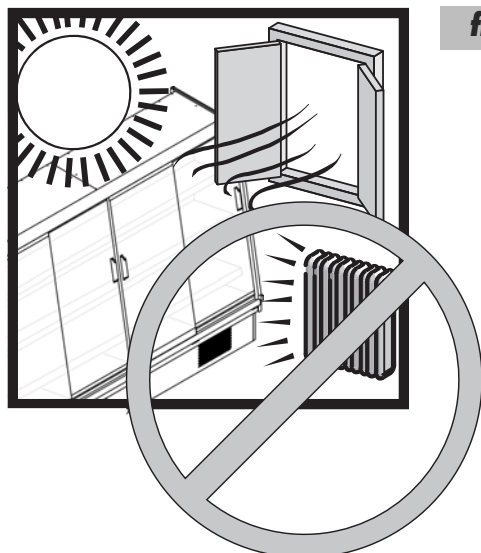
**Verhältnisse am Aufstellungsort/condizioni ambientali/ climate conditions  
conditions milieu ambient/condiciones ambientales/condições ambientais**



**fig. 5**



**fig. 6**



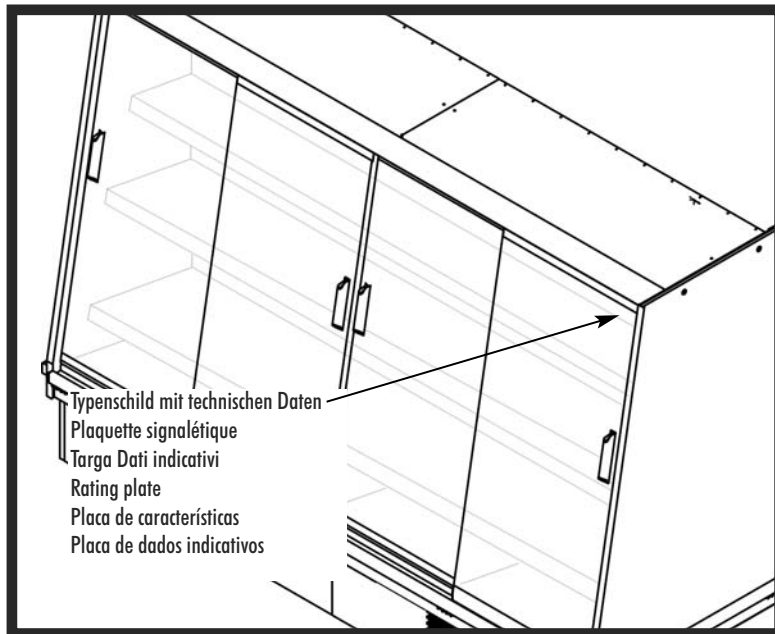
**fig. 7**

**tab. II**

TIPO LOCALE/Type de milieu/Type of room Aufstellungsraum/Tipo de ambiente Tipo de lugar	CHIUSO/FERME CLOSED/GESCHLOSSEN CERRADO/FECHADO
TEMPERATURA/Temperature/temperature Temperatur/Temperatura /Temperatura	25°C
UMIDITA' RELATIVA/ Humidit relative/Relative humidity/Relative Luftfeuchtigkeit Humedad relativa/Umidade relativa	60 %
ILLUMINAZIONE/éclairage/Lighting Beleuchtung/Illuminacion/Illuminacao	100 lx

Modello - Modèle - Model Modell - Modelo - Modelo	<b>DRIFT</b>		
Fabbricante - Constructeur - Manufacturer Hersteller - Fabricante - Fabricante	<b>Epta S.p.A.</b> - Local Unit - Via degli Alpini 14 - 32020 Limana (BL) ITALIA - Tel. +39 0437/9681	N° DOC:	<b>UM000248</b>

*caractéristiques techniques / caratteristiche tecniche / technical features / technische Eigenschaften  
características técnicas / características técnicas*



**fig. 8**

**tab. III**



- 1) Tension nominale / Tensione nominale / Rated voltage
- 2) Puissance en dégivrage / Potenza in sbrinamento / Output when defrosting<sup>3)</sup>
- 3) Puissance des lampes / Potenza delle lampade / Lamp power
- 4) Numéro du fluide frigorigène / Numero del fluido refrigerante / Refrigerant fluid number
- 5) Masse du fluide frigorigène pour chaque circuit / Massa del fluido refrigerante per ciascun circuito / Mass of refrigerant fluid for each circuit
- 6) Classe climatique, température et humidité relative de la classe climatique de référence / Classe climatiCa, temperatura e umidità relativa della classe climatica di riferimento / Climate class, temperature and relative humidity for the reference climate class

Modello - Modèle - Model  
Modell - Modelo - Modelo

**DRIFT**

**Bonnet  
Névé**

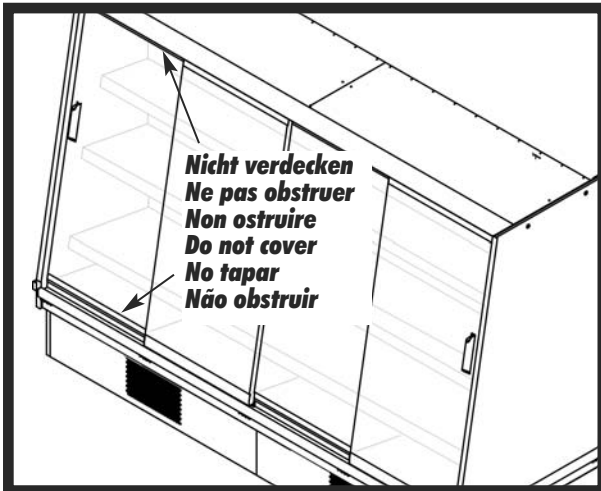
Fabbricante - Constructeur - Manufacturer  
Hersteller - Fabricante - Fabricante

**Epta S.p.A.** - Local Unit - Via degli Alpini 14 - 32020 Limana (BL)  
ITALIA - Tel. +39 0437/9681

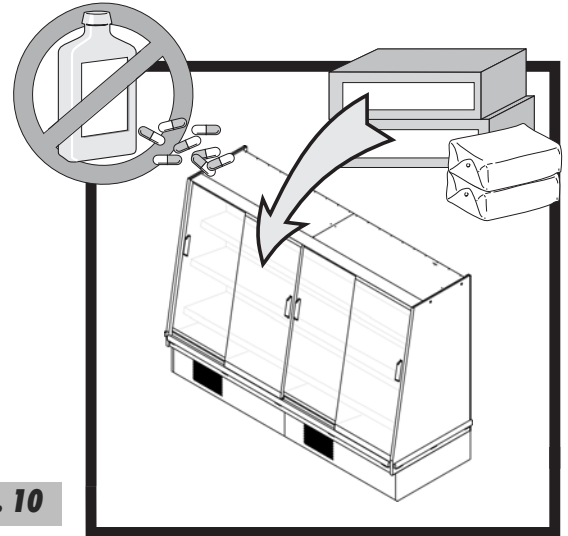
N° DOC:

**UM000248**

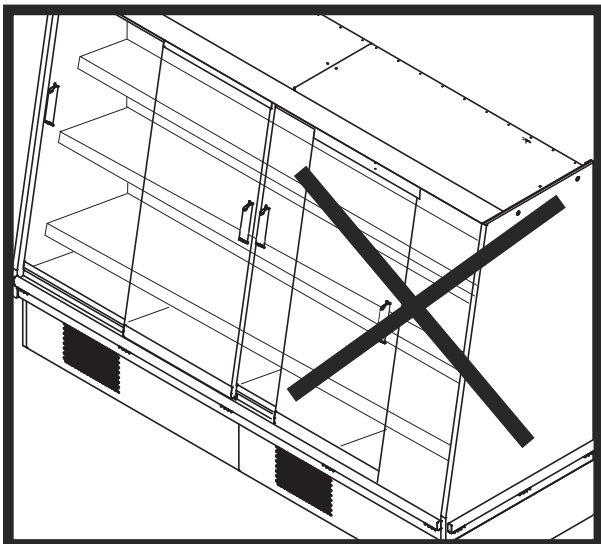
**Gebrauchsanweisung / utilisation du meuble / uso del mobile / use of the cabinet / empleo del mueble / uso do móvel**



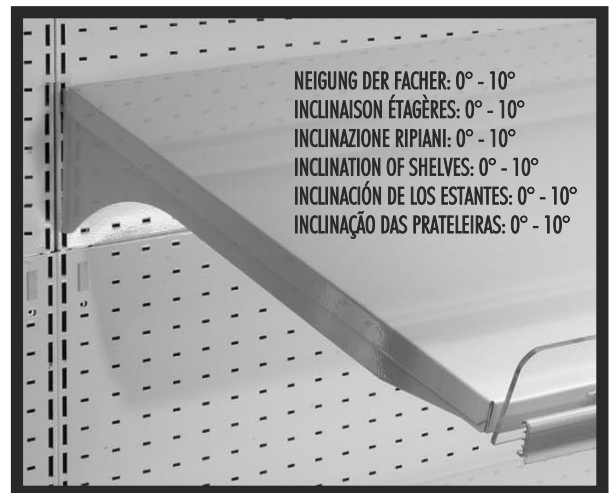
**fig. 9**



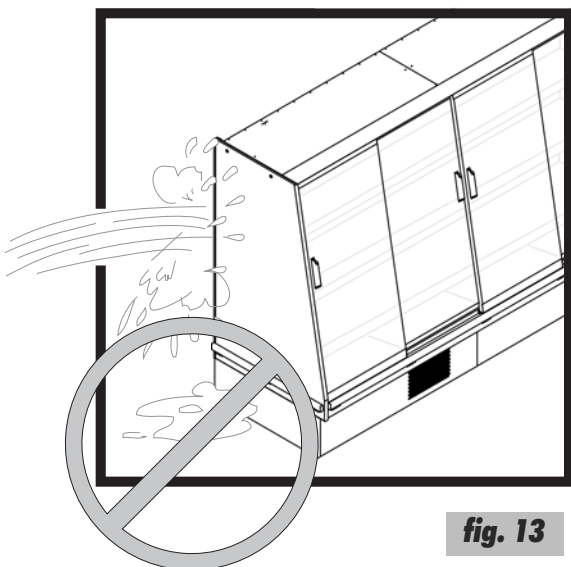
**fig. 10**



**fig. 11**



**fig. 12**




**fig. 13**

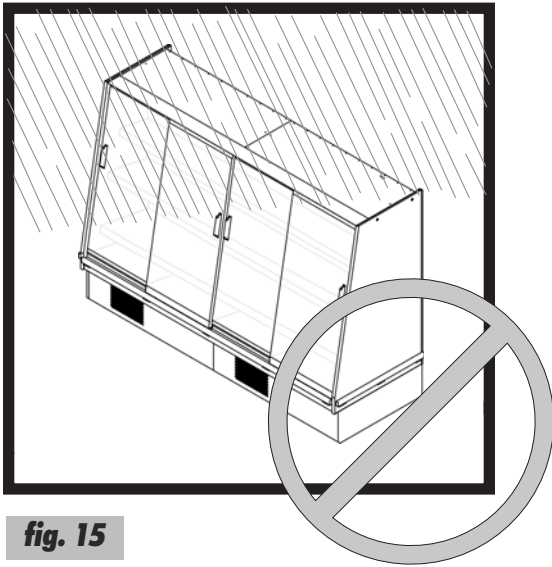


**fig. 14**

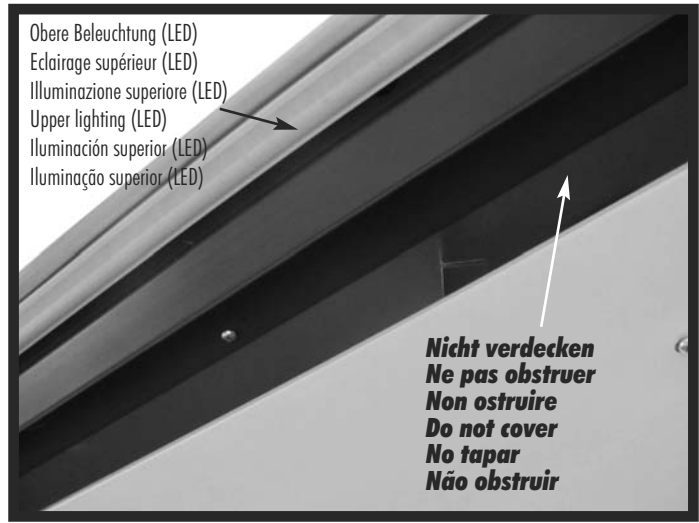


Modello - Modèle - Model Modell - Modelo - Modelo	<b>DRIFT</b>	
Fabbricante - Constructeur - Manufacturer Hersteller - Fabricante - Fabricante	<b>Epta S.p.A.</b> - Local Unit - Via degli Alpini 14 - 32020 Limana (BL) ITALIA - Tel. +39 0437/9681	N° DOC: <b>UM000248</b>

**Wartung des Möbels/entretien ordinaire/manutenção ordinaria/ordinary maintenance  
mantenimiento ordinario/manutenção ordinária**

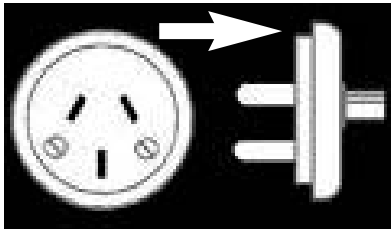


**fig. 15**



**fig. 16**

**1**



**fig. 17**

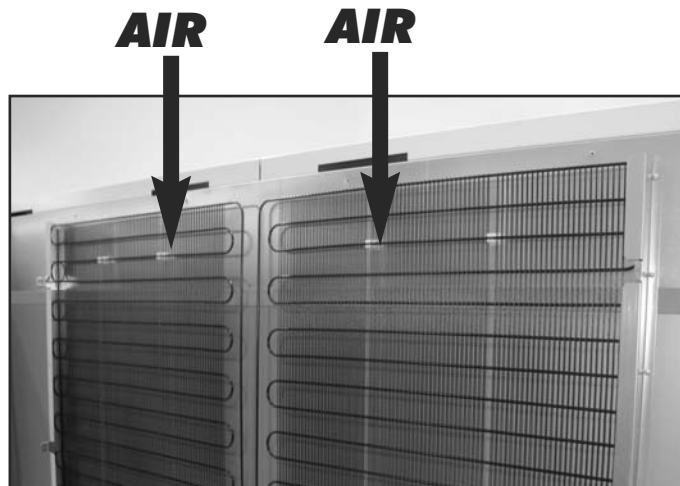
**fig. 19**



**2**



**fig. 18**



## 1. BESCHREIBUNG DES KÜHLMÖBELS

Das DRIFT Kühlmöbel st in zwei verschiedenen Längen. Zur Fertigstellung der "back to back" Möbelreihen (Rücken an Rücken) ist serienmäßig ein Kopfmöbel vorgesehen. Das Kühlmöbel eignet sich bestens für das Aufbewahren und Ausstellen von Frischwaren verpackten Waren zur Selbstbedienung. In den Abbildungen 1, 2, 3, sind die allgemeinen Eigenschaften und Maße des Kühlmöbels angeführt. Die unterschiedlichen Gewichte des Möbels mit oder ohne Verpackung sind in der Tabelle I. Verschiedenes Zubehör (gegen Mehrpreis erhältlich) stehen zur Verfügung, um das Kühlmöbel noch funktionstüchtiger zu gestalten. Wenden Sie sich bitte an den bevollmächtigten Kundendienst.

## 2. TRANSPORT DES KÜHLMÖBELS

Das Kühlmöbel wird in einer Verpackung mit Holzgestell angeliefert und kann mit einem Gabelstapler gehandhabt werden. Für den Transport des Kühlmöbels ist das dafür vorgesehene Gestell oder ein geeigneter Ersatz zu verwenden. Einen für den Transport des Kühlmöbels geeigneten Handhubkarren oder Elektrohuckkarren mit der nötigen Hubleistung verwenden (Abb. 4 und Tabelle I). Jeglicher Transport oder Standortwechsel des Kühlmöbels ist von einem autorisierten Kundendienst durchzuführen.

## 3. ÜBERNAHME UND LAGERUNG

Vor Übernahme des Kühlmöbels vom Spediteur ist zu überprüfen, ob die Verpackung unversehrt ist. Falls die Verpackung außen beschädigt sein sollte, kann auch das Möbel eventuell Schaden genommen haben. Packen Sie in diesem Fall das Kühlmöbel im Beisein des Fahrers aus und unterschreiben Sie den Lieferschein mit Vorbehalt. Auf Transport oder falsche Lagerung zurückzuführende Schäden können nicht dem Hersteller zur Last gelegt werden. Überlassen Sie das Auspacken dem bevollmächtigten Kundendienst.

Die Temperatur im Lagerraum muß zwischen  $-25^{\circ}\text{C}$  und  $+ 55^{\circ}\text{C}$  liegen und die Luftfeuchtigkeit zwischen 30 und 95%. Das Kühlmöbel darf nicht der Sonne bzw. Witterung ausgesetzt werden.

## 4. INSTALLATION UND RAUMVERHÄLTNISSE

**Das Kühlmöbel darf nicht in Räumen aufgestellt werden, in denen Substanzen aufbewahrt werden, die explodieren können. Das Möbel darf nicht im Freien verwendet oder der Witterung ausgesetzt werden.**

Vor Anschluß des Kühlmöbels ist zu überprüfen, ob die Angaben auf dem Geräteschild mit den Werten der zur Verfügung stehenden Stromleitung übereinstimmen (siehe Abb. 8 und Tabelle III). Um einen einwandfreien Möbelbetrieb zu gewährleisten, ist das Kühlmöbel auf einen ebenen Fußboden aufzustellen (siehe Abb. 5), wobei unbedingt zu vermeiden ist, es in der Nähe von Hitzequellen, Türen, Fenstern, Ventilatoren und Lüftungsöffnungen aufzustellen oder einer direkten Sonneneinstrahlung auszusetzen (siehe Abb. 6). Weiterhin ist sicherzustellen, daß dem Kunden frontseitig genügend Platz zu Verfügung steht für ein bequemes Bedienen des Möbels. **Die Verhältnisse am Aufstellungsort müssen den Werten entsprechen, die in der Tabelle II und Abb. 7, Seite 4 angeführt sind.**

**WICHTIG: an der Frontseite braucht das Möbel mindestens 1,5 m Platz, damit sich die Kundschaft bedienen kann und für Eingriffe des Kundendiensts und damit das notwendige Luftvolumen für die Verflüssigerkühlung garantiert ist. Zwischen Wand und Möbelerückseite muss mindestens ein Abstand von 10 cm eingehalten werden**

**WICHTIG: Keine fest installierten Verkleidungen oben am Möbel vorsehen, da die Oberseite des Möbels für Wartungsarbeiten frei zugänglich bleiben muß.**

## 5. ELEKTROANSCHLUSS

**WICHTIG: VOR DEM MÖBEL MUSS EINE VORRICHTUNG INSTALLIERT WERDEN, DIE DIE STROMZUFUHR UNTERBRICHT UND DEREN KONTAKTE SICH SO WEIT VONEINANDER ÖFFNEN, DASS BEI ÜBERSPANNUNGEN DER KATEGORIE III DAS KOMPLETTE AUSSCHALTEN GEWÄHRLEISTET IST IN ÜBEREINSTIMMUNG MIT DEN VERDRAHTUNGSREGELN (siehe Abb.178). Der Trennschalter muß unmittelbar in der Nähe des Kühlmöbels angebracht werden (höchstens 3m Abstand) und muß IM NOTFALL vom Betreiber leicht betätigt werden können. Jedermann, der das Kühlmöbel bedient, muß über die Position des Schalters unterrichtet werden.**

**ACHTUNG: Das Stromkabel muß gerade verlegt werden, wobei nasse oder feuchte Stellen und Wärmequellen unbedingt zu vermeiden sind und auch ungeschützte Stellen, die eventuellen Stößen ausgesetzt sein könnten. Prüfen Sie nach, ob das Kabel in gutem Zustand ist; anderenfalls ist es von geschultem Personal auszuwechseln. ADAPTERSTECKER DÜRFEN NICHT VERWENDET WERDEN.**

Das Kühlmöbel muß von Fachkräften gemäß den Angaben des Herstellers installiert werden und dabei den örtlich geltenden Vorschriften für elektrische Anlagen entsprechen. Eine falsche Installation kann Schäden an Personen, Tieren und Dingen verursachen, für die der Hersteller auf keinen Fall zur Rechenschaft gezogen werden kann. Vergewissern Sie sich, daß die Versorgungsspannung mit den Angaben auf dem Geräteschild übereinstimmt, wobei zu beachten ist, daß die Netzspannung höchstens um  $\pm 6\%$  von ihrem Nennwert abweichen darf.

**WICHTIG: DAS KÜHLMÖBEL MUSS GEERDET WERDEN.**

**Der Hersteller lehnt bei Nichtbeachtung dieser Unfallverhütungsvorschrift jegliche Haftung ab. Falls das Kühlmöbel in einer gewissen Entfernung von der Netzsteckdose installiert werden soll, müssen Sie sich vergewissern, daß der Elektroanschluß gemäß den geltenden Vorschriften ausgeführt wird.**

**Bei Beschädigung des Netzanschlusskabels, muss dies vom Hersteller oder eines von ihm autorisierten technischen Kundendienstes, bzw. einer entsprechenden Fachkraft ersetzt werden, um jegliches Risiko zu vermeiden.**

DER HERSTELLER KANN NICHT FÜR SCHÄDEN AN PERSONEN ODER DINGEN VERANTWORTLICH GEMACHT WERDEN, DIE AUF EINE FALSCHER INSTALLATION ZURÜCKZUFÜHREN SIND.

## **6. TECHNISCHE EIGENSCHAFTEN**

Elektrische Anlage: die im Kühlmöbel eingebauten Schaltelemente der elektrischen Anlage befinden sich im unteren Bottichbereich. Die in der Tabelle III, Seite 5 enthaltenen technischen Daten, sind ebenfalls auf dem Geräteschild angegeben, das sich an der Innenseite des Möbelbottichs befindet (siehe Abb. 8).

**Der Geräuschpegel bei Möbelbetrieb liegt unter 70dB (A). Das Kühlmöbel verursacht keine schädlichen Vibrationen.**

HIERMIT WIRD BESTÄTIGT, DASS DAS KÜHLMÖBEL DER GESETZESBESTIMMUNG 25/01/1992 NR. 108 IN DURCHFÜHRUNG DER EG-RICHTLINIE 89/109 BEZÜGLICH MATERIALIEN UND DINGEN, DIE MIT LEBENSMITTELN IN BERÜHRUNG KOMMEN, ENTSPRICHT.

## **7. BESCHICKEN DES KÜHLMÖBELS MIT WAREN**

Nach erfolgter Installation des Kühlmöbels (vom Kundendienst durchzuführen) kann das Möbel durch das Bedienen des Trennschalters an der Wand eingeschaltet werden. Nun beginnt das Kühlverfahren. Nach ungefähr 2 Stunden kann das Kühlmöbel mit Lebensmitteln beschickt werden, die schon die geforderte Lagertemperatur besitzen. **DAS KÜHLMÖBEL WIRD WERKSEITIG FÜR DEN VORGESEHENEN BETRIEB EINGESTELLT.**

Beim Beschicken des Möbels mit Lebensmitteln ist unbedingt darauf zu achten daß:

- die im Möbel befindlichen Lebensmittel gleiche Packungsgröße und Qualität besitzen;
- die Beschickungsgrenze von **225Kg/m<sup>2</sup>**.
- **die Lüftungsschlitze**, welche die gekühlte Luftströmung gewährleisten, nicht verdeckt werden (siehe Abb. 9).

## **8. GEBRAUCHSANWEISUNG**

**Das Kühlmöbel wurde so geplant und hergestellt, daß es für die Aufbewahrung von frischen, verpackten Lebensmitteln, Getränken und Milchprodukten geeignet ist (Climatic Klasse 3S-3M1-3M2). Das Möbel behält die Temperatur der Lebensmittel bei, kann sie aber nicht weiter senken. Deshalb darf das Möbel nur mit solchen Lebensmitteln beschickt werden, DIE SCHON DIE GEFORDERTE LAGERTEMPERATUR BESITZEN.**

Für einen einwandfreien Betrieb, empfiehlt es sich außerdem:

- **das Möbel wie oben beschrieben mit Lebensmitteln beschickt wird;**
- **die Lüftungsschlitze zum Verflüssiger des Möbels nicht behindert werden (siehe Abb.1-2-3).**
- **Offen nicht die Türen aus Glas (Abb. 11).**

#### ABTAUUNG DES MÖBELS

Das Abtauwasser wird über ein Abflußrohr in eine im unteren Möbelbereich befindliche Verdunstungsschale abgeführt. Vergewissern Sie sich regelmäßig, daß das Abtauwasser problemlos abgeführt wird. Sollte dies nicht der Fall sein, ist das Abflußrohr mit einer biegsamen Sonde zu reinigen

#### BEDIENUNGSELEMENTE

Die Kühlmöbel sind rechts auf der Unterseite des Möbels serienmäßig mit einem Lichtschalter (siehe Abb.1) für die Beleuchtung der Waren und einem Fernthermometer/Fernthermostat für die Kontrolle der Betriebstemperatur ausgerüstet. Der Fernthermostat zeigt die Betriebstemperatur im Kühlmöbel an und ermöglicht deren Kontrolle anhand der geeigneten Drucktasten. Diese Regulierungen sind ausschließlich dem Fachpersonal des Kundendienstes vorbehalten.



#### ABTAUZEITEN:

Einstellung der Abtauzeiten mit Hilfe des Reglers (RTC).

- 1) Für manuelles Abtauen 5 Sekunden lang drücken (UP)
- 2) Drücken Sie die Taste "Set" zweimal und stellen Sie dann mithilfe der "UP" und "DOWN" Tasten den gewünschten Set Point-Wert ein.
- 3) 5 Sekunden lang drücken - der Regler geht in den Stand by Modus.

#### AUSLAGENFÄCHER

**Die Fächer sind so ausgelegt, daß sie ein Gewicht von höchstens 225kg/m<sup>2</sup>.** Sie können in 2 Stellungen geneigt werden (0° - 10°), indem die Tragwinkel für die Fächer an den hinteren Ständern des Kühlmöbels entsprechend einstellt werden.

#### 9. VORSCHRIFTEN UND VERBOTE

**ES DÜRFEN AUF KEINEN FALL ARZNEIMITTEL IM KÜHLMÖBEL EINGELAGERT WERDEN (Abb.10)**

Schutzabdeckungen und Verkleidungen, die nur mit Hilfe eines Werkzeuges abmontiert werden können, dürfen nicht entfernt werden. **INSBESONDERE DÜRFEN AUF KEINEN FALL DIE ABDECKUNG DER ELEKTRISCHEN SCHALTAFEL UND DIE BEFESTIGUNGSSCHRAUBEN FÜR DIE STECKDOSEN DER AUSLAGENBELEUCHTUNG ENTFERNT WERDEN.**

Das Kühlmöbel NICHT der Witterung aussetzen (Abb.15). Das Kühlmöbel DARF NICHT als ABLAGE verwendet werden. NICHT auf das Kühlmöbel oder auf die Wagenstoßleiste STEIGEN.

**Das Kühlmöbel niemals mit Wasserstrahl ab- oder bespritzen (Abb. 13). Das Kühlmöbel nicht mit nassen oder feuchten Händen oder Füßen berühren; das Möbel nicht barfuß bedienen (Abb. 14).**

**JEDER ANDERE GEBRAUCH DES KÜHLMÖBELS, DER IN DIESEM HANDBUCH NICHT AUSDRÜCKLICH ERWÄHNT IST, MUSS ALS GEFÄHRLICH BETRACHTET WERDEN, WOBEI DER HERSTELLER FÜR SOLCHE SCHÄDEN NICHT HAFTET, DIE AUF UNSACHGEMÄSSE, FALSCH E ODER UNVERNÜNFTIGE HANDHABUNG DES KÜHLMÖBELS ZURÜCKZUFÜHREN SIND.**

**DIE KÜHLTRUHE KANN NUR MIT EINGEBAUTEN SCHIEBEDECKELN FUNKTIONIEREN. BEI ABGEBAUTEN SCHIEBEDECKELN FUNKTIONIERT SIE NICHT.**

**HINWEISE, DIE PERSONEN (INKL. KINDER) MIT KÖRPERLICHEN, SENSORIELLEN ODER GEISTIGEN BEHINDERUNGEN BETREFFEN, ODER DIE FACHUNKUNDIG ODER KEINE GEEIGNETE ERFAHRUNG HABEN, ODER KINDER, DIE MIT DEM GERÄT SPIELEN KÖNNTEN, SIND NICHT ERFORDERLICH.**

## 10. NORMALE WARTUNG

**ACHTUNG! VOR BEGINN DER REINIGUNGS- UND WARTUNGSARBEITEN IST UNBEDINGT DIE ELEKTRISCHE STROMVERSORGUNG AM SICHERUNGSAUTOMAT VOR DEM KÜHLMÖBEL ZU UNTERBRECHEN (Abb.17).**

2) **Die Inneflächen des Möbels einmal monatlich reinigen**, indem Sie die Arbeitsschritte unter Punkt 1) befolgen.

3) **Einer pro Jahr sollte das Kühlmöbel abgetaut werden**, um die Eisschicht auftauen zu lassen, die sich eventuell an den Verdampferlamellen gebildet hat und die einen einwandfreien Betrieb des Kühlmöbels beeinträchtigen könnte. Gehen Sie dabei folgendermaßen vor:

- Schalten Sie die Stromversorgung am Hauptschalter vor dem Kühlmöbel aus (Abb.17).
- Räumen Sie das Kühlmöbel ganz aus und lagern Sie alle Produkte so lange bei geeigneter Temperatur in einer (Tief-) Kühltruhe oder einem (Tief-) Kühlraum.
- Warten Sie, bis das Kühlmöbel die Raumtemperatur erreicht hat.
- Waschen Sie die Innenflächen des Bottichs sorgfältig mit lauwarmem Wasser und neutraler Seife ab, und wischen Sie sie danach mit einem weichen Tuch gut trocken.
- Warten Sie, bis die Innenflächen des Bottichs vollständig trocken sind, bevor Sie das Möbel wieder einschalten.
- Nach etwa 2 Stunden kann das Kühlmöbel wieder mit Produkten beschickt werden.

4) **Bei dem Verflüssiger handelt es sich um ein wartungsfreies Modell mit selbstreinigenden Wänden. Aus Gründen der Sicherheit empfehlen wir jedoch, ihn alle zwei Jahre auf die folgende Art zu reinigen:**

- Trennen Sie das Möbel von der Stromversorgung.
- Verwenden Sie einen Kompressor mit Druckluftpistole
- Ziehen Sie Schutzhandschuhe über
- Steigen Sie nun auf eine Leiter, bis Sie die Oberseite des Möbels erreichen können. Handelt es dabei sich um eine Verkaufinsel, entfernen Sie die Abdeckung zwischen beiden Möbeln. Achten Sie darauf, die Oberseite des Möbels nicht zu beschädigen. **DAS MÖBELDACH DARF NICHT BETRETEN WERDEN.**
- Halten Sie den Druckluftstrahl für mehrere Sekunden auf jeden einzelnen der Verflüssiger
- Setzen Sie nun das Möbel wieder zusammen, gehen Sie dabei in umgekehrter Reihenfolge wie zu Beginn vor.

**Die Montage und Demontage langsam und mit Arbeitshandschuhen ausführen. Es wird empfohlen, diese Reinigungsarbeiten vom zugelassenen technischen Kundendienst durchführen zu lassen.**

Wartungsarbeiten, die im vorliegenden Handbuch nicht erwähnt sind, sind vom bevollmächtigten Kundendienst oder von qualifiziertem Personal durchzuführen.

**AUSLAGEN- UND SIMSBELEUCHTUNG:** Mit der Auswechslung dieser Beleuchtungen ist der technische Kundendienst zu beauftragen, an dem Sie sich bitte im gegebenen Fall wenden sollen.

**Wenn Sie sich entschieden haben, die Auslagenbeleuchtung zu beseitigen, wenden Sie sich bitte an den bevollmächtigten Kundendienst.**

## 11. HINWEISE FÜR DAS VORGEHEN BEI BETRIEBSSTÖRUNGEN

### 1) **Das Kühlmöbel schaltet sich nicht ein oder schaltet sich aus:**

- Überprüfen Sie, ob die Stromversorgung unterbrochen ist;
- Überprüfen Sie, ob der Sicherungsautomat vor dem Möbel eingeschaltet ist.

**Liegt die Störung nicht an einem der oben erwähnten Gründe, ist sofort der nächstgelegene Kundendienst zu verständigen. Das Kühlmöbel muß unbedingt ganz ausgeräumt werden und die Lebensmittel in geeigneten (Tief-) Kühltruhen oder )Tief-) Kühlräumen zwischengelagert werden, um Schäden durch Antauen zu vermeiden.**

### 2) **Das Kühlmöbel kühlt nicht genügend:**

- Stellen Sie sicher, daß das Möbel korrekt beschickt wurde und die Lufteingänge nicht bedeckt sind.
- abzutauen und zu säubern, um danach einen einwandfreien Betrieb wieder aufnehmen zu können (siehe Abschnitt 10).
- Stellen Sie sicher, daß das Möbel nicht einer ungewohnten Hitzequelle oder einem Luftzug ausgesetzt ist.
- Überprüfen Sie anhand einer Wasserwaage die Waagerechtstellung des Kühlmöbels und stellen Sie sicher, daß die Raumverhältnisse denen in der Abbildung 13, entsprechen.**Bei anhaltender Störung ist der nächstgelegene Kundendienst zu verständigen.**

### 3) **Das Kühlmöbel ist ungewöhnlich laut:**

- Überprüfen Sie, ob alle Schrauben und Muttern gut festgezogen sind.
- Überprüfen Sie mit einer Wasserwaage, ob das Kühlmöbel ganz waagrecht steht.

BEI GAS AUSSTRÖMUNG ODER FEUER darf man den Raum erst dann betreten, wenn er gelüftet wurde. Die Strom-zufuhr durch das Bedienen des Hauptschalters vor dem Möbel ausschalten (Abb.17). KEIN WASSER ZUM FEUER-LÖSCHEN, SONDERN SPEZIELLE FEUERLÖSCHER MIT TROCKENMITTELN.

## 12. KUNDENDIENST

Falls Sie einen Kundendienst brauchen, wenden Sie sich bitte an Ihren Lieferanten, bei dem Sie das Kühlmöbel gekauft haben. Bei Bedarf an Ersatzteilen wenden Sie sich bitte an den Kundendienst: Verlangen Sie originale Ersatzteile und vergewissern Sie sich, daß nur solche verwendet werden. Auf der Rückseite dieses Handbuches finden Sie Adressen und Telefonnummern der italienischen und europäischen Niederlassungen, mit denen Sie eventuell Kontakt aufnehmen können.

## 13. ABBAU UND BESEITIGUNG DES KÜHLMÖBELS

Die verschiedenen Materialien gemäß den in ihrem Land geltenden Umweltschutzgesetzen getrennt entsorgen. Das Kühlmöbel kann in seine Einzelteile zerlegt und nach Materialien getrennt entsorgt oder rückgewonnen "recycled" werden. Die einzelnen Kühlmöbelteile sind nicht als normaler Abfall zu betrachten, wovon nur die Teile aus Metall eine Ausnahme bilden, da in den meisten europäischen Ländern Metall nicht als Sondermüll gilt.

DER KÜHLKREISLAUF DARF NICHT IN SEINE EINZELTEILE ZERLEGT UND/ODER BESCHÄDIGT WERDEN, SONDERN IST KOMPLETT UND UNBESCHÄDIGT ZU SPEZIELLEN SAMMELSTELLEN ZU BRINGEN, DIE FÜR DIE RÜCKGEWINNUNG VON KÜHLMITTELN ZUSTÄNDIG SIND.

## 1. DESCRIZIONE DEL MOBILE

I mobili DRIFT sono previsti in due diverse lunghezze anche per il completamento di linee back to back. Il mobile è adatto alla conservazione ed alla vendita a libero servizio di prodotti freschi preconfezionati. Le caratteristiche generali e le dimensioni sono chiaramente illustrate dai disegni 1, 2, 3. I pesi del mobile, con e senza imballo, sono riportati nella tabella I. E' disponibile una vasta gamma di accessori optional per rendere il mobile ancora più funzionale. Rivolgersi al servizio di assistenza unico autorizzato.

## 2. TRASPORTO DEL MOBILE

Il mobile è contenuto in uno specifico imballo provvisto di pedana per la movimentazione con carrelli a forca. Qualora si debba trasportare l'apparecchiatura utilizzare esclusivamente l'apposita pedana o una equivalente; utilizzare un carrello elevatore a mano oppure elettrico idoneo al trasporto di questi mobili e con capacità di sollevamento sufficiente (vedi fig. 4 e tab. I). Le operazioni di movimentazione devono essere svolte dal servizio di assistenza tecnica autorizzato.

## 3. RICEZIONE ED IMMAGAZZINAMENTO

Prima di prendere in consegna il mobile dal trasportatore, controllare le condizioni dell'imballo. Se il medesimo presenta danni evidenti all'esterno, può darsi che anche il mobile abbia subito delle conseguenze. In tal caso sballate la macchina in presenza del trasportatore stesso e firmate, con riserva, il relativo documento di consegna. Eventuali danni dovuti al trasporto o ad errato stoccaggio non sono da attribuire alla casa costruttrice del mobile. Le operazioni di sbalaggio sono riservate al servizio di assistenza tecnica autorizzato. La temperatura di immagazzinamento deve essere compresa fra -25°C e +55°C, l'umidità dell'aria deve essere compresa fra 30% e 95%. Il banco deve essere posto al riparo da sole e intemperie.

## 4. INSTALLAZIONE E CONDIZIONI AMBIENTALI

**L'apparecchio non può essere collocato in ambienti nei quali vi è presenza di sostanze gassose esplosive. L'apparecchio non può essere usato all'aria aperta e non deve essere esposto alla pioggia.**

Prima di collegare il mobile accertarsi che i dati di targa corrispondano alle caratteristiche della rete elettrica a cui deve essere collegato (vedi fig. 8 e tab. III). Per un corretto funzionamento del mobile verificare che venga collocato su un pavimento livellato (vedi fig 5), che non sia in prossimità di fonti di calore e/o di radiazione solare diretta nonché di porte, finestre, ventilatori e bocche di aerazione (vedi fig.6).

**IMPORTANTE: Il mobile dovrà avere uno spazio minimo frontale (1,5 mt) necessario per permettere l'uso da parte della clientela, permettere l'intervento da parte dell'assistenza e garantire il volume d'aria necessario al raffreddamento del condensatore. La distanza minima di distanza dalla parete nella zona posteriore deve essere di almeno 10 cm**

**L'ambiente nel quale verrà posto il mobile dovrà essere conforme a quanto indicato a pag. 4 - fig. 7 e tab. II.**

**IMPORTANTE: non prevedere pannellature fisse sulla parte superiore dei mobili in quanto questa parte deve RIMANERE ACCESSIBILE per eventuali interventi di manutenzione.**

## 5. COLLEGAMENTO ELETTRICO

**IMPORTANTE: INSTALLARE NEL CABLAGGIO UN DISPOSITIVO CHE ASSICURI LA DISCONNESSIONE DALLA RETE CON UNA DISTANZA DI APERTURA DEI CONTATTI CHE CONSENTA LA DISCONNESSIONE COMPLETA NELLE CONDIZIONI DELLA CATEGORIA DI SOVRATENSIONE III IN OSSERVANZA ALLE REGOLE DI CONNESSIONE ELETTRICA (vedi fig. 17).**

**La posizione dell'interruttore sezionatore deve essere tale da poter essere facilmente azionato dall'operatore in una situazione di EMERGENZA (distanza massima 3 m). Istruire chiunque usi il mobile sulla posizione di questo interruttore.**

**ATTENZIONE: Il cavo di alimentazione deve essere ben steso, in posizione non esposta a eventuali urti, non deve essere in prossimità di liquidi o acqua e a fonti di calore, non deve essere danneggiato (SE LO FOSSE FARLO SOSTITUIRE DA PERSONALE IN POSSESSO DELLE AUTORIZZAZIONI DI LEGGE). E' VIETATO L'USO DI SPINE ADATTATRICI.**

L'installazione deve essere effettuata secondo le istruzioni del costruttore, da personale professionalmente qualificato e conformemente alle norme sugli impianti elettrici vigenti nei singoli Paesi. Un'errata installazione può causare danni a persone, animali o cose, nei confronti dei quali il costruttore non può essere considerato responsabile.

Accertarsi che la tensione di alimentazione corrisponda ai dati di targa del mobile, inoltre considerare che le variazioni massime della tensione di alimentazione consentite sono del +/-6%.

**IMPORTANTE : E' OBBLIGATORIO COLLEGARE IL MOBILE A TERRA. Il costruttore declina ogni responsabilità qualora questa norma anti infortunistica non venga rispettata. Nel caso in cui il mobile debba essere installato lontano dalla fonte di energia elettrica, prevedere un allacciamento in conformità alle Norme vigenti.**

**Se il cavo di alimentazione è danneggiato, esso deve essere sostituito dal costruttore o dal suo servizio di assistenza tecnica o comunque da una persona con qualifica similare, in modo da prevenire ogni rischio.**

IL COSTRUTTORE DECLINA OGNI RESPONSABILITA' PER EVENTUALI DANNI A PERSONE O COSE PROVOCATI DA UNA ERRATA INSTALLAZIONE.

## **6. CARATTERISTICHE TECNICHE**

L'impianto elettrico a bordo macchina è composto da apparecchiature di protezione e controllo opportunamente inserite nella parte superiore del mobile. I dati tecnici del mobile, riportati anche sulla targhetta dati posta all'interno del mobile (vedi fig. 8) sono indicati nella tabella III.

**Il livello sonoro generato dal funzionamento del mobile è inferiore a 70 dB(A). Il mobile non provoca vibrazioni dannose.**

**SI DICHIARA CHE L'APPARECCHIATURA E' CONFORME A D.L. DEL 25/01/1992 N° 108 ATTUAZIONE DELLA DIRETTIVA CEE 89/109 CONCERNENTE I MATERIALI E GLI OGGETTI DESTINATI A VENIRE A CONTATTO CON PRODOTTI ALIMENTARI.**

## **7. CARICAMENTO DEL PRODOTTO**

Una volta che il servizio tecnico ha completato l'installazione del mobile, dare tensione all'apparecchiatura agendo sull'interruttore sezionatore generale a parete. A questo punto il mobile inizia il ciclo di raffreddamento. Dopo circa 2 ore dalla messa in funzione è possibile caricare il mobile con le derrate da esporre già raffreddate alla loro temperatura di conservazione. **IL MOBILE E' REGOLATO IN FABBRICA PER FORNIRE LE PRESTAZIONI PREVISTE.**

Nel caricamento delle derrate alimentari prestare la massima attenzione a:

- che il carico sia omogeneo sia per dimensione che per qualità delle derrate;
- che non superi mai il limite di carico di **225 kg/mq.**
- che non ostruisca le feritoie che garantiscono il corretto flusso dell'aria refrigerata (vedi fig. 9).

## **8. USO DEL MOBILE**

**Il mobile è stato progettato e realizzato esclusivamente per l'esposizione di derrate alimentari fresche confezionate, bibite e latticini (classe 3S-3M1-3M2 a seconda della diversa configurazione). Il mobile è atto a conservare la temperatura del prodotto e non ad abbatterla; le derrate, quindi, devono**



**essere introdotte al suo interno SOLO SE GIÀ RAFFREDDATE ALLE LORO RISPETTIVE TEMPERATURE DI CONSERVAZIONE.**

Per un migliore funzionamento del banco vi raccomandiamo di:

- caricare il prodotto come indicato al punto precedente;
- **non ostacolare il passaggio dell'aria sul condensatore del mobile** (vedi fig. 1-2-3)
- **non lasciare aperte le porte del mobile** (fig. 11)

#### SBRINAMENTO DEL MOBILE

L'acqua di sbrinamento viene raccolta da un apposito scarico e convogliata in una bacinella di dissipazione posta nella base del mobile. Verificare periodicamente che l'acqua di sbrinamento defluisca normalmente. Se così non fosse intervenire mediante una sonda flessibile non appuntita.

#### COMANDI

I mobili portano montati nella parte inferiore a destra (vedi figura 1) un interruttore che comanda l'illuminazione del prodotto e un lontantermometro/teletermostato per il controllo della temperatura del mobile. Il teletermostato visualizza la temperatura all'interno del banco e ne permette il controllo attraverso gli appositi tasti.



#### ORARIO SBRINAMENTO:

Tramite impostazione orari defrost su controllore (RTC).

- 1) Premere per 5 secondi avvio sbrinamento manuale (UP)
- 2) Per regolare il valore di set point premere due volte il tasto "set" e regolare il valore premendo il tasto "UP" o "DOWN"
- 3) Premere per 5 secondi --> per mettere in Stand-by il controllore .

#### RIPIANI

**I ripiani sono dimensionati per ricevere un carico massimo di 225 kg/mq.** Consentono 2 diverse inclinazioni (0° - 10°) che si ottengono variando la posizione di aggancio delle mensole con i montanti posteriori del mobile.

## 9. DIVIETI E PRESCRIZIONI

**SI FA ESPRESSO DIVIETO DI ESPORRE PRODOTTI FARMACEUTICI NEL MOBILE (fig.10).**

Non togliere le protezioni o pannellature che richiedono l'uso di utensili per essere rimosse. IN PARTICOLARE NON RIMUOVERE LA COPERTURA DEL QUADRO ELETTRICO E LE VITI DI FISSAGGIO DELLE SPINE PER L'ILLUMINAZIONE DEI RIPIANI.

Non lasciare esposto l'apparecchio agli agenti atmosferici (fig. 15). NON SALIRE sul batticarrello del mobile, NON SALIRE sulla parte superiore del mobile e NON CARICARLA in alcun modo.

**Non utilizzate mai getti d'acqua diretti o indiretti sul mobile (fig. 13). Non toccare l'apparecchio con mani e piedi bagnati o umidi, non usare l'apparecchio a piedi nudi (fig. 14).**

**IL BANCO FRIGORIFERO FUNZIONA SOLO CON LE PORTE SLIDING MONTATE. NON PUÒ FUNZIONARE CON LE PORTE SMONTATE.**

**OGNI ALTRO USO NON ESPLICITAMENTE INDICATO IN QUESTO MANUALE E' DA CONSIDERARSI PERICOLOSO ED IL COSTRUTTORE NON PUO' ESSERE RITENUTO RESPONSABILE PER EVENTUALI DANNI DERIVANTI DA USO IMPROPRIO, ERRONEO ED IRRAGIONEVOLE.**

**LE ISTRUZIONI RIGUARDO A PERSONE (INCLUSO BAMBINI) CON CAPACITÀ FISICHE, SENSORIE O MENTALI RIDOTTE, O CON MANCANZA DI ESPERIENZA E CONOSCENZE APPROPRIATE, O RIGUARDO A BAMBINI CHE POSSANO GIOCARE CON L'APPARECCHIO, NON SONO RICHIESTE**

## 10. MANUTENZIONE ORDINARIA

**ATTENZIONE! PRIMA DI QUALSIASI OPERAZIONE DI MANUTENZIONE E PULIZIA RISERVATE ALL'UTENTE, TOGLIERE TENSIONE ALLA MACCHINA TRAMITE L' INTERRUPTORE SEZIONATORE GENERALE A PARETE (fig. 17)**

IMPORTANTE: assicurarsi una buona visibilità nella zona di intervento, eventualmente servendosi di una ulteriore fonte di illuminazione.

### PULIZIA DEL MOBILE

1) **Pulire con cadenza settimanale tutte le parti esterne** del mobile utilizzando esclusivamente acqua tiepida e sapone o detergente neutro di uso domestico diluito in acqua. Asciugare il tutto con cura servendosi di uno straccio morbido. Non utilizzare assolutamente prodotti infiammabili o abrasivi come alcool, acetone o solventi. **NON USARE MAI GETTI D'ACQUA PER LA PULIZIA DEL MOBILE.** Per le superfici in vetro usare unicamente prodotti per la pulizia dei vetri. Non è consigliabile usare acqua in quanto può depositare calcare sulla superficie del vetro.

ATTENZIONE! NON LAVARE O PULIRE CON ACQUA O LIQUIDI LA PARTE SUPERIORE DEL MOBILE.

2) **Pulire con cadenza mensile tutte le parti interne** del mobile seguendo le medesime indicazioni riportate al punto precedente.

3) **Una volta all'anno procedere allo sbrinamento del banco** per permettere lo scioglimento del ghiaccio che si può essere formato sulle alette dell'evaporatore impedendone il corretto funzionamento. Agire come di seguito descritto:

- Togliere la tensione elettrica al banco tramite l'interruttore sezionatore generale a parete (fig. 17).
- Svuotare il banco, stoccando tutti i prodotti in celle o refrigeratori atti a mantenerne la temperatura di conservazione.
- Attendere che l'interno del banco abbia raggiunto la temperatura ambiente.
- Pulire accuratamente l'interno del banco con acqua tiepida e sapone neutro, quindi asciugare con cura con un panno morbido.
- Dopo aver controllato attentamente che l'interno del banco **sia completamente asciutto**, rimettere in funzione l'apparecchio ridando tensione al banco.
- Dopo circa un paio d'ore caricare nuovamente il prodotto.

4) **Il condensatore è un modello a parete autopulente che non necessita di manutenzione.**

Tuttavia, per maggiore sicurezza, **ogni due anni procedere alla sua pulizia** agendo nel modo seguente

- Disconnettere il mobile dalla presa di alimentazione
- Procurarsi un compressore ad aria munito di pistola
- Indossare un paio di guanti di protezione
- Con l'aiuto di una scala, raggiungere il tetto del mobile e, nel caso di composizioni a isola, rimuovere la copertura tra i due mobili. Prestare attenzione durante questa operazione a non rovinare il tetto del mobile.

**NON CAMMINARE sul tetto del mobile.**

- Spruzzare **un getto d'aria compressa** su ogni condensatore per alcuni secondi.
- Seguendo il procedimento inverso, ricomporre il mobile

**ATTENZIONE: Eseguire le operazioni di montaggio e smontaggio in modo lento e con l'ausilio di guanti da lavoro. Si consiglia di far eseguire queste operazioni di pulizia dal servizio tecnico autorizzato.**

QUALSIASI OPERAZIONE DI MANUTENZIONE NON PREVISTA AI PUNTI PRECEDENTI, VA EFFETTUATA DAI CENTRI DI ASSISTENZA AUTORIZZATI DAI NOSTRI RIVENDITORI O DA PERSONALE QUALIFICATO.

**ILLUMINAZIONE CORNICE E RIPIANI:** la sostituzione delle lampade della cornice e dei ripiani è riservata al servizio tecnico di assistenza al quale vi invitiamo a rivolgervi qualora sussistesse questa necessità. Qualora desiderasse eliminare l'illuminazione dei ripiani, rivolgersi sempre al servizio tecnico autorizzato che provvederà all'operazione.

## 11. SITUAZIONI DI EMERGENZA

### 1) Il mobile non parte o si arresta:

- Verificare che non vi sia una situazione di black-out elettrico;
- Controllare che l'interruttore generale a parete sia acceso;

**Nel caso l'interruzione elettrica non dipendesse da questi motivi chiamare immediatamente il più vicino centro di assistenza e procedere allo svuotamento completo ed allo stoccaggio immediato del prodotto in celle o refrigeratori atti a mantenerne la temperatura di conservazione.**

### 2) Il mobile non raffredda a sufficienza:

- Controllare che il caricamento del mobile sia corretto e che le prese d'aria non siano ostruite;
- sbrinare e pulire il mobile per poi riprendere il funzionamento normale (vedi parag. 10).
- Controllare che il mobile non sia in vicinanza di fonti di calore o di correnti d'aria;
- Controllare tramite una livella la planarità del mobile. Verificare che le condizioni ambientali siano conformi a quanto indicato a pagina 14.

**Se il mancato raffreddamento persistesse rivolgersi al più vicino centro di assistenza.**

### 3) Il mobile è rumoroso:

- Controllare che viti e bulloni siano perfettamente chiusi.
- Controllare, tramite una livella, che il mobile sia ben livellato.

IN CASO DI FUGA DI GAS O DI INCENDIO, non sostare con la testa nel vano se questo non è stato prima opportunamente aerato Scollegare il mobile agendo sull'interruttore generale a monte dell'apparecchiatura (fig. 17). NON USARE ACQUA PER SPEGNERE LE FIAMME MA SOLO ESTINTORI A SECCO.

## 12. ASSISTENZA TECNICA

Qualora si rendesse necessario l'intervento del personale tecnico di assistenza contattare immediatamente il fornitore presso il quale è stato acquistato il mobile Qualora vi fosse la necessità di usare pezzi di ricambio fare sempre riferimento al servizio tecnico di assistenza: chiedere ed accertarsi che vengano utilizzati ricambi originali.

La rete di filiali in Italia ed Europa, a cui eventualmente rivolgersi, è riportata sul retro di questo manuale.

## 13. SMANTELLAMENTO, ELIMINAZIONE DEL MOBILE.

In conformità alle norme per lo smantellamento dei rifiuti vigenti nei singoli paesi e per il rispetto dell'ambiente in cui viviamo, vi preghiamo di dividere le parti del mobile in modo da poterle smaltire separatamente od eventualmente recuperare opportunamente. Tutte le parti componenti la macchina non sono assimilabili ai rifiuti solidi urbani fatta eccezione per le parti metalliche che comunque non figurano tra i rifiuti speciali per la maggior parte dei paesi europei. I COMPONENTI DEL CIRCUITO DI REFRIGERAZIONE NON DEVONO ESSERE TAGLIATI E/O SEPARATI MA DEVONO ESSERE PORTATI INTEGRALI IN CENTRI SPECIALIZZATI PER IL RECUPERO DEL GAS REFRIGERANTE.

## 1. DESCRIPTION

The DRIFT display cases are available in four different lengths, also for the completion of back-to-back lines. The case is appropriate for preservation and self-service sale of fresh pre-packed products. Its main features and dimensions are clearly illustrated in drawings 1, 2, 3. As for its weights, crating included and excluded, see table I. A wide variety of optional accessories is also available for enhanced functions. To this respect, contact the authorised after-sales service only.

## 2. TRANSPORTATION

The display case is contained in a specially crated package that enables transportation by the use of fork lifts. Handle the machine on its own pallet or on a similar platform; use a fork lift, either manual or electric, provided it is adequate for handling such appliances and it has the requisite lifting capacity (fig. 4 and table I). Handling is reserved for the authorised after-sales service.

## 3. DELIVERY AND STORAGE

Prior to accepting the case from the carrier, check the conditions of the package. If it is showing visible damage, the machine may have suffered some consequences. If so, unpack the machine in the presence of the carrier and sign, under protest, the delivery bill. The manufacturer assumes no liability for any damage caused by transportation or wrong handling during storage. Unpacking is reserved for the authorised after-sales service. Storing temperature must be between -25°C and +55°C, air humidity between 30% and 95%. Keep the case safe from direct sunlight and from the elements.

## 4. INSTALLATION AND AMBIENT CONDITIONS

**The display case must not be installed in premises containing explosive gas substances. It can neither be used in the open nor exposed to the rain.**

Before connecting the case make sure that its rating plate data correspond to the features of the existing electrical installation (fig. 8 and tab. III). For correct operation, the machine must be placed on a level floor (fig 5), far from sources of heat and/or direct sunlight, doors, windows, fans or ventilation outlets (see page 4 - fig.6). It must also be granted a reasonable free front area for customer service.

**IMPRTANT: The cabinet needs a minimum front clearance of 1,5 mt, which is required to allow use by customers, enable servicing by the personnel and also ensure the air flow required for condenser cooling. The minimum distance between the back of the cabinet and the wall is 10 cm.**

**The display case must be housed in a room conforming to the ambient requirements mentioned in fig. 7 and tab. II.**

**IMPORTANT: placing fixed panels on the top of the cabinet is advised against, as this part must be accessible for servicing purposes.**

## 5. ELECTRICAL CONNECTION

**IMPORTANT: INSERT IN THE FIXED WIRING A MEAN FOR DISCONNECTION FROM THE SUPPLY MAINS HAVING A CONTACT SEPARATION IN ALL POLES THAT PROVIDE FULL DISCONNECTION UNDER OVER-VOLTAGE CATEGORY III CONDITIONS IN ACCORDANCE WITH THE WIRING RULES (see fig. 17). The position of the cut-out switch must enable its actuation in any EMERGENCY situation (maximum distance 3 m). Show the position of the cut-out switch to any prospective operator.**

**ATTENTION! The cord must be spread out safe from shocks, away from liquids, water or sources of heat and it must always be kept in perfect condition. IF IT SHOULD BE DAMAGED, HAVE IT REPLACED BY DULY LICENSED PERSONNEL. THE USE OF ADAPTOR PLUGS IS FORBIDDEN.**

The refrigerator must be installed by professionally qualified personnel, in accordance with the instructions provided by the manufacturer and local regulations. Incorrect installation may cause harm to persons, animals and property. The manufacturer assumes no responsibility for such damage.

Make sure that power supply voltage corresponds to the values appearing on the rating plate of the refrigerator. Consider also that the maximum allowable power voltage variation is +/-6%.

**IMPORTANT: THE REFRIGERATOR MUST BE PROPERLY EARTHED. The manufacturer assumes no responsibility for any damage resulting from non observance of this safety principle. If the refrigerator must be installed far from electric power sources, make certain that the connection complies with the standards in force.**

**If the supply cord is damaged, it must be replaced by the manufacturer, its service agent or similarly qualified persons in order to avoid a hazard.**

THE MANUFACTURER DISCLAIMS ALL RESPONSIBILITY FOR ANY PERSONAL INJURY OR PROPERTY DAMAGE ARISING FROM INCORRECT INSTALLATION.

## 6. TECHNICAL SPECIFICATIONS

The built-in electrical installation is composed of control devices lodged in the upper part of the refrigerator. The technical data, which are also reported on the rating plate, inside the display case (see fig. 8 ) are shown in table III, page 5.

**The sound level generated by the running refrigerator is below 70 dB<sub>(A)</sub>. The refrigerator generates no harmful vibrations.**

WE HEREBY DECLARE THAT THE DISPLAY CASE AT ISSUE COMPLIES WITH D.L. (DECREE LAW) DATED 25/JAN/1992 N° 108 AS EXECUTING ECC DIRECTIVE 89/109 ON MATERIALS AND OBJECTS FIT FOR CONTACT WITH EDIBLES.

## 7. LOADING PRODUCTS

Once the technicians have completed the installation of the case, switch it on through the wall cut-out switch. The case will then start its cooling cycle. Allow about two hours before loading products, which must already be at their preservation temperature. **THE DISPLAY CASE IS FACTORY REGULATED FOR THE ANTICIPATED PERFORMANCE.**

When loading products make certain that:

- they are similar in size and type;
- the shelf load limit **(225 kg/sq.m for shelves)**;
- products do not cover the slots that ensure the correct circulation of cool air (see fig. 9).

## 8. USE

**This display case was designed and manufactured exclusively for the display of fresh pre-packed food, drinks and diaries (climatic class 3S-3M1-3M2) The case is aimed for the conservation of food temperature, not for lowering it. When introduced, THE FOODSTUFFS MUST BE AT THEIR CONSERVATION TEMPERATURE.**

For correct operation of the case we recommend:

- **loading the products as explained in the preceding section;**
- **do not obstruct the flow of air over the condenser (see fig. 1-2-3);**

- **Never leave glass doors open or ajar (see fig. 11).**

## DEFROST

Defrost-water is collected by a drain tube and conveyed to an evaporation tray located in the base of the display cabinet. Periodically check that defrost water flows off normally. Otherwise, unclog by the use of a pointless flexible probe

## CONTROLS

As standard cases have a switch for the control of product lighting and a remote thermostat/thermometer for temperature control, which are lodged in the front lower panel, on the right hand side (see fig. 1). The remote thermostat displays the temperature inside the case and allows thermal control by the appropriate keys.



## DEFROST SCHEDULE:

Defrost schedule to be set through the controller (RTC).

- 1) To press the button " manual start of a defrost" (UP) for 5 second
- 2) For adjusting the required temperature value, the "Set" button must be pressed for 2 times and then the value can be set using UP or Down buttons.
- 3) To press for 5seconds --> standby controller

## SHELVES

**The shelves were designed to bear a maximal load of 225 kg/sq.m.** They have 2 downward inclined positions (0° - 10°), which is obtained by moving the shelf supporting bracket on the display case's uprights.

## 9. PRESCRIPTIONS AND RESTRICTIONS

KEEPING PHARMACEUTICAL PRODUCTS IN THE DISPLAY CASE IS STRICTLY FORBIDDEN, (fig.10)

DO NOT REMOVE protections or panels when it requires the use of tools. DO NOT REMOVE THE ELECTRIC CONTROL BOARD COVER AND THE SCREWS FASTENING SHELF LIGHTING PLUGS.

Do not expose the display case to atmospheric agents (fig. 15). DO NOT STEP on the trolley-bumper. DO NOT STEP ON THE TOP OF THE DISPLAY CASE AND DO NOT LAY WEIGHTS ON IT.

**Do not spill water directly or indirectly on the display case (fig. 15). Do not touch the machine with damp or wet hands or feet; do not use it while barefoot (fig. 14).**

**THE REFRIGERATED CABINET ONLY WORKS WHEN THE SLIDING DOORS ARE ASSEMBLED. IT DOESN'T WORK IF THE DOORS HAVE NOT BEEN ASSEMBLED.**

**ANY OTHER USE NOT EXPRESSLY MENTIONED IN THIS BOOKLET MUST BE CONSIDERED AS HAZARDOUS. THE MANUFACTURER ASSUMES NO RESPONSIBILITY FOR ANY DAMAGE RESULTING**

**FROM IMPROPER, INCORRECT OR UNREASONABLE USE.**

**THE INSTRUCTIONS CONCERNING PERSONS (INCLUDING CHILDREN) WITH REDUCED PHYSICAL, SENSORY OR MENTAL CAPABILITIES, OR LACK OF EXPERIENCE AND KNOWLEDGE AND CHILDREN PLAYING WITH THE APPLIANCE ARE NOT REQUIRED**

## **10. ORDINARY MAINTENANCE**

**ATTENTION! BEFORE STARTING ANY MAINTENANCE OR CLEANING, DISCONNECT THE REFRIGERATOR FROM THE ELECTRICAL POWER SUPPLY BY THE MAIN WALL CUT-OFF SWITCH (fig. 17).**

IMPORTANT: During maintenance or cleaning operations, be sure that the light in the working area is sufficient. If necessary use an additional source of light.

### **CLEANING THE DISPLAY CASE**

1) **Every week clean the outer surfaces of the display case** with mild soap or detergent in lukewarm water only. Wipe carefully with a soft cloth. Never clean it using inflammable or scouring agents, alcohol, acetone or solvents. NEVER CLEAN THE DISPLAY CASE BY THE USE OF WATER JETS. Clean glass surfaces using glass-cleaning products only. The use of water is not recommended here, as it may cause scale to build up.

**ATTENTION! NEVER WASH OR CLEAN THE UPPER SIDE OF THE DISPLAY CASE WITH WATER OR LIQUIDS**

2) **Every month clean the cabinet's inside surfaces** following the instructions provided in the preceding item and those indicated herebelow:

3) **Defrost the display case one a year** to let the ice that may formed between the fins melt. Frost may otherwise prevent correct operation. Proceed as follows:

- Disconnect the display case from the electrical power supply by the wall main cut-off switch (fig. 17).
- Empty the appliance, store the contents in cold rooms or refrigerators that are adequate for keeping the requisite preservation temperature.
- Wait until the cold room has reached ambient temperature.
- Clean the display case inside thoroughly with mild soap or detergent and lukewarm water. Wipe carefully with and a soft cloth.
- After having carefully checked that the display case **is completely dry inside**, start the appliance again by the wall cut-out switch. Allow a couple of hours before loading the products back again.
- Allow a couple of hours before loading the products back again.

4) **The condenser is a self-cleaning wall model that does not require maintenance.** However, for maximum safety, **it should be cleaned every two years, as follows:**

Disconnect the unit from the power supply

Obtain an air compressor equipped with a gun.

Don a pair of protective gloves.

Use a ladder to access the roof of the unit and, in the event of island compositions, remove the cover between the two cabinets. Be careful not to damage the roof of the unit during this operation. DO NOT WALK on the roof of the unit.

Spray a jet of compressed air onto each condenser for a few seconds.

Following the reverse procedure, reassemble the unit.

**Disassemble and assemble very slowly, using work gloves. It is advisable to have these cleaning operations carried out by authorized service personnel.**

Any maintenance operation not included among the former steps must be carried out by the authorised after-sales service or by qualified personnel.

CANOPY AND SHELF LIGHTING: canopy and shelf lamps must be replaced by the after-sales service only. Resort to it if need be.

If you should wish to eliminate shelf lighting, let it be done by the authorised after-sales service.

## 11. EMERGENCY SITUATIONS

### 1) **The display case will not start or will not keep on working:**

- There may be a general black-out;
- The wall main switch may be off.

**If power failure is not due to any of the above causes, call the nearest after-sales service immediately, empty the display case and store the foods in coldrooms or refrigerators that may ensure preservation temperature.**

### 2) **The display case will not cool properly**

- Make sure that the product load is correct and the air slots are not covered;
- defrost and clean it before starting normal operation (see chapter 10);
- Make sure that the case is not exposed to sources of heat or draught;
- Check that the display case is perfectly horizontal by the use of a spirit level. Make certain that ambient conditions comply with the requirements of page 14

Should insufficient cooling persist, resort to the nearest after-sales service.

### 3) **The cabinet operates noisily:**

- Make sure that screws and bolts are closed tight.
- Check that the display case is perfectly horizontal by the use of a spirit level.

IN CASE OF A GAS LEAK OR FIRE, do not breathe inside the room that houses the display case before having aired it properly. Turn the display case off by the main switch ahead (see fig. 17). DO NOT USE WATER BUT ONLY DRY EXTINGUISHERS TO EXTINGUISH THE FIRE.

## 12. AFTER-SALES SERVICE

Should it be necessary to resort to technical assistance, contact your sales person immediately. If spare parts are needed, always refer to your after-sales service: insist on the use of original spare parts. Scroll the Italian and European network of branch offices on the back of this manual for addresses and phone numbers.

## 13. DISMANTLING AND DISPOSAL

Please, for the sake of the environment, sort the parts and materials composing the display case in accordance with the waste disposal provisions in force in your country, so that they can be properly disposed of or recycled. All its parts cannot be treated as solid urban waste, except for the metal parts, which nevertheless are not considered as special waste by most European countries.

THE PARTS COMPOSING THE REFRIGERATING CIRCUIT MUST NOT BE SEVERED OR SEPARATED BUT DELIVERED INTACT TO A CENTRE SPECIALISED IN RECYCLING REFRIGERANT GAS.



## 1. DESCRIPTION DU MEUBLE

Les meubles DRIFT sont prévus en 2 longueurs pour compléter aussi les linéaires dos à dos. Le meuble est adapté pour la conservation et la vente en libre service de produits frais préemballés. Les caractéristiques générales et les dimensions sont clairement reportées dans les figures 1, 2, 3. Les poids des meubles, vides et emballés, sont reportés dans le tableau I. Une vaste gamme d'accessoires est à disposition sur demande afin de rendre le meuble encore plus fonctionnel. Veuillez pour cela appeler notre service après vente.

## 2. TRANSPORT DU MEUBLE

Le meuble est emballé et pourvu d'un socle en bois qui en permet le déplacement par chariot élévateur. Pour tout déplacement il faut utiliser exclusivement son socle en bois ou équivalent; utiliser un chariot élévateur à main ou électrique capable de transporter ces meubles. Vérifier toujours que la capacité de levage soit suffisante (voir fig. 4 et tab. I). Les opérations de déplacement doivent être faites par du personnel technique habilité.

## 3. RÉCEPTION ET STOCKAGE

Avant de confirmer la réception du meuble au transporteur, contrôler l'état de l'emballage. S'il présente des dommages évidents sur l'extérieur, il est possible que le meuble soit endommagé. Dans ce cas il faut procéder au déballage devant le transporteur et signer, avec réserve, le document de livraison. Les éventuels dommages dus au transport ou à un mauvais stockage ne peuvent en aucun cas être attribués au constructeur. Les opérations de déballage sont réservées au personnel habilité. La température de stockage doit être comprise entre -25°C et + 55°C, l'humidité doit être comprise entre 30% et 95%. Le meuble doit être placé à l'abri du soleil et des intempéries.

## 4. INSTALLATION ET CONDITIONS CLIMATIQUES

**L'appareil ne doit pas être placé dans les ambiances dans lesquelles sont présentes des substances ou gaz explosifs. Le meuble ne peut pas être utilisé hors du magasin et ne doit pas être exposé à la pluie.**

Avant de connecter le meuble s'assurer que les données sur la plaquette signalétique correspondent aux caractéristiques du réseau électrique auquel il doit être branché (fig. 8 et tableau III). Pour un fonctionnement correct du meuble il faut vérifier qu'il soit posé sur un sol à niveau (fig 5), qu'il ne soit pas proche de sources de chaleur et/ou de radiations solaires directes, de portes, de fenêtres, de ventilateur et de sorties d'aération (voir fig. 6) et que l'espace frontal nécessaire soit suffisant afin de permettre son utilisation par la clientèle.

**IMPORTANT : Le meuble devra avoir un espace minimum frontal (1,5 m) nécessaire pour permettre l'utilisation de la part de la clientèle, permettre l'intervention de la part du service d'assistance après-vente et garantir le volume d'air indispensable au refroidissement du condensateur. Il faut une distance minimale d'au moins 10 cm par rapport au mur dans la zone postérieure.**

**L'ambiance dans laquelle sera placé le meuble doit être conforme à ce qui est indiqué à la fig. 7 et tableau II.**

**IMPORTANT: ne pas prévoir de panneaux fixes sur la partie supérieure des meubles car celle-ci doit RESTER ACCESSIBLE pour d'éventuelles interventions d'entretien.**

## 5. CONNEXION ÉLECTRIQUE

**IMPORTANT: DANS LE CÂBLAGE IL FAUT INSTALLER UN DISPOSITIF QUI ASSURE LA DÉCONNEXION PAR RAPPORT AU RÉSEAU ET QUI A UNE DISTANCE D'OUVERTURE DES CONTACTS PERMETTANT LA DÉCONNEXION COMPLÈTE DANS LES CONDITIONS DE CATÉGORIE DE SURTENSION III CONFORMÉMENT AUX RÈGLES DU CÂBLAGE (voir fig. 17). La position de l'interrupteur disjoncteur doit permettre facilement son accès par l'opérateur en situation d'URGENCE (distance maximum**

**3 m). INFORMER quiconque utilise le meuble sur la position de cet interrupteur.**

**ATTENTION! Le câble d'alimentation doit être bien détendu et placé de façon à être à l'abri des éventuels chocs, loin de liquides, de l'eau et de sources de chaleur et ne doit en aucun cas être endommagé (S'IL L'ÉTAIT, LE FAIRE REMPLACER PAR DU PERSONNEL SPÉCIALISÉ). IL EST INTERDIT D'UTILISER DES PRISES MULTIPLES ET/OU D'ADAPTATION.**

L'installation doit être effectuée suivant les instructions du constructeur, par du personnel professionnellement qualifié et conformément aux normes en vigueur sur les installations électriques. Une installation erronée peut causer des dommages corporels pour lesquels le constructeur NE PEUT EN AUCUN CAS ÊTRE CONSIDÉRÉ RESPONSABLE. S'assurer que la tension d'alimentation corresponde aux données indiquées. En outre il faut considérer que les variations maximum de la tension d'alimentation doivent être de  $\pm 6\%$ .

**IMPORTANT: IL EST OBLIGATOIRE DE CONNECTER LE MEUBLE À LA TERRE. Le constructeur décline toute responsabilité, si cette norme de sécurité n'était pas respectée. Si le meuble est installé loin de la source d'alimentation électrique, prévoir un branchement conforme aux normes en vigueur. Si le câble d'alimentation est endommagé, il doit être remplacé par le constructeur et par son service après-vente ou, quoi qu'il en soit, par une personne ayant une qualification similaire, de façon à prévenir tout risque.**

LE CONSTRUCTEUR DÉCLINE TOUTES RESPONSABILITÉS POUR D'ÉVENTUELLES BLESSURES AUX PERSONNES OU DOMMAGES AUX CHOSES, CAUSÉS PAR UNE INSTALLATION ERRONÉE.

## **6. CARACTÉRISTIQUES TECHNIQUES**

L'installation électrique à l'intérieur du meuble est composée par des éléments de protection et de contrôle, assemblés adéquatement et situés dans la partie supérieure du meuble. Les données techniques du meuble sont indiquées bien visiblement sur la plaquette signalétique, située à l'intérieur du meuble (voir fig. 8 et tableau III).

**Le niveau de bruit généré par le fonctionnement du meuble est inférieur à 70 dB(A). Le meuble ne cause aucune vibration nuisible.**

NOUS DÉCLARONS QUE LE MEUBLE EST CONFORME AU D.L. DU 25/01/1992 N° 108 APPLICATION DE LA DIRECTIVE CEE 89/109 CONCERNANT LES MATÉRIAUX ET LES OBJETS DESTINÉS À ÊTRE EN CONTACT AVEC DES PRODUITS ALIMENTAIRES.

## **7. CHARGEMENT DU PRODUIT**

Quand le service technique a terminé l'installation du meuble, mettre sous tension l'appareil le meuble à l'aide de l'interrupteur général. À ce moment commence le cycle de refroidissement. Environ 2 heures après la mise en marche il est possible de charger le meuble avec les denrées à conserver se trouvant déjà à leur température de conservation. **LE MEUBLE EST RÉGLÉ PAR LE SERVICE TECHNIQUE POUR FOURNIR LES PRESTATIONS PRÉVUES.**

Pendant le chargement des denrées alimentaires faire attention à:

- ce que le chargement soit homogène en dimension et type de denrées;
- ne jamais dépasser la limite de chargement **de 225 kg/m<sup>2</sup>**;
- ne pas obstruer les ouvertures qui garantissent le flux correct de l'air réfrigéré (voir fig. 9).

## **8. UTILISATION DU MEUBLE**

**Le meuble a été conçu et fabriqué exclusivement pour l'exposition de denrées alimentaires fraîches préemballées, boissons et produits laitiers (classes 3S-3M1-3M2 selon les différentes configurations). Le meuble est apte à conserver la température du produit mais pas à le refroidir. Les denrées alimentaires ne doivent donc y être introduites QU' AUX TEMPÉRATURES**

## DE CONSERVATION.

Pour un meilleur fonctionnement du meuble veuillez agir comme suit:

- charger le produit comme indiqué dans le paragraphe précédent;
- **ne pas obstruer le passage d'air sur le condenseur du meuble** (voir fig. 1-2-3);
- **Ne pas laisser ouvertes les portes en verre** (voir fig. 11).

## DÉGIVRAGE DU MEUBLE

L'eau de dégivrage est récoltée par un écoulement qui la décharge dans la cuvette d'évaporation placée dans la base du meuble. Contrôler régulièrement que l'eau de dégivrage coule normalement. Si tel n'était pas le cas, introduire une sonde flexible non pointue pour dégager l'écoulement.

## CONTRÔLES

Les meubles sont équipés en option sur la partie supérieure droite (voir figure 1) d'un interrupteur pour l'éclairage du produit et d'un thermomètre/thermostat à distance pour le contrôle de la température du meuble. Le thermostat à distance montre la température à l'intérieur du meuble et en permet le contrôle.



## HORAIRE DU DÉGIVRAGE

En programmant les horaires de dégivrage sur le régulateur (RTC).

- 1) Presser pour 5 secondes pour commencement dégivrage manuel (UP)
- 2) Pour modifier le valeur de consigne il faut appuyer sur la touche "Set" pour 2 fois après le valeur peut être réglée avec les touches "UP" or "DOWN"
- 3) Appuyer sur la touche pour 5 secondes --> pour mettre en stanby le contrôleur

## ÉTAGÈRES

**Les étagères sont dimensionnées pour porter une charge maximum de 225 kg/m<sup>2</sup>.** Elles peuvent être inclinées en 2 positions (0° - 10°) en variant la position d'accrochage de leurs supports sur les crémaillères.

## 9. INTERDICTIONS ET RECOMMANDATIONS

IL EST INTERDIT D'INTRODUIRE DES PRODUITS PHARMACEUTIQUES DANS LE MEUBLE (fig.10).

Ne pas enlever les protections ou panneaux pour lesquels il est nécessaire d'utiliser des outils. EN PARTICULIER NE PAS ENLEVER LE COUVERCLE DU BOITIER ÉLECTRIQUE ET LES VIS DE FIXATION DES PRISES POUR L'ÉCLAIRAGE DES ÉTAGÈRES.

Ne pas laisser le meuble exposé aux intempéries (fig. 15). NE PAS MONTER sur le pare-chocs du meuble, NE PAS MONTER sur la partie supérieure du meuble.

Ne jamais utiliser des jets d'eau directs et indirects sur le meuble (fig. 13). Ne pas toucher le meuble avec mains et pieds mouillés ou humides, ne pas l'utiliser pieds nus (fig. 14).

**LE MEUBLE RÉFRIGÉRÉ FONCTIONNE SEULEMENT SI LES PORTES SLIDING SONT MONTÉES. IL NE PEUT PAS FONCTIONNER AVEC LES PORTES DÉPOSÉES.**

**CHAQUE UTILISATION NON SPÉCIFIÉE DANS LE PRÉSENT MANUEL, EST À CONSIDÉRER DANGEREUSE ET LE CONSTRUCTEUR NE PEUT EN AUCUN CAS ÊTRE RESPONSABLE POUR D'ÉVENTUELS DOMMAGES, QUI PEUVENT SE PRODUIRE PAR UNE UTILISATION NON-CONFORME, ERRONÉE ET NON RAISONNABLE.**

**LES INSTRUCTIONS CONCERNANT LES PERSONNES (Y COMPRIS LES ENFANTS) AYANT DES CAPACITÉS PHYSIQUES, SENSORIELLES OU MENTALES RÉDUITES, OU AYANT PEU D'EXPÉRIENCE ET DE CONNAISSANCES APPROPRIÉES, OU CELLES CONCERNANT LES ENFANTS QUI PEUVENT JOUER AVEC L'APPAREIL, NE SONT PAS REQUISES.**

## 10. ENTRETIEN ORDINAIRE

**AVANT TOUTE OPÉRATION DE NETTOYAGE ET D'ENTRETIEN COUPER LE COURANT A L'AIDE DU DISJONCTEUR GÉNÉRAL (fig. 17).**

IMPORTANT: Pendant les opérations d'entretien ou de nettoyage faire attention à avoir une bonne visibilité dans la zone d'intervention, si nécessaire se servir d'une source lumineuse additionnelle.

NETTOYAGE DU MEUBLE (fig. 18)

1) **Chaque semaine nettoyer avec soin toutes les parties extérieures du meuble** en utilisant exclusivement de l'eau tiède et du savon neutre domestique dilué. Essuyer soigneusement avec un chiffon doux. Ne jamais utiliser des produits abrasifs ou inflammables comme alcool, acétone ou des solvants. NE JAMAIS UTILISER DE JETS D'EAU POUR LE NETTOYAGE DU MEUBLE. Pour les surfaces en verre, utiliser uniquement des produits pour le nettoyage des vitres. Il n'est pas conseillé d'utiliser de l'eau, car elle laisse des traces de calcaire sur la vitre.

**ATTENTION: NE JAMAIS NETTOYER OU LAVER AVEC DE L'EAU OU DU LIQUIDE LE DESSUS DU MEUBLE**

2) **Chaque mois nettoyer toutes les parties intérieures du meuble** selon les indications du paragraphe précédent.

3) **Une fois par an il faut procéder au dégivrage du meuble** pour permettre à la glace qui peut s'être formée de fondre. Procéder au dégivrage du meuble comme suit:

- Couper l'alimentation électrique (fig. 17).
- Vider le meuble en stockant tous les produits dans des chambres froides aptes à maintenir leur température de conservation.
- Attendre que le meuble ait atteint la température ambiante.
- Nettoyer avec soin l'intérieur du meuble avec de l'eau tiède et savon neutre, et ensuite essuyer soigneusement avec un chiffon.
- Après avoir vérifié avec attention que l'intérieur du meuble **soit complètement sec**, remettre en marche le meuble à l'aide le disjoncteur.
- Attendre environ 2 heures, puis recharger le meuble avec les denrées.

4) **Le condenseur est un modèle mural autonettoyant et sans entretien.** Toutefois, pour plus de sécurité, **le nettoyer tous les deux ans en suivant la marche ci-dessous :**

- Débrancher le meuble de la prise d'alimentation.
- Se procurer un compresseur à air muni d'un pistolet.
- Porter des gants de protection.
- En se servant d'une échelle, atteindre le toit du meuble et, en cas de configuration en îlot, retirer la couverture entre les deux meubles. Durant cette opération, faire attention de ne pas abîmer le toit du meuble. NE PAS MARCHER sur le toit du meuble.

- Souffler un jet d'air comprimé sur chaque condenseur pendant quelques secondes.
- Remonter le meuble en suivant la marche inverse de la dépose.

**Exécuter les opérations de montage et de démontage lentement en utilisant des gants de travail. Il est conseillé de faire exécuter ces opérations de nettoyage par le service technique autorisé.**

Toute opération d'entretien non prévue aux points précédents, doit être effectuée par les centres de service après vente autorisés.

ÉCLAIRAGE FRONTON ET ÉTAGÈRES: le changement des tubes du fronton et des étagères est réservé au service après vente autorisé auquel vous vous adresserez pour tous les problèmes techniques inhérents au meuble.

Si on désire éôter l'éclairage des étagères, veuillez toujours appeler le service après vente autorisé.

## 11. SITUATIONS D'URGENCE

### 1) Le meuble ne démarre pas ou s'arrête:

- Vérifier que le courant n'a pas été coupé;
- Contrôler que l'interrupteur général soit enclenché;

**Dans le cas ou la coupure électrique ne dépend pas d'une de ces raisons, veuillez appeler le service après vente autorisé, vider complètement le meuble et stocker les produits dans des chambres froides aptes à les conserver.**

### 2) Le meuble ne refroidit pas suffisamment:

- Contrôler que le chargement du meuble soit correct et que les reprises d'air ne soient pas obstruées;
- Dégivrer le meuble pour ensuite reprendre le fonctionnement normal (voir par. 10).
- Contrôler que le meuble ne soit pas près de sources de chaleur ou de courants d'air;
- Contrôler avec un niveau à bulle que le meuble soit parfaitement mis de niveau. Vérifier que les conditions du milieu ambiant soient conformes à la page 14.

**Si la panne persiste, veuillez appeler le service après vente autorisé le plus proche.**

EN CAS DE FUITE DE GAZ OU D'INCENDIE, ne pas entrer dans la pièce si celle-ci n'a pas été aérée parfaitement, couper l'alimentation électrique du meuble (fig. 17). NE PAS UTILISER DE L'EAU pour éteindre les flammes mais seulement des extincteurs à sec.

## 12. SERVICE APRÈS VENTE

Dans le cas où l'intervention du personnel technique du service après vente est nécessaire, contacter immédiatement votre fournisseur du meuble. Dans le cas où il est nécessaire d'utiliser des pièces détachées veuillez toujours vous référer au service après vente: demander et s'assurer que seulement des pièces d'origine soient utilisées. Le réseau de filiales en Europe pour toutes questions, est reportée au dos de ce manuel.

## 13. MISE HORS DE SERVICE ET DEMANTELEMENT DU MEUBLE

En conformité avec les normes pour l'élimination des déchets en vigueur dans votre pays et pour le respect du milieu ambiant, dans lequel nous vivons, nous vous prions de séparer les parties de la machine de façon à pouvoir les détruire séparément et/ou les recycler. Toutes les parties, qui composent le meuble ne sont pas assimilables aux déchets urbains, exception faite pour les parties métalliques, qui de toutes façons ne figurent pas parmi les déchets spéciaux dans la majorité des pays Européens.

AVANT LE DEMONTAGE D'UNE INSTALLATION, IL FAUT RECUPERER LES FLUIDES FRIGORIGÈNES OU FRI-GOPORTEUR ET LES FAIRE RECYCLER POUR UNE REUTILISATION.

## 1. DESCRIPCIÓN DEL MUEBLE

Los muebles DRIFT viene en 2 longitudes distintas para completar las líneas back-to-back (espalda contra espalda). El mueble es apto para la conservación y la venta en autoservicio de productos frescos pre-empaquetados. Sus características generales y sus dimensiones se ilustran con claridad en los diseños 1, 2, 3. Sus pesos, con y sin embalaje aparecen en la tabla I. Para una mayor funcionalidad del mueble, es posible adquirir una amplia gama de accesorios opcionales. Para ésto, consultar al servicio de asistencia autorizado.

## 2. TRANSPORTE DEL MUEBLE

El mueble viene en un específico embalaje con paleta para su desplazamiento con carros elevadores a horquilla. Si se debe transportar, usar exclusivamente su paleta o una equivalente; utilizar un carro elevador manual o eléctrico adecuado para el traslado de tales maquinaria y con suficiente capacidad de carga (fig. 4 y tab. I). Las operaciones de desplazamiento se le reservan al servicio de asistencia técnica autorizado.

## 3. ENTREGA Y ALMACENAMIENTO

Antes de recibir el mueble del transportista, controlar las condiciones del embalaje. Si presenta daños evidentes en su exterior, es posible que también el mueble haya sufrido consecuencias. En tal caso, desembale Ud. la máquina delante del transportista y firme, con reserva, la boleta de entrega. Los posibles daños debidos al traslado o a un depósito erróneo no se le pueden atribuir a la casa constructora de la máquina. Las operaciones de desembalaje se le reservan al servicio de asistencia técnica autorizado. La temperatura del depósito debe estar comprendida entre -25°C y +55°C, con humedad del aire entre 30% y 95% H.R. Almacenar en un sitio reparado del sol y de la intemperie.

## 4. INSTALACIÓN Y CONDICIONES AMBIENTALES

**El mueble no puede ser colocado en ambientes en que haya sustancias gaseosas explosivas. No se lo puede usar al aire libre y no se lo debe exponer a la lluvia.**

Antes de efectuar el conexionado, comprobar que los datos de la placa correspondan con las características de la red eléctrica a la que se conectará el mueble (fig. 8 y tab. III). Para que el mueble funcione correctamente, verificar que se lo coloque sobre un piso bien nivelado (fig 5), que no esté en las proximidades de fuentes de calor y/o de radiaciones solares directas, de puertas, ventanas, ventiladores o bocas de aireación (fig.6) y que disponga del espacio frontal necesario para permitir su uso por parte de la clientela.

**IMPORTANTE: el mueble deberá contar con un espacio frontal mínimo (1,5 mt) necesario para permitir su uso por parte de la clientela, para permitir la intervención del servicio de asistencia y para garantizar el volumen de aire necesario para el enfriamiento del condensador. La distancia mínima entre la parte trasera del mueble y la pared es de 10 cm.**

**El ambiente en que se coloca el mueble debe cumplir con lo indicado en la fig. 13 y tab. II.**

**IMPORTANTE: no colocar paneles fijos en la parte superior de los muebles. Esta parte debe PERMANECER ACCESIBLE para cualquier necesidad de mantenimiento.**

## 5. CONEXIÓN ELÉCTRICA

**IMPORTANTE: INSERTE EN LA INSTALACIÓN ELÉCTRICA UN DISPOSITIVO PARA LA DESCONEJCIÓN DE LA RED, CUYA DISTANCIA DE APERTURA DE LOS CONTACTOS POSIBILITE UNA TOTAL DESCONEJCIÓN EN CONDICIONES DE CATEGORÍA DE SOBREVOLTAJE III DE ACUERDO CON LAS REGLAS DE LA INSTALACIÓN ELÉCTRICA (ver fig. 17). La posición del interruptor seccionador, debe permitir su accionamiento por parte del operador en cualquier situación de EMERGENCIA. (di-**

stancia máxima 3 m). Comunicar al operador la posición del interruptor disyuntor.

**¡ATENCIÓN! El cable de alimentación debe estar bien tendido, en una posición no expuesta a golpes, alejada de líquidos y fuentes de calor. Debe estar en buenas condiciones en todo momento (si se debiera dañar, hacerlo remplazar por personal que posea las autorizaciones que en derecho procede). QUEDA PROHIBIDO EL USO DE ENCHUFES MÚLTIPLES**

La instalación debe ser efectuada de acuerdo con las instrucciones del constructor, por personal profesionalmente cualificado y de conformidad con las normas sobre las instalaciones eléctricas vigentes en el país en cuestión. Una instalación defectuosa puede ocasionar daños a personas, animales o bienes: el constructor no se responsabiliza por ellos.

Asegurarse de que el voltaje de alimentación corresponda con los datos de la placa de características del aparato. Considerar además que las máximas variaciones de voltaje permitidas son del +/-6%.

**IMPORTANTE: LA CONEXIÓN A TIERRA DEL MUEBLE ES OBLIGATORIA. El constructor declina cualquier responsabilidad cuando se ignoren tales normas de seguridad para los ambientes de trabajo. Si el mueble debe ser instalado en una posición alejada de la fuente de energía eléctrica, prever la conexión correspondiente de acuerdo con las normas vigentes.**

**Si el cable de alimentación estuviera dañado, el mismo deberá ser reemplazado por el fabricante o por su servicio de asistencia técnica o bien por una persona que posea calificaciones similares.**

EL FABRICANTE DECLINA CUALQUIER RESPONSABILIDAD SOBRE LOS DAÑOS A PERSONAS O COSAS QUE PUEDAN SER PROVOCADOS POR UNA INSTALACIÓN INCORRECTA.

## 6. CARACTERÍSTICAS TÉCNICAS

La instalación eléctrica incorporada en la máquina está compuesta por aparatos de control oportunamente ubicados en la parte superior del mueble. Los datos técnicos del mueble aparecen en la placa de datos ubicada en el interior del mueble (ver fig. 8 de pág. 5) y en la tabla III.

**El nivel sonoro generado por el funcionamiento del mueble es inferior a 70 dB(A). El mueble no origina vibraciones perjudiciales.**

POR LA PRESENTE SE DECLARA QUE EL APARATO CUMPLE CON EL D.L. (decreto legislativo) DEL 25/01/1992 Nº 108 , EN APLICACIÓN DE LA DIRECTIVA CEE 89/109 QUE CONCIERNE A LOS MATERIALES Y OBJETOS DESTINADOS A ESTAR EN CONTACTO CON PRODUCTOS ALIMENTICIOS.

## 7. CARGA DE LOS PRODUCTOS

Una vez que el servicio técnico haya acabado la instalación del mueble, alimentarlo por medio del interruptor general de pared. El mueble comenzará pues su ciclo de enfriamiento. Dos horas después de la puesta en marcha, cargar el mueble con alimentos que estén ya a su temperatura de conservación. **EL MUEBLE VIENE REGULADO DE FÁBRICA PARA OFRECER LAS PRESTACIONES PREVISTAS.**

Al cargar los alimentos cuidado con lo siguiente:

- Introducir alimentos homogéneos en cuanto a dimensiones y calidad;
- que jamás superen **el límite de carga de 225 kg/m<sup>2</sup>**,
- que no tapen las ranuras que garantizan una correcta circulación del aire refrigerado (ver fig. 9).

## 8. USO DEL MUEBLE

**El mueble ha sido proyectado y producido exclusivamente para la exposición de alimentos frescos empaquetados, bebidas y productos lácteos (clases 3S-3M1-3M2 de acuerdo con la configuración). El mueble**

**sirve para conservar la temperatura del producto y no para bajarla y por lo tanto los alimentos deben ser introducidos YA ENFRIADOS A SUS RESPECTIVAS TEMPERATURAS DE CONSERVACIÓN.**

Para un mejor funcionamiento del mostrador se recomienda lo siguiente:

- **cargar el mueble como se indica en la sección anterior;**
- **no obstaculizar el paso del aire sobre el condensador (ver fig. 1-2-3).**
- **No dejes abiertas las puertas en vidrio (fig. 11).**

#### DESESCARCHE DEL MUEBLE

Un tubo de desagüe recoge el agua de desescarche y la conduce a la cubeta de evaporación ubicada en la base del mueble. Verificar además con regularidad que el agua de desescarche evacue normalmente. De lo contrario desatascar con una sonda flexible no puntiaguda.

#### CONTROLES

Los muebles llevan de serie en su parte anterior a la derecha, un interruptor que controla la iluminación de los productos y un termómetro/termostato remotos para el control de la temperatura del mueble (ver figura 1 de pág. 3). El termostato remoto visualiza la temperatura interior del mostrador y permite su control por medio de las teclas adecuadas. Estos ajustes se reservan exclusivamente al personal de asistencia.



#### HORARIO DESCONGELACIÓN:

Mediante la configuración de los horarios de descongelación en el controlador (RTC).

- 1) Pulsar durante 5 segundos el inicio de la descongelación manual (UP)
- 2) Para regular el valor de configuración, pulsar 2 veces el botón "set" y regular el valor pulsando el botón "UP" o "DOWN"
- 3) Pulsar durante 5 segundos para poner el controlador en Stand-by

**ESTANTES: Los estantes han sido proyectados para soportar una carga máxima de 225 kg/m<sup>2</sup>.** Se pueden inclinar en 3ì2 diferentes ángulos (0° - 10°), simplemente cambiando la posición de enganche de los soportes de los estantes con los montantes traseros del mueble.

## 9. PRESCRIPCIONES Y PROHIBICIONES

SE PROHIBE EXPRESAMENTE EXPONER PRODUCTOS FARMACÉUTICOS EN EL MOSTRADOR (fig.10)

No quitar las protecciones o los paneles que requieran el uso de herramientas para ser sacados. EN PARTICULAR NO QUITAR LA COBERTURA DEL TABLERO ELÉCTRICO Y LOS TORNILLOS DE FIJACIÓN DE LOS ENCHUFES DE LA ILUMINACIÓN DE LOS ESTANTES.

No dejar el aparato a la intemperie (fig. 15). NO SUBIRSE jamás al paragolpes ni a la parte superior del mueble y NO DEPOSITAR CARGAS sobre esta última.



**No usar jamás chorros de agua directos o indirectos sobre el mueble (fig. 13). No tocar el aparato con las manos o los pies mojados o húmedos; no usar el aparato estando descalzo (fig. 14).**

**EL MUEBLE REFRIGERADO FUNCIONA SOLO CON LAS PUERTAS SLIDING MONTADAS. NO PUEDE FUNCIONAR CON LAS PUERTAS DESMONTADAS.**

**CUALQUIER OTRO USO NO INDICADO EXPRESAMENTE EN ESTE MANUAL DEBE SER CONSIDERADO PELIGROSO. EL FABRICANTE NO SE RESPONSABILIZA POR LOS DAÑOS DERIVADOS DE UN USO IMPROPIO, INCORRECTO O DESATINADO.**

**NO SE REQUIEREN LAS INSTRUCCIONES APLICABLES A PERSONAS (NIÑOS INCLUIDOS), CON CAPACIDADES FÍSICAS, SENSORIALES O MENTALES REDUCIDAS, O CON FALTA DE EXPERIENCIA Y CONOCIMIENTO APROPIADO.**

## **10. MANTENIMIENTO ORDINARIO**

**¡CUIDADO! ANTES DE CUALQUIER OPERACIÓN DE MANTENIMIENTO DESCONECTAR EL MUEBLE DE LA RED ELÉCTRICA POR MEDIO DEL INTERRUPTOR DISYUNTOR GENERAL DE PARED (fig. 17)**

IMPORTANTE: asegurarse de que existan buenas condiciones de visibilidad en la zona en que se trabaja, utilizando, de ser necesario, otra fuente de luz.

### **LIMPIEZA DEL MUEBLE**

1) **Limpar semanalmente todas as partes externas** do móvel somente utilizando água morna e sabão ou detergente neutro para uso doméstico, diluindo-o em água. Enxugar tudo com cuidado, com um pano macio. Não utilizar absolutamente produtos inflamáveis ou abrasivos, como álcool, acetonas ou solventes, **NUNCA UTILIZAR JATOS DE ÁGUA PARA A LIMPEZA DO MÓVEL**. Para as superfícies de vidro utilizar somente produtos para a limpeza de vidros. Não é aconselhável usar água, pois o calcário poderia depositar-se na superfície do vidro.

**¡CUIDADO! NO LAVAR NI LIMPIAR CON AGUA O LÍQUIDOS LA PARTE SUPERIOR DEL MUEBLE.**

2) **A cada mês, limpar todas as partes internas** do móvel seguindo as mesmas indicações do item anterior.

3) **Una vez al año desescarchar el mostrador** para permitir que se derrita el hielo que se puede haber formado sobre las aletas del evaporador y que puede impedir su correcto funcionamiento. Proceder de la siguiente manera:

- Cortar la tensión eléctrica del banco por medio del interruptor disyuntor general de pared (fig. 17).
- Vaciar el mostrador, almacenando todos los productos en cámaras frigoríficas o congeladores que mantengan su temperatura de conservación.
- Esperar hasta que el interior del mostrador haya alcanzado la temperatura ambiente.
- Limpiar cuidadosamente el interior del banco con agua tibia y jabón neutro, luego secar bien con un trapo suave.
- Después de haber controlado atentamente que las paredes interiores **estén bien secas**, volver a poner en funcionamiento el mostrador volviendo a conectar la corriente.
- Después de un par de horas volver a cargar los productos.

**4) El condensador es un modelo de pared, autolimpiador, que no necesita mantenimiento.**

Sin embargo, para más seguridad, **limpiarlo cada dos años** actuando como sigue

- Desconectar el mueble de la toma de corriente
- Disponer de un compresor de aire con pistola
- Ponerse guantes protectores
- Utilizando una escalera, llegar al techo del mueble y, si se trata de composiciones en isla, quitar la tapa entre los dos muebles. Durante esta operación prestar atención a no dañar el techo del mueble. **NO CAMINAR** sobre el techo del mueble.

- Dirigir un chorro de aire comprimido sobre cada condensador durante unos segundos.
- Efectuando las mismas operaciones al revés, componer de nuevo el mueble.

**Efectuar las operaciones de montaje y desmontaje lentamente y con guantes de trabajo puestos. Le aconsejamos que haga ejecutar estas operaciones de limpieza por el servicio postventa aceptado por COSTAN.** Cualquier operación de mantenimiento no prevista en los puntos anteriores debe ser efectuada por los centros de asistencia autorizados por nuestros revendedores o por personal capacitado.

**ILUMINACIÓN DE LA CORNISA Y DE LOS ESTANTES:** Para reemplazar las lámparas contactar al servicio técnico de asistencia. Si se deseara eliminar la iluminación de los estantes, contactar al servicio de asistencia técnica para que lo efectúe.

## 11. SITUACIONES DE EMERGENCIA

### 1) El mueble no arranca o se para:

- Comprobar que no haya un apagón general;
- Controlar que el interruptor general de pared esté encendido.

**Si la interrupción eléctrica no se debiera a los motivos anteriores, llamar inmediatamente al centro de asistencia más cercano y vaciar el mostrador completamente, almacenando inmediatamente los productos en una cámara frigorífica o en refrigeradores que garanticen su temperatura de conservación.**

### 2) El mueble no enfría lo suficiente:

- Controlar que el mueble haya sido cargado correctamente y que las tomas de aire no estén tapadas;
- desescarchar el mueble y volverlo a poner en funcionamiento normalmente (ver párrafo 10).
- Controlar que el mueble no esté en las cercanías de fuentes de calor o corrientes de aire;
- Controlar que el mueble esté bien nivelado. Comprobar que las condiciones ambientales correspondan con las indicadas en la página 4.

**En caso de persistente enfriamiento insuficiente, llamar al centro de asistencia más cercano.**

### 3) O móvel produz muito ruído:

- Certificar-se que os parafusos e porcas estejam perfeitamente presos.
- Certificar-se, utilizando um nível de bolha, que o móvel esteja bem nivelado.

EN CASO DE ESCAPE DE GAS O INCENDIO, no respirar dentro del ambiente antes de haberlo ventilado. Apagar el mueble accionando el interruptor general ubicado antes del mostrador (fig. 17). NO USAR AGUA PARA APAGAR LAS LLAMAS, SINO SÓLO EXTINGUIDORES EN SECO.

## 12. ASISTENCIA TÉCNICA

De ser necesaria la actuación del personal técnico de asistencia, contactar inmediatamente al proveedor que ha vendido el mueble. Si fuera necesario usar repuestos, consultar siempre al servicio técnico COSTAN: solicitar y comprobar que se usen repuestos originales. Las direcciones y números telefónicos de la red de filiales italianas y europeas aparecen en la contratapa de este manual.

## 13. DESMANTELAMIENTO Y ELIMINACIÓN DE LA CÁMARA.

De conformidad con las normas para la disposición de los desechos en el país correspondiente y para el respeto del medio ambiente en que vivimos, les rogamos dividir las partes de la cámara y de la unidad refrigeradora de manera que puedan ser destinadas o recuperadas por separado. Todas las partes que componen la cámara frigorífica no son asimilables a los residuos sólidos domésticos, excepto las partes metálicas, que de cualquier manera no figuran en la categoría de los residuos especiales en la mayoría de los países europeos. LAS PARTES QUE COMPONEN EL CIRCUITO DE REFRIGERACIÓN NO DEBEN SER CORTADAS NI SEPARADAS, SINO QUE DEBEN SER LLEVADAS ÍNTEGRAS A UN CENTRO ESPECIALIZADO PARA LA RECUPERACIÓN DEL GAS REFRIGERANTE.

## 1. DESCRIÇÃO DO MÓVEL

O móvel DRIFT é previsto em 2 comprimentos diferente para completar as linhas Back to Back. O móvel é apropriado para a conservação e venda de auto-serviço de produtos frescos embalados. As características gerais e as dimensões estão ilustradas de forma clara nos desenhos 1, 2, 3. Os pesos do móvel, com e sem embalagem estão transcritos na tabela . Existe uma vasta gama de acessórios opcionais para tornar os móveis ainda mais funcionais. Recorrer ao serviço de assistência, único autorizado.

## 2. TRANSPORTE DO MÓVEL

O móvel foi colocado numa embalagem dotada de palete para a movimentação com empilhador. Sempre que for necessário transportar o aparelho, utilizar exclusivamente a palete apropriada ou um equivalente; utilizar um empilhador manual ou eléctrico apto ao transporte deste tipo de móvel e com capacidade de levantamento suficiente (vide fig. 4 e tab. I). As operações de movimentação devem ser efectuadas pelo serviço de assistência técnica autorizado.

## 3. RECEBIMENTO E ARMAZENAMENTO

Antes de receber o móvel da empresa transportadora, verificar as condições da embalagem. Se esta apresentar danos evidentes na parte externa, é possível que, por consequência, o móvel também tenha sofrido danos. Neste caso, desembalar a máquina na presença do próprio transportador e assinar, com reservas, o relativo documento de entrega. Possíveis danos devidos ao transporte ou à armazenagem incorrecta não devem ser atribuídos ao fabricante do móvel. As operações de desembalagem devem ser feitas pelo serviço de assistência técnica autorizado. A temperatura de armazenagem deve estar entre -25°C e +55°C, a humidade do ar deve estar entre 30% e 95%. O móvel deverá ficar protegido do sol e intempéries.

## 4. INSTALAÇÃO E CONDIÇÕES AMBIENTAIS

**O aparelho não pode ser colocado em ambientes nos quais existe presença de substâncias gasosas explosivas. O aparelho não pode ser usado ao ar livre e não pode nunca ficar exposto à chuva.**

Antes de efectuar as ligações do móvel, certificar-se de que as indicações da placa de dados correspondam às características da rede eléctrica à qual deve ser ligado (vide fig. 8 e tab. III). Para um funcionamento correcto do móvel, certificar-se de que seja colocado sobre um piso nivelado (vide fig 5), que não esteja próximo a fontes de calor e/ou radiação solar directa, nem de portas, janelas, ventiladores e bocais de ventilação (vide fig. 6) e, ainda, que o espaço frontal seja suficiente para que os clientes possam utilizá-lo.

**O ambiente no qual é colocado o móvel deve respeitar as indicações da fig. 7 e tab. II.**

**IMPORTANTE: não são previstos painéis fixos na parte superior dos móveis, pois esta parte deve FICAR ACESSÍVEL para eventuais intervenções de manutenção.**

## 5. LIGAÇÃO ELÉTRICA

**IMPORTANTE: INSIRA NA INSTALAÇÃO ELÉTRICA UM DISPOSITIVO QUE GARANTA A DESCONEXÃO DA REDE COM UMA DISTÂNCIA DE ABERTURA DOS CONTACTOS QUE PERMITA A DESCONEXÃO COMPLETA NAS CONDIÇÕES DA CATEGORIA DE SOBRECARGA III CONFORME AS REGRAS DE INSTALAÇÃO ELÉTRICA (vide fig. 17). A posição do interruptor-seccionador deve permitir um fácil accionamento pelo operador nas situações de EMERGÊNCIA (distância máxima: 3 m). Todas as pessoas que utilizam o móvel devem ser instruídas quanto à posição deste interruptor.**

A instalação deve ser efectuada de acordo com as instruções do fabricante, pelo pessoal profissionalmente qualificado

e em conformidade com as normas relativas às instalações eléctricas vigentes em cada país. Uma instalação incorrecta pode causar danos a pessoas, animais ou coisas, pelas quais o fabricante não pode ser considerado responsável.

**ATENÇÃO! O cabo de alimentação deve estar bem distendido, posicionado de modo a não sofrer choques, não deve estar próximo a líquidos ou água e a fontes de calor, não deve ser danificado (caso isto ocorra, este deve ser substituído por pessoal que possua autorização legal). É PROIBIDO O USO DE FICHAS DE ADAPTAÇÃO.**

Certificar-se de que a tensão de alimentação corresponda às indicações da placa de dados do móvel; além disso, levar em conta que as variações máximas da tensão de alimentação permitidas são de +/-6%.

**IMPORTANTE: É OBRIGATÓRIO EFECTUAR A LIGAÇÃO DO MÓVEL À TERRA. O fabricante declina qualquer responsabilidade se esta norma de segurança não for respeitada. No caso em que o móvel tenha de ser instalado longe da fonte de energia eléctrica, providenciar uma ligação em conformidade com as Normas vigentes.**

**Se o cabo de alimentação estiver danificado, deve ser substituído pelo fabricante ou pelo seu serviço de assistência técnica ou de qualquer forma por uma pessoa com qualificação símile, de modo a prevenir quaisquer riscos.**

O FABRICANTE DECLINA QUALQUER RESPONSABILIDADE POR POSSÍVEIS DANOS A PESSOAS OU COISAS QUE TENHAM SIDO CAUSADOS POR UMA INSTALAÇÃO INCORRECTA.

## 6. CARACTERÍSTICAS TÉCNICAS

A instalação eléctrica dentro do aparelho é composta de equipamentos de protecção e controle devidamente introduzidos na parte superior do móvel. As informações técnicas do móvel, apresentadas também na placa de dados que se encontra no interior do móvel (vide fig. 8), estão indicadas na tabela III da pág. 5.

**O nível sonoro gerado pelo funcionamento do móvel é inferior a 70 dB(A). O móvel não provoca vibrações danosas.**

**DECLARA-SE QUE O APARELHO ESTÁ EM CONFORMIDADE COM O DECRETO-LEI DE 25/01/1992 N° 108, ACTUAÇÃO DA DIRECTIVA CEE 89/109, RELATIVA AOS MATERIAIS E OBJECTOS DESTINADOS A ENTRAR EM CONTACTO COM PRODUTOS ALIMENTARES.**

## 7. CARREGAMENTO DO PRODUTO

Uma vez que o serviço técnico completou a instalação do móvel, ligar a corrente eléctrica do aparelho mediante o interruptor de corte geral de parede. Em seguida, o móvel inicia o ciclo de resfriamento. Depois de aproximadamente 2 horas, a partir do início do funcionamento, é possível carregar o móvel com os produtos a serem expostos já resfriados às suas temperaturas de conservação. O móvel já foi ajustado na fábrica para que tenha o desempenho previsto.

Ao colocar os géneros alimentícios no móvel, certificar-se de que:

- colocar o produto como indicado no item anterior;
- não impedir a passagem do ar no condensador (ver fig. 1-2-3).
- Não abrir as portas de vidro (ver fig. 11).

## 8. USO DO MÓVEL

**O móvel foi projectado e realizado exclusivamente para expor produtos alimentares frescos já embalados, bebidas e lacticínios (classe 3S-3M1-3M2 segundo a configuração).** O móvel está apto a conservar a temperatura do produto e não a diminuí-la; portanto, os géneros alimentícios devem ser colocados dentro deste SOMENTE SE ESTIVEREM JÁ RESFRIADOS A SUA RESPECTIVA TEMPERATURA DE CONSERVAÇÃO.

Para um melhor funcionamento do móvel, recomendamos:

- carregar o produto como indicado no item anterior;
- usar as cortinas de protecção nocturnas (acessório de série) durante as horas de encerramento (fig. 11): assim serão evitados consumos inúteis de energia, obtendo uma melhor conservação dos produtos expostos.

## COMANDOS

Foi instalado nos móveis, na parte superior direita (vide figura 1), um interruptor que comanda a iluminação do produto e um termómetro remoto/teletermóstato para o controle da temperatura do móvel. O teletermóstato apresenta a temperatura do interior do móvel e permite que seja controlada mediante as respectivas teclas.



### HORÁRIO DE DEGELO:

Através da programação dos horários defrost no controlor (RTC).

- 1) Premer por 5 segundos o arranque do degelo manual (UP)
- 2) Para regular o valor de set point premer duas vezes o botão "set" e regular o valor premendo o botão "UP" ou DOWN"
- 3) Premer por 5 segundos --> para colocar o controlor em Stand-by .

## PRATELEIRAS

**As prateleiras são dimensionadas para receber uma carga máxima 225 kg/m<sup>2</sup>.** Podem assumir 2 inclinações diferentes (0° - 10°) que são reguladas variando a posição de encaixe das prateleiras nos montantes posteriores do móvel.

## 9. PROIBIÇÕES E PRESCRIÇÕES

É EXPRESSAMENTE PROIBIDO EXPOR PRODUTOS FARMACÊUTICOS NO MÓVEL (fig. 10).

Não retirar as protecções ou painéis que exijam o uso de ferramentas para serem removidos. PRINCIPALMENTE É IMPORTANTE NÃO RETIRAR A COBERTURA DO QUADRO ELÉCTRICO E OS PARAFUSOS DE FIXAÇÃO DAS FICHAS PARA A ILUMINAÇÃO DAS PRATELEIRAS.

Não deixar que o aparelho fique exposto a agentes atmosféricos (fig. 15). NÃO SUBA na protecção contra choques do móvel, NÃO SUBA na parte superior do móvel e NÃO APOIAR CARGAS de forma alguma.

Nunca utilizar jactos de água directos ou indirectos no móvel (fig. 13) Não tocar o aparelho com mãos ou pés molhados ou húmidos; não usar o aparelho com os pés descalços (fig. 14).

**O BANCO FRIGORÍFICO FUNCIONA APENAS COM AS PORTAS SLIDING MONTADAS. NÃO PODE FUNCIONAR COM AS PORTAS DESMONTADAS.**

**QUALQUER OUTRO USO QUE NÃO ESTIVER INDICADO EXPLICITAMENTE NESTE MANUAL DEVE SER CONSIDERADO PERIGOSO E O FABRICANTE NÃO PODERÁ ASSUMIR NENHUMA RESPONSABILIDADE EM RELAÇÃO A EVENTUAIS DANOS CAUSADOS POR USO IMPRÓPRIO, INCORRECTO OU IR-**

## RACIONAL.

**AS INSTRUÇÕES RELATIVAS À PESSOAS (CRIANÇAS INCLUÍDAS) COM CAPACIDADES FÍSICAS, SENSORIAIS OU MENTAIS REDUZIDAS, OU COM FALTA DE EXPERIÊNCIA E CONHECIMENTOS APROPRIADOS, OU RELATIVAS À CRIANÇAS QUE POSSAM BRINCAR COM O APARELHO, NÃO SÃO SOLICITADAS.**

### 10. MANUTENÇÃO ORDINÁRIA

**ATENÇÃO! ANTES DE EFETUAR QUALQUER OPERAÇÃO DE MANUTENÇÃO E LIMPEZA DE RESPONSABILIDADE DO UTENTE, DESLIGAR A TENSÃO DO APARELHO UTILIZANDO O INTERRUPTOR-SECCIONADOR GERAL DE PAREDE (fig. 17).**

IMPORTANTE: certificar-se de que há boa visibilidade na zona de operação, podendo ser utilizada uma fonte de iluminação complementar.

#### LIMPEZA DO MÓVEL

1) **Limpar semanalmente todas as partes externas** do móvel somente utilizando água morna e sabão ou detergente neutro para uso doméstico, diluindo-o em água. Enxugar tudo com cuidado, com um pano macio. Não utilizar absolutamente produtos inflamáveis ou abrasivos, como álcool, acetonas ou solventes, **NUNCA UTILIZAR JACTOS DE ÁGUA PARA A LIMPEZA DO MÓVEL.** Para as superfícies de vidro, utilizar somente produtos para a limpeza de vidros. Não é aconselhável usar água, pois o calcário poderia depositar-se na superfície do vidro.

**ATENÇÃO! NÃO LAVE OU LIMPE COM ÁGUA OU LÍQUIDOS A PARTE SUPERIOR DO MÓVEL.**

2) **Mensalmente, limpar todas as partes internas** do móvel seguindo as mesmas indicações do item anterior.

3) **Um por ano efectuar a descongelação do móvel**, a fim de permitir o derretimento do gelo que possa formar-se nas palhetas do evaporador, o que impediria o seu funcionamento correcto. Siga as instruções abaixo:

- desligue a corrente eléctrica do móvel mediante o interruptor de corte geral de parede (fig. 17);
- esvazie o móvel e coloque todos os produtos em câmaras ou frigoríficos que possam manter a temperatura de conservação;
- aguarde até quando a parte interna do móvel alcançar a temperatura ambiente;
- limpe bem o interior do móvel com água tépida e sabão neutro e então seque acuradamente com um pano macio;
- após ter controlado com atenção que o interior do móvel esteja completamente seco, ligue a corrente eléctrica do móvel;
- após aproximadamente duas horas, coloque novamente os produtos.

4) O condensador é um **modelo de parede autolimpante** sem necessidade de manutenção. **Todavia, para maior segurança, a cada dois anos efectuar a limpeza conforme indicado abaixo:**

- Desconectar o equipamento da tomada eléctrica.
- Providenciar um compressor de ar equipado com pistola.
- Usar luvas de protecção.
- Com a ajuda de uma escada, alcançar o teto do equipamento e, no caso de composições tipo ilha, remover a cobertura entre os dois equipamentos. Prestar atenção durante esta operação para não estragar o teto do equipamento. **NÃO ANDAR** sobre o teto do equipamento.
- Nebulizar um jato de ar comprimido durante alguns segundos sobre cada compressor.
- Remontar o equipamento, seguindo o processo inverso.

**ATENÇÃO: Monte e desmonte lentamente os deflectores usando luvas de protecção. Recomenda-se mandar fazer as operações de limpeza pelo serviço técnico autorizado.**

QUALQUER OPERAÇÃO DE MANUTENÇÃO NÃO CITADA NOS ITENS ANTERIORES, DEVERÁ SER EFECTUADA PELOS CENTROS DE ASSISTÊNCIA CONVENCIONADOS OU POR EVENTUAIS PESSOAS QUALIFICADAS.

**ILUMINAÇÃO DO CAIXILHO E PRATELEIRAS:** a substituição das lâmpadas do caixilho e das prateleiras é reservada ao serviço de assistência técnica, que deverá ser contactado em caso de necessidade.

Se desejar desactivar a iluminação das prateleiras, recorrer sempre ao serviço de assistência técnica autorizado, para que faça esta modificação.

## 11. SITUAÇÕES DE EMERGÊNCIA

### 1) O móvel não liga ou desliga:

- certificar-se de que não haja situação de black-out eléctrico;
- verificar se o interruptor geral de parede está ligado.

**Se a interrupção eléctrica não depender destas causas, recorrer imediatamente ao centro de assistência mais próximo e efectuar o esvaziamento completo e o armazenamento imediato do produto em câmaras ou frigorífico aptos a manter a temperatura de conservação.**

### 2) O móvel não se resfria o bastante:

- controle que os produtos tenham sido posicionados correctamente no móvel e que as tomadas de ar não estejam obstruídas;
- descongelá-lo e limpá-lo para que possa em seguida retomar seu funcionamento normal (vide parág. 10);
- certificar-se de que o móvel não esteja próximo a fontes de calor ou de correntes de ar;
- certificar-se, utilizando um nível de bolha, de que o móvel esteja bem nivelado;
- verificar se as condições ambientais sejam apropriadas, conforme as indicações da pág. 4.

**Caso a insuficiência de resfriamento persistir, recorrer ao centro de assistência mais próximo.**

### 3) O móvel produz muito ruído:

- certificar-se de que os parafusos estejam perfeitamente fixados;
- certificar-se, utilizando um nível de bolha, de que o móvel esteja bem nivelado.

EM CASO DE FUGA DE GÁS OU DE INCÊNDIO, não ficar onde está o móvel se esta divisão não tiver sido devidamente arejada. Desligar o móvel, utilizando o interruptor geral antes do aparelho (fig. 17). **NÃO USAR ÁGUA PARA APAGAR AS CHAMAS, MAS SOMENTE EXTINTORES A SECO.**

## 12. ASSISTÊNCIA TÉCNICA

Sempre que for necessária a intervenção de pessoal técnico de assistência, recorrer imediatamente ao fornecedor onde foi adquirido o móvel. Sempre que houver necessidade de utilizar peças de reposição, recorrer ao serviço de assistência técnica: solicitar e pedir confirmação do uso de peças de reposição originais. A rede de filiais em Itália e Europa, a serem eventualmente contactadas, encontra-se no verso deste manual.

## 13. DESMANTELAMENTO E TRATAMENTO DOS RESÍDUOS

Em conformidade com as normas para o desmantelamento de resíduos, vigentes em cada país, e respeitando o ambiente onde vivemos, solicitamos que as partes do móvel sejam divididas de modo que possam ser eliminadas separadamente ou devidamente reaproveitadas. Todas as partes que compõem o aparelho não são assimiláveis aos resíduos sólidos urbanos, com excepção das partes metálicas, que, mesmo assim, não estão entre os resíduos especiais para a maioria dos países europeus. **OS COMPONENTES DO CIRCUITO DE REFRIGERAÇÃO NÃO DEVEM SER CORTADOS E/OU SEPARADOS, MAS DEVEM SER LEVADOS DE FORMA ÍNTEGRA AOS CENTROS ESPECIALIZADOS PARA A RECUPERAÇÃO DE GÁS REFRIGERANTE.**



[www.bonnetneve.com](http://www.bonnetneve.com)



[www.eptarefrigeration.com](http://www.eptarefrigeration.com)