

# **GALAXIE ECO COSMOS ECO**

## **ISTRUZIONI D'USO PER L'UTENTE**

LEGGERE ATTENTAMENTE E CONSERVARE CON CURA  
ASSIEME AL MOBILE (*Istruzioni originali*)

### **INSTRUCTIONS POUR L'UTILISATEUR**

LIRE AVEC ATTENTION CE MANUEL ET LE  
CONSERVER PRÈS DU MEUBLE AVEC SOIN (*Traduction  
de la notice originale*)

### **USER INSTRUCTIONS**

READ CAREFULLY AND KEEP WITH THE CABINET  
(*Translation of the original instructions*)

### **BETRIEBSANLEITUNG FÜR BETREIBER**

SORGFÄLTIG LESEN UND MIT DEM MÖBEL  
AUFBEWAHREN (*Übersetzung der Originalanweisungen*)

### **INSTRUCCIONES DE USO PARA EL USUARIO**

LEER ATENTAMENTE Y CONSERVAR CON ESmero JUNTO  
AL MUEBLE (*Traducción de las instrucciones originales*)

### **INSTRUÇÕES PARA O USO**

LER COM ATENÇÃO E GUARDAR COM CUIDADO JUNTO  
AO MÓVEL (*Tradução das instruções originais*)

Modello - Modèle - Model Modell - Modelo - Modelo	TORL-xx	<b>GALAXIE ECO COSMOS ECO</b>	STATE REVISION				 eptarefrigeration
			ORD.	<b>B</b>	DATE	29.03.21	
Fabbricante - Constructeur - Manufacturer Hersteller - Fabricante - Fabricante	<b>Epta Spa - Unità locale:</b> Via degli Alpini 14 - 32020 Limana (BL) ITALIA Tel. 0437/9681 Telefax 0437/967434				PAGE:	<b>2/56</b>	
					N° DOC.	<b>QUM000189E</b>	

## INDEX

CAP. N°		N° PAG.
	INDICE - index - index - Inhaltsverzeichnis - indice - indice.....	pag.2
0	AVVERTENZE DI SICUREZZA - safety advice - avvertissements de sécurité - hinweise zur sicherheit - advertencias para la seguridad - instruções para o uso.....	pag.4
1	INTRODUZIONE - introduction - introduction - einleitung - introducción - introdução.....	pag.13
2	DESCRIZIONE GENERALE - description générale - general description Beschreibung - descripción general - descrição geral.....	pag.14
3	RETRO DEL MOBILE - Côté arrière du meuble - Cabinet rear side - Rückseite des möbles - Lado trasero del mueble - Parte posterior do móvel.....	pag.20
4	TRASPORTO DEL MOBILE - transport du meuble - handling transport des Külmöbels - transporte del mueble - transporte do móvel.....	pag.16
5	CONDIZIONI AMBIENTALI - conditions milieu ambiant - ambient conditions - Verhältnisse am Aufstellungsort - condiciones ambientales - condições ambientais.....	pag.17
6	CARATTERISTICHE TECNICHE - caractéristiques techniques technical features - technische Eigenschaften - características técnicas - características técnicas.....	pag.18
7	USO DEL MOBILE - utilisation du meuble - use of the case - Gebrauchsanweisung - uso del mobile - uso do móvel.....	pag.19
8	MANUTENZIONE ORDINARIA - entretien ordinaire - ordinary maintenance- Wartung des Möbels - mantenimiento ordinario - manutenção ordinária.....	pag.23
9	ITALIANO.....	pag.26
10	FRANÇAIS.....	pag.31
11	ENGLISH.....	pag.36
12	DEUTSCH.....	pag.41
13	ESPAÑOL.....	pag.46
14	PORTUGUÊS.....	pag.51

Modello - Modèle - Model Modell - Modelo - Modelo	TORL-xx	<b>GALAXIE ECO COSMOS ECO</b>	STATE REVISION				
			ORD.	<b>B</b>	DATE	29.03.21	
Fabbricante - Constructeur - Manufacturer Hersteller - Fabricante - Fabricante	Epta Spa - Unità locale: Via degli Alpini 14 - 32020 Limana (BL) ITALIA Tel. 0437/9681 Telefax 0437/967434					PAGE:	<b>3/56</b>
						N° DOC.	<b>QUM000189E</b>



Le istruzioni d'uso sono disponibili anche su [www.costan.com](http://www.costan.com)  
The user instructions are also available on [www.costan.com](http://www.costan.com)  
Les instructions d'usage sont disponibles aussi sur [www.costan.com](http://www.costan.com)  
Die Ausbildungen von Gebrauch sind auch verfügbar auf [www.costan.com](http://www.costan.com)  
Las instrucciones de uso también están disponibles sobre [www.costan.com](http://www.costan.com)

Ai fini della Direttiva Attrezzature a Pressione (2014/68/UE) questo mobile è classificato come appartenente alla categoria 1. Per i circuiti a pressione il prodotto P x V è inferiore a < 200 bar x litro, per le tubazioni DN < 32 e il fluido operatore del circuito di refrigerazione appartiene al gruppo 2. I componenti del circuito sono classificati entro la categoria 1. Questo mobile risponde alla Direttiva Macchine (2006/42/CE) ed è escluso dalla sfera d'azione della direttiva PED in base all'articolo 1.3.6.

Conformément à la Directive concernant les Equipements sous Pression (2014/68/UE), ce meuble est classé comme appartenant à une catégorie 1. Pour les circuits sous pression, le produit P x V est inférieur à 200 bar x litre, pour les tuyaux DN < 32 et le fluide opérateur du circuit de réfrigération appartient au groupe 2. Les composants du circuit sont classés dans la catégorie 1. Ce meuble, qui répond à la Directive Machines (2006/42/CE), est exclu de la sphère d'action de la directive PED, sur la base de l'article 1.3.6.

With regard to the Pressure Equipment Directive (2014/68/UE), this cabinet model is classified as no higher than category 1. Vessels of the circuit under pressure, have P x V < 200 bar x litre, piping is with DN < 32 and the working fluid in the refrigeration circuit is classified as group 2. The components of the circuit are classified as no higher than category I. This cabinet, which complies with the machinery directive (2006/42/EC), is excluded from the scope of PED directive, according to the article 1.3.6.

In Bezug auf die Richtlinie für Druckgeräte (2014/68/UE) gehört dieses Möbel keiner höheren Kategorie als der ersten an. Für die Druckkreisläufe gilt, daß der Betrag aus P x V niedriger als < 200 bar x Liter ist, die Rohre DN < 32 sind und das Kühlmittel im Kühlkreislauf der Gruppe 2 angehört. Die Baugruppen sind in der Kategorie I klassifiziert. Dieses Möbel entspricht den Anforderungen der Richtlinie für Maschinen (2006/42/CE) und ist aufgrund des Artikels 1.3.6 vom Wirkungsbereich der Richtlinie PED ausgeschlossen.

Con respecto a la Directiva Equipos a presión (2014/68/UE), este mueble se clasifica como perteneciente a la categoría 1. Para los circuitos a presión el producto P x V es inferior < 200 bar x litro, para las tuberías DN < 32 y el fluido operador del circuito de refrigeración pertenece al grupo 2. Los componentes del circuito se clasifican en la categoría 1. Este mueble cumple con la Directiva Máquinas (2006/42/CE) y por lo tanto no recae en el campo de acción de la Directiva PED de acuerdo con el artículo 1.3.6.

Conforme a Directiva de Equipamentos sob pressão (2014/68/UE), este móvel é classificado como de categoria 1. Para os circuitos sob pressão, o produto P x V é inferior a < 200 bar por litro, para os tubos DN < 32 e o fluido operador do circuito de refrigeração pertence ao grupo 2. Os componentes do circuito são classificados como de categoria 1. Este móvel atende a Directiva de Máquinas (2006/42/CE) e foi excluído do campo de actuação da directiva PED conforme o artigo 1.3.6.

Modello - Modèle - Model Modell - Modelo - Modelo	TORL-xx	<b>GALAXIE ECO COSMOS ECO</b>	STATE REVISION				
			ORD.	<b>B</b>	DATE	29.03.21	
Fabbricante - Constructeur - Manufacturer Hersteller - Fabricante - Fabricante	Epta Spa - Unità locale: Via degli Alpini 14 - 32020 Limana (BL) ITALIA Tel. 0437/9681 Telefax 0437/967434		PAGE:			<b>4/56</b>	
			N° DOC.			<b>QUM000189E</b>	

## AVVERTENZE DI SICUREZZA

MANTENERE LIBERE DA OSTRUZIONI LE APERTURE DI VENTILAZIONE NELL'INVOLUCRO DELL'APPARECCHIO.

NON USARE DISPOSITIVI MECCANICI O ALTRI MEZZI PER ACCELERARE IL PROCESSO DI SBRINAMENTO DIVERSI DA QUELLI RACCOMANDATI DAL COSTRUTTORE.

NON USARE APPARECCHI ELETTRICI ALL'INTERNO DEGLI SCOMPARTI PER LA CONSERVAZIONE DEI CIBI CONGELATI DALL'APPARECCHIO, SE QUESTI NON SONO DEL TIPO RACCOMANDATO DAL COSTRUTTORE.

NON CONSERVARE ALL'INTERNO DEL BANCO FRIGORIFERO SOSTANZE ESPLOSIVE QUALI CONTENITORI SOTTO PRESSIONE CON PROPELLENTE INFIAMMABILE

SI FA ESPRESSO DIVIETO DL ESPORRE PRODOTTI FARMACEUTICI E BOTTIGLIE O IMBALLI IN VETRO, IN QUANTO POTREBBERO ROMPERSI E DIVENIRE PERICOLOSI.

LA RIMOZIONE DI PROTEZIONI O PANNELLATURE CHE RICHIEDONO L'USO DI UTENSILI PER ESSERE RIMOSSE E' RISERVATA ESCLUSIVAMENTE AL PERSONALE QUALIFICATO, IN PARTICOLARE LA RIMOZIONE DELLA COPERTURA DEL QUADRO ELETTRICO.

NON LASCIARE ESPOSTO L'APPARECCHIO AGLI AGENTI ATMOSFERICI.

NON UTILIZZARE MAI GETTI D'ACQUA DIRETTI O INDIRETTI SUL MOBILE. NON TOCCARE L'APPARECCHIO CON MANI E PIEDI BAGNATI O UMIDI, NON USARE L'APPARECCHIO A PIEDI NUDI.

L'APPARECCHIO NON E' DESTINATO AD ESSERE UTILIZZATO DA PERSONE (BAMBINI COMPRESI) LE CUI CAPACITA' FISICHE, SENSORIALI O MENTALI SIANO RIDOTTE, OPPURE CON MANCANZA DI ESPERIENZA O DI CONOSCENZA A MENO CHE ESSE NON ABBIANO POTUTO BENEFICIARE, ATTRAVERSO L'INTERMEDIAZIONE DI UNA PERSONA RESPONSABILE DELLA LORO SICUREZZA, DI UNA SORVEGLIANZA O DI ISTRUZIONI RIGUARDANTI L'APPARECCHIO. I BAMBINI DEVONO ESSERE SORVEGLIATI IN MODO CHE NON GIOCHINO CON L'APPARECCHIO.

I CAVI DI ALIMENTAZIONE DEVONO ESSERE BEN STESI, IN POSIZIONE NON ESPOSTA A EVENTUALI URTI, NON DEVONO ESSERE IN PROSSIMITA' DI LIQUIDI O ACQUA E A FONTI DI CALORE, NON DEVONO ESSERE DANNEGGIATI. E' VIETATO L'USO DELLE SPINE ADATTATRICI.

ACCERTARSI CHE LA TENSIONE DI ALIMENTAZIONE CORRISPONDA AI DATI DI TARGA DEL MOBILE. E' OBBLIGATORIO COLLEGARE IL MOBILE A TERRA.

LE OPERAZIONI CHE VANNO AD INTERESSARE IL CICLO DI RAFFREDDAMENTO O

Modello - Modèle - Model Modell - Modelo - Modelo	TORL-xx	<b>GALAXIE ECO COSMOS ECO</b>	STATE REVISION				
			ORD.	<b>B</b>	DATE	29.03.21	
Fabbricante - Constructeur - Manufacturer Hersteller - Fabricante - Fabricante	Epta Spa - Unità locale: Via degli Alpini 14 - 32020 Limana (BL) ITALIA Tel. 0437/9681 Telefax 0437/967434				PAGE:	<b>5/56</b>	
					N° DOC.	<b>QUM000189E</b>	

L'IMPIANTO ELETTRICO DEVONO ESSERE ESEGUITE ESCLUSIVAMENTE DA PERSONALE QUALIFICATO E PRIMA DI OGNI INTERVENTO SI DEVE SCOLLEGARE L'ALIMENTAZIONE ELETTRICA DEL BANCO

NON DANNEGGIARE IL CIRCUITO REFRIGERANTE: E' VIETATO FORARE IN QUALSIASI MODO LE PARETI DEL MOBILE SIA INTERNE CHE ESTERNE (PER ESEMPIO PER APPLICARE UN'ALZATA); SI RISCHIREBBE DI DANNEGGIARE I TUBI DELL'EVAPORATORE E DEL CONDENSATORE INSERITI NELLE PARETI DEL MOBILE.

NEL CASO SI VOGLIA APPLICARE SUL MOBILE DELLE ETICHETTE ADESIVE PUBBLICITARIE, FARE USO ESCLUSIVAMENTE DI FOGLI SOTTILI, NON APPLICARE SULLE PARETI ESTERNE DEL MOBILE MATERIALE SPESSI ED ISOLANTI: CIO' COMPROMETTEREBBE LE PRESTAZIONI DEL MOBILE.

AL FINE DI RIDURRE I RISCHI CONNESSI ALL'INFIAMMABILITA', L'INSTALLAZIONE DI QUESTO APPARECCHIO NON DEVE ESSERE EFFETTUATA SE NON DA PERSONALE ADEGUATAMENTE QUALIFICATO.

OGNI ALTRO USO NON ESPPLICITAMENTE INDICATO IN QUESTO MANUALE È DA CONSIDERARSI PERICOLOSO ED IL COSTRUTTORE NON PUO' ESSERE RITENUTO RESPONSABILE PER EVENTUALI DANNI DERIVANTI DA USO IMPROPRIO, ERRONEO ED IRRAGIONEVOLE.

## SAFETY ADVICE

ENSURE THAT AIR SLOTS ON THE CABINET ENCLOSURE ARE FREE FROM OBSTRUCTION.

DO NOT USE SCRAPE FROST OFF USING TOOLS OTHER THAN THOSE RECOMMENDED BY THE MANUFACTURER.

DO NOT USE ANY ELECTRICAL APPLIANCES INSIDE THE STORAGE COMPARTMENTS FOR THE FOOD FROZEN BY THE EQUIPMENT, UNLESS RECOMMENDED BY THE MANUFACTURER.

DO NOT STORE EXPLOSIVE SUBSTANCES SUCH AS PRESSURIZED FLAMMABLE PROPELLANT CONTAINERS IN THE REFRIGERATED CABINET.

KEEPING PHARMACEUTICALS, GLASS BOTTLES OR FLASKS IN THE CABINET IS STRICTLY FORBIDDEN AS THEY COULD GET BROKEN AND ENTAIL A SAFETY HAZARD.

ONLY QUALIFIED PERSONNEL CAN REMOVE PANELS OR GUARDS, AND ESPECIALLY THE ELECTRIC BOARD COVER, WHEN THIS REQUIRES THE USE OF TOOLS.

DO NOT EXPOSE THE EQUIPMENT TO ATMOSPHERIC AGENTS.

Modello - Modèle - Model Modell - Modelo - Modelo	TORL-xx	<b>GALAXIE ECO COSMOS ECO</b>	STATE REVISION				
			ORD.	<b>B</b>	DATE	29.03.21	
Fabbricante - Constructeur - Manufacturer Hersteller - Fabricante - Fabricante	Epta Spa - Unità locale: Via degli Alpini 14 - 32020 Limana (BL) ITALIA Tel. 0437/9681 Telefax 0437/967434		PAGE:			<b>6/56</b>	
			N° DOC.			<b>QUM000189E</b>	

DO NOT USE DIRECT OR INDIRECT WATER JETS ON THE CABINET. DO NOT TOUCH THE EQUIPMENT WITH DAMP OR WET HANDS OR FEET; DO NOT USE IT WHILE BAREFOOT.

THE EQUIPMENT IS NOT AIMED TO BE USED BY PERSONS HAVING IMPAIRED PHYSICAL, SENSORIAL OR MENTAL FACULTIES (CHILDREN INCLUDED), OR BY PERSONS HAVING POOR EXPERIENCE OR KNOWLEDGE, UNLESS THEY ARE SUPPORTED BY SOMEBODY IN CHARGE OF THEIR SAFETY OR BY THE INSTRUCTIONS FOR THE USE OF THE EQUIPMENT. SURVEILLANCE MUST BE EXERCISED ON CHILDREN IN ORDER FOR THEM NOT TO PLAY WITH THE EQUIPMENT.

THE POWER CORDS MUST BE PROPERLY SPREAD OUT, SAFE FROM SHOCKS AND FAR FROM LIQUIDS, WATER AND HEAT SOURCES, AND IN PERFECT CONDITION. THE USE OF ADAPTOR PLUGS IS FORBIDDEN.

ENSURE THAT THE POWER SUPPLY VOLTAGE MEETS THE DETAILS ON THE RATING PLATE OF THE CABINET. THE CABINET MUST BE PROPERLY CONNECTED TO THE EARTHING SYSTEM.

JOBS INVOLVING THE COOLING CYCLE OR THE WIRING SYSTEM MAY ONLY BE PERFORMED BY QUALIFIED PERSONNEL. DISCONNECT THE CABINET'S PLUG FROM THE MAINS OUTLET BEFORE ANY JOBS.

DO NOT DAMAGE THE REFRIGERATING CIRCUIT: IT IS FORBIDDEN TO DRILL THE WALLS OF THE CABINET IN ANY WAY, EITHER INTERNAL OR EXTERNAL (E.G. FOR THE INSTALLATION OF A SUPERSTRUCTURE, AS THIS COULD BRING DAMAGE TO THE EVAPORATOR AND CONDENSER TUBES BUILT INTO THE CABINET WALLS.

IF YOU WISH TO STICK ADHESIVE SIGNS ONTO THE CABINET, ONLY USE THIN FOIL. DO NOT LAY THICK INSULATING LAYERS ON THE EXTERNAL WALLS OF THE EQUIPMENT AS THIS COULDS COMPROMISE CABINET PERFORMANCE.

IN ORDER TO REDUCE FLAMMABILITY-RELATED RISKS, THIS CABINET MAY ONLY BE INSTALLED BY SUITABLY QUALIFIED PERSONNEL.

ANY OTHER USE NOT EXPLICITLY MENTIONED IN THIS BOOKLET MUST BE CONSIDERED AS HAZARDOUS. THE MANUFACTURER DISCLAIMS ALL LIABILITY FOR DAMAGE RESULTING FROM IMPROPER, INCORRECT OR UNREASONABLE USE.

Modello - Modèle - Model Modell - Modelo - Modelo	TORL-xx	<b>GALAXIE ECO COSMOS ECO</b>	STATE REVISION				
			ORD.	<b>B</b>	DATE	29.03.21	
Fabbricante - Constructeur - Manufacturer Hersteller - Fabricante - Fabricante	Epta Spa - Unità locale: Via degli Alpini 14 - 32020 Limana (BL) ITALIA Tel. 0437/9681 Telefax 0437/967434					PAGE:	<b>7/56</b>
						N° DOC.	<b>QUM000189E</b>

## AVVERTISSEMENTS DE SÉCURITÉ

MAINTENIR LES OUVERTURES DE VENTILATION BIEN DÉGAGÉES DANS LE BOITIER DE L'APPAREIL.

NE PAS UTILISER DE DISPOSITIFS MÉCANIQUES OU AUTRES MOYENS POUR ACCÉLÉRER LE PROCESSUS DE DÉGIVRAGE DIFFÉRENTS DE CEUX QUI SONT RECOMMANDÉS PAR LE CONSTRUCTEUR.

NE PAS UTILISER D'APPAREILS ÉLECTRIQUES A L'INTÉRIEUR DES COMPARTIMENTS POUR LA CONSERVATION DES ALIMENTS CONGELÉS PAR L'APPAREIL, SI CEUX-CI NE SONT PAS DU TYPE RECOMMANDÉ PAR LE CONSTRUCTEUR.

NE PAS CONSERVER À L'INTÉRIEUR DU MEUBLE FRIGORIFIQUE DE SUBSTANCES EXPLOSIVES  
COMME DES RÉCIPIENTS SOUS PRESSION CONTENANT DU GAZ PROPULSEUR INFLAMMABLE

IL EST FORMELLEMENT INTERDIT D'EXPOSER DES PRODUITS PHARMACEUTIQUES ET DES BOUTEILLES OU DES EMBALLAGES EN VERRE, CAR ILS POURRAIENT SE CASSER ET DEVENIR DANGEREUX.

L'ENLÈVEMENT DE PROTECTIONS OU DE PANNEAUX QUI DEMANDENT L'UTILISATION D'OUTILS  
POUR ÊTRE RETIRÉS EST EXCLUSIVEMENT RÉSERVÉ AU PERSONNEL QUALIFIÉ, NOTAMMENT L'ENLÈVEMENT DE LA COUVERTURE DU CADRE ÉLECTRIQUE.

NE PAS LAISSER L'APPAREIL EXPOSÉ AUX AGENTS ATMOSPHÉRIQUES.

NE JAMAIS UTILISER DE JETS D'EAU DIRECTS OU INDIRECTS SUR LE MEUBLE. NE PAS TOUCHER L'APPAREIL AVEC LES MAINS OU LES PIEDS MOUILLÉS OU HUMIDES, NE PAS UTILISER L'APPAREIL LES PIEDS NUS.

L'APPAREIL N'EST PAS DESTINÉ A ÊTRE UTILISÉ PAR DES PERSONNES (ENFANTS COMPRIS) DONT LES CAPACITÉS PHYSIQUES, SENSORIELLES OU MENTALES SONT RÉDUITES, OU QUI MANQUENT D'EXPÉRIENCE OU DE CONNAISSANCES À MOINS QU'ELLES PUISSENT BÉNÉFICIER, PAR L'INTERMÉDIAIRE D'UNE PERSONNE RESPONSABLE DE LEUR SÉCURITÉ, D'UNE SURVEILLANCE OU D'INSTRUCTIONS CONCERNANT L'APPAREIL. LES ENFANTS DOIVENT ÊTRE SURVEILLÉS DE FAÇON À CE QU'ILS NE JOUENT PAS AVEC L'APPAREIL.

LES CÂBLES D'ALIMENTATION DOIVENT ÊTRE BIEN TENDUS, EN POSITION NON EXPOSÉE À D'ÉVENTUELS HEURTS, NE PAS ÊTRE À PROXIMITÉ DE LIQUIDES OU D'EAU ET DE SOURCES DE CHALEUR ET NE PAS ÊTRE ENDOMMAGÉS. L'UTILISATION DES FICHES D'ADAPTATION EST INTERDITE. S'ASSURER QUE LA TENSION D'ALIMENTATION CORRESPOND AUX DONNÉES DE PLAQUETTE DU MEUBLE. IL EST OBLIGATOIRE DE BRANCHER LE MEUBLE A LA TERRE.

Modello - Modèle - Model Modell - Modelo - Modelo	TORL-xx	<b>GALAXIE ECO COSMOS ECO</b>	STATE REVISION				 eptarefrigeration
			ORD.	<b>B</b>	DATE	29.03.21	
Fabbricante - Constructeur - Manufacturer Hersteller - Fabricante - Fabricante	Epta Spa - Unità locale: Via degli Alpini 14 - 32020 Limana (BL) ITALIA Tel. 0437/9681 Telefax 0437/967434					PAGE:	<b>8/56</b>
						N° DOC.	<b>QUM000189E</b>

LES OPÉRATIONS QUI SONT CONCERNÉES PAR LE CYCLE DE REFROIDISSEMENT OU PAR L'INSTALLATION ÉLECTRIQUE DOIVENT ÊTRE EXÉCUTÉES EXCLUSIVEMENT PAR DU PERSONNEL QUALIFIÉ ET AVANT TOUTE INTERVENTION, IL FAUT BRANCHER LA FICHE DU BANC DE LA PRISE ÉLECTRIQUE D'ALIMENTATION

NE PAS ENDOMMAGER LE CIRCUIT RÉFRIGÉRANT: IL EST INTERDIT DE PERCER DE QUELQUE FACON QUE CE SOIT LES PAROIS DU MEUBLE AUSSI BIEN INTERNES QU'EXTERNES (PAR EXEMPLE POUR APPLIQUER UNE SUPERSTRUCTURE); ON RISQUERAIT D'ENDOMMAGER LES TUYAUX DE L'ÉVAPORATEUR ET DU CONDENSATEUR INSÉRÉS DANS LES PAROIS DU MEUBLE.

AU CAS OU L'ON VOUDRAIT APPLIQUER SUR LE MEUBLE DES ÉTIQUETTES ADHÉSIVES PUBLICITAIRES, UTILISER EXCLUSIVEMENT DES FEUILLES, NE PAS APPLIQUER SUR LES PAROIS EXTERNES DU MEUBLE DES MATÉRIAU ÉPAIS ET ISOLANTS: CECI COMPROMETTRAIT LES PRESTATIONS DU MEUBLE.

AFIN DE RÉDUIRE LES RISQUES LIÉS A L'INFLAMMABILITÉ, L'INSTALLATION DE CET APPAREIL NE DOIT ÊTRE EFFECTUE QUE PAR DU PERSONNEL ADÉQUATEMENT QUALIFIÉ.

TOUT AUTRE USAGE NON EXPLICITEMENT INDIQUÉ DANS CE MANUEL DOIT ÊTRE CONSIDÉRÉ DANGEREUX, ET LE CONSTRUCTEUR NE PEUT ÊTRE RETENU RESPONSABLE POUR D'ÉVENTUELS DOMMAGES DÉRIVANT D'UNE UTILISATION IMPROPRE, ERRONÉE ET IRRATIONNELLE.

## HINWEISE ZUR SICHERHEIT

DIE LÜFTUNGSÖFFNUNGEN DES KÜHLMÖBELGEHÄUSES FREI HALTEN.

KEINE ANDEREN ALS DIE VOM HERSTELLER EMPFOHLENEN MECHANISCHEN ODER ANDEREN HILFSMITTEL ZUM BESCHLEUNIGEN DES ABTAUVORGANGS VERWENDEN.

KEINE ANDEREN ALS DIE VOM HERSTELLER EMPFOHLENEN ELEKTRISCHEN GERÄTE IN DEN FÜR DIE AUFBEWAHRUNG VON TIEFGEKÜHLTEN LEBENSMITTELN BESTIMMTEN ABTEILUNGEN VERWENDEN.

KEINE EXPLOSIVSTOFFE, WIE UNTER DRUCK STEHENDE BEHÄLTER MIT ENTFLAMMBAREN TREIBMITTELN, IM KÜHLMÖBEL AUFBEWAHREN.

ES DÜRFEN AUF KEINEN FALL ARZNEIMITTEL UND GLASFLASCHEN ODER GLASVERPACKUNGEN IM KÜHLMÖBEL EINGELAGERT WERDEN, DIE ZERBRECHEN UND DAMIT ZU EINER GEFAHRENQUELLE WERDEN KÖNNTEN.

DIEJENIGEN SCHUTZVORRICHTUNGEN ODER VERKLEIDUNGEN, DIE NUR MIT HILFE



Modello - Modèle - Model Modell - Modelo - Modelo	TORL-xx	<b>GALAXIE ECO COSMOS ECO</b>	STATE REVISION				
			ORD.	<b>B</b>	DATE	29.03.21	
Fabbricante - Constructeur - Manufacturer Hersteller - Fabricante - Fabricante	Epta Spa - Unità locale: Via degli Alpini 14 - 32020 Limana (BL) ITALIA Tel. 0437/9681 Telefax 0437/967434					PAGE:	<b>9/56</b>
						N° DOC.	<b>QUM000189E</b>

EINES WERKZEUGS ABMONTIERT WERDEN KÖNNEN, DÜRFEN NUR VON EINER FA-CHKRAFT ENTFERNT WERDEN, DIES GILT INSBESONDERS FÜR DAS ABNEHMEN DES SCHALTKASTENDECKELS.

DAS KÜHLMÖBEL NICHT DER WITTERUNG AUSSETZEN.

DAS KÜHLMÖBEL NIEMALS MIT EINEM DIREKTEN ODER INDIREKTEN WASSERSTRAHL AB- ODER BESPRITZEN. DAS KÜHLMÖBEL NICHT MIT NASSEN ODER FEUCHTEN HÄN- DEN ODER FÜSSEN BERÜHREN; DAS MÖBEL NICHT BARFUSS BEDIENEN.

DAS MÖBEL IST NICHT DAZU BESTIMMT, VON PERSONEN (KINDER EINGESCHLOSSEN) VERWENDET ZU WERDEN, DEREN KÖRPERLICHE FÄHIGKEITEN, SINNESORGANE ODER GEISTIGEN FÄHIGKEITEN BEEINTRÄCHTIGT SIND ODER DIE KEINE ERFAHRUNG ODER NICHT DAS NÖTIGE WISSEN BESITZEN, ES SEI DENN, DASS SIE VON EINER FÜR IHRE SICHERHEIT VERANTWORTLICHEN PERSON IN BEZUG AUF DAS MÖBEL ÜBERWACHT ODER ANGELEITET WERDEN. KINDER MÜSSEN ÜBERWACHT WERDEN, UM ZU VERHIN- DERN, DASS SIE MIT DEM MÖBEL SPIELEN.

DIE ANSCHLUSSKABEL MÜSSEN GANZ GLATT VERLEGT WERDEN, FERN VON FLÜS- SIGKEITEN ODER WASSER, WOBEI NASSE ODER FEUCHE STELLEN UND WÄRME- QUELLEN UNBEDINGT ZU VERMEIDEN SIND UND AUCH UNGESCHÜTZTE STELLEN, WO SIE EVENTUELLEN STÖSSEN AUSGESETZT SEIN KÖNNTEN. DIE KABEL DÜRFEN NICHT BESCHÄDIGT SEIN. ES IST VERBOTEN, ADAPTERSTECKER ZU VERWENDEN.

ES IST SICHERZUSTELLEN, DASS DIE ZUR VERFÜGUNG STEHENDE VERSOR- GUNGSSPANNUNG DEN AUF DEM TYPENSCHILD DES MÖBELS ANGEgebenEN WERTEN ENTSPRICHT. DAS KÜHLMÖBEL MUSS GEERDET WERDEN.

DIEJENIGEN ARBEITSGÄNGE, DIE DEN KÜHLBETRIEB ODER DIE ELEKTROANLAGE BE- TREFFEN, DÜRFEN NUR VON FACHKRÄFTEN AUSGEFÜHRT WERDEN UND VOR JEDEM EINGRIFF MUSS DER VERSORUNGSSTECKER DES MÖBELS AUS DER NETZSTECKDO- SE HERAUSGEZOGEN WERDEN.

DEN KÜHLKREISLAUF NICHT BESCHÄDIGEN: ES IST VERBOTEN, DIE AUSSEN- UND INNENWÄNDE DES MÖBELS ZU DURCHBOHREN, EGAL WIE, (Z. B. UM EINEN AUFSATZ ANZUBRINGEN); DA MAN GEFAHR LAUFEN WÜRD, DIE IN DEN MÖBELWÄNDEN INTE- GRIERTEN VERDAMPFER- UND VERFLÜSSIGERROHRE ZU BESCHÄDIGEN.

WENN MAN AM MÖBEL SELBSTKLEBENDE WERBEETIKETTEN ANBRINGEN MÖCHTE, DARF MAN NUR DÜNNE ETIKETTEN VERWENDEN UND NICHT DICKES ODER ISOLIE- RENDES MATERIAL: DAS KÖNNTE EINE VERSCHLECHTERUNG DER MÖBELLEISTUNG VERURSACHEN.

UM DIE RISIKEN IN VERBINDUNG MIT DER ENTFLAMMBARKEIT ZU VERMINDERN, DARF DIE INSTALLATION DES KÜHLMÖBELS NUR VON ENTSPRECHEND QUALIFIZIERTEN FA- CHKRAFTEN AUSGEFÜHRT WERDEN.

Modello - Modèle - Model Modell - Modelo - Modelo	TORL-xx	<b>GALAXIE ECO COSMOS ECO</b>	STATE REVISION				
			ORD.	<b>B</b>	DATE	29.03.21	
Fabbricante - Constructeur - Manufacturer Hersteller - Fabricante - Fabricante	Epta Spa - Unità locale: Via degli Alpini 14 - 32020 Limana (BL) ITALIA Tel. 0437/9681 Telefax 0437/967434		PAGE:			<b>10/56</b>	
			N° DOC.			<b>QUM000189E</b>	

JEDER ANDERE GEBRAUCH DES KÜHLMÖBELS, DER IN DIESEM HANDBUCH NICHT AUSDRÜCKLICH ERWÄHNT IST, MUSS ALS GEFÄHRLICH BETRACHTET WERDEN, WOBEI DER HERSTELLER FÜR SOLCHE SCHÄDEN NICHT HAFTET, DIE AUF UNSACHGEMÄSSE, FALSCH E ODER UNVERNÜNFTIGE HANDHABUNG DES KÜHLMÖBELS ZURÜCKZUFÜHREN SIND.

## ADVERTENCIAS PARA LA SEGURIDAD

MANTENER ABIERTAS LAS ABERTURAS DE VENTILACIÓN DEL ENVOLTORIO DEL EQUIPO.

NO UTILIZAR DISPOSITIVOS MECÁNICOS U OTRO TIPO DE MEDIOS PARA ACELERAR EL PROCESO DE DESESCARCHE, EXCEPTUANDO LOS QUE EL CONSTRUCTOR MISMO RECOMIENDA.

NO UTILIZAR APARATOS ELÉCTRICOS DENTRO DE LOS COMPARTIMIENTOS PARA LA CONSERVACIÓN DE LOS ALIMENTOS CONGELADOS DEL EQUIPO A NO SER QUE EL CONSTRUCTOR MISMO LOS RECOMIENDE.

NO CONSERVAR EN EL MUEBLE REFRIGERADO SUSTANCIAS EXPLOSIVAS COMO RECIPIENTES BAJO PRESIÓN CON PROPELENTE INFLAMABLE.

SE PROHIBE EXPRESAMENTE EXPONER PRODUCTOS FARMACÉUTICOS, BOTELLAS O FRASCOS DE VIDRIO, PUES SU ROTURA ACCIDENTAL PODRÍA SER UNA FUENTE DE PELIGRO.

RETIRAR LAS PROTECCIONES O PANELES POR MEDIO DE HERRAMIENTAS ES UNA ACTIVIDAD RESERVADA ÚNICAMENTE PARA EL PERSONAL CUALIFICADO, ESPECIALMENTE CUANDO SE TRATA DE LA COBERTURA DEL CUADRO ELÉCTRICO.

NO DEJAR EL EQUIPO A LA INTEMPERIE.

NO USAR JAMÁS CHORROS DE AGUA DIRECTOS O INDIRECTOS SOBRE EL MUEBLE. NO TOCAR EL EQUIPO CON LAS MANOS O LOS PIES MOJADOS O HÚMEDOS; NO USAR EL APARATO CON LOS PIES DESCALZOS.

EL EQUIPO NO PUEDE SER USADO POR PERSONAS (NIÑOS INCLUSIVE) CON CAPACIDADES

FÍSICAS, SENSORIALES O MENTALES AMINORADAS, O SUJETOS QUE NO POSEAN EXPERIENCIA O CONOCIMIENTO ADECUADOS, A NO SER QUE CUENTEN CON LA ASISTENCIA DE UNA PERSONA RESPONSABLE POR SU SEGURIDAD, CON VIGILANCIA APROPIADA O CON LAS INSTRUCCIONES PARA EL USO DEL EQUIPO MISMO. VIGILAR A LOS NIÑOS PRESENTES PARA QUE NO JUEGUEN CON EL EQUIPO.

LOS CABLES DE ALIMENTACIÓN DEBEN ESTAR BIEN TENDIDOS, EN UNA POSICIÓN NO EXPUESTA A GOLPES, ALEJADA DE LÍQUIDOS Y FUENTES DE CALOR Y DEBE NO DEBEN ESTAR DAÑADOS.

QUEDA PROHIBIDO EL USO DE ENCHUFES MÚLTIPLES.

Modello - Modèle - Model Modell - Modelo - Modelo	TORL-xx	<b>GALAXIE ECO COSMOS ECO</b>	STATE REVISION				
			ORD.	<b>B</b>	DATE	29.03.21	
Fabbricante - Constructeur - Manufacturer Hersteller - Fabricante - Fabricante	Epta Spa - Unità locale: Via degli Alpini 14 - 32020 Limana (BL) ITALIA Tel. 0437/9681 Telefax 0437/967434					PAGE:	<b>11/56</b>
						N° DOC.	<b>QUM000189E</b>

COMPROBAR QUE EL VOLTAJE DE ALIMENTACIÓN CORRESPONDA A LOS DATOS DE LA PLACA DE CARACTERÍSTICAS DEL MUEBLE. LA CONEXIÓN A TIERRA DEL MUEBLE ES OBLIGATORIA.

LAS OPERACIONES QUE TIENEN QUE VER CON EL CICLO DE ENFRIAMIENTO O LA INSTALACIÓN ELÉCTRICA SON TAREA EXCLUSIVA DEL PERSONAL CUALIFICADO. ANTES DE CUALQUIER INTERVENCIÓN SE DEBE DESCONECTAR EL ENCHUFE DEL MUEBLE DE LA TOMA DE CORRIENTE DE ALIMENTACIÓN.

NO DAÑAR EL CIRCUITO DEL REFRIGERANTE: ESTÁ PROHIBIDO AGUJEREAR DE CUALQUIER FORMA LAS PAREDES DEL MUEBLE, TANTO INTERNAS COMO EXTERNAS (POR EJEMPLO AL COLOCAR UNA SUPERESTRUCTURA); ELLO COMPORTARÍA EL RIESGO DE DAÑAR LOS TUBOS DEL EVAPORADOR Y DEL CONDENSADOR QUE SE ENCUENTRAN EN LAS PAREDES DEL MUEBLE.

SI SE DESEARA APLICAR AL MUEBLE ETIQUETAS ADHESIVAS PUBLICITARIAS, USAR ÚNICAMENTE ADHESIVOS FINOS: NO ADHERIR AL MUEBLE MATERIAL ESPESO O AISLANTE: ESO PODRÍA PERJUDICAR LAS PRESTACIONES DEL MUEBLE.

PARA REDUCIR LOS RIESGOS RELACIONADOS CON LA INFLAMABILIDAD, SOLAMENTE PERSONAL CON LAS CUALIFICACIONES ADECUADAS ESTÁ AUTORIZADO A REALIZAR LA INSTALACIÓN DE ESTE EQUIPO.

CUALQUIER OTRO USO NO INDICADO EXPRESAMENTE EN ESTE MANUAL DEBE SER CONSIDERADO PELIGROSO. EL FABRICANTE NO SE RESPONSABILIZA POR LOS EVENTUALES DAÑOS DERIVADOS DE UN USO IMPROPIO, INCORRECTO O DESATINADO.

## INSTRUÇÕES PARA O USO

MANTER LIVRES DE OBSTRUÇÕES AS ABERTURAS DE VENTILAÇÃO NO INVÓLUCRO DO EQUIPAMENTO.

NÃO USAR DISPOSITIVOS MECÂNICOS OU OUTROS MEIOS PARA ACELERAR O PROCESSO DE DESCONGELAÇÃO DIVERSOS DAQUELES RECOMENDADOS PELO FABRICANTE. NÃO USAR EQUIPAMENTOS ELÉTRICOS DENTRO DOS COMPARTIMENTOS PARA A CONSERVAÇÃO DOS ALIMENTOS CONGELADOS PELO EQUIPAMENTO, SE ESTES NÃO FOREM DO TIPO RECOMENDADO PELO FABRICANTE.

NÃO CONSERVE DENTRO DO MÓVEL FRIGORÍFICO SUBSTÂNCIAS EXPLOSIVAS COM RECIPIENTES SOB PRESSÃO COM PROPELENTE INFLAMÁVEL É EXPRESSAMENTE PROIBIDO EXPOR PRODUTOS FARMACÊUTICOS E GARRAFAS OU EMBALAGENS DE VIDRO, POIS ESTES PODERIAM ROMPER-SE, TORNANDO-SE PERIGOSOS.

A REMOÇÃO DE PROTECÇÕES OU DE PAINÉIS QUE REQUEREM O USO DE FERRAMENTAS PARA SEREM REMOVIDOS É RESERVADA EXCLUSIVAMENTE AO PESSOAL QUALIFICADO, ESPECIALMENTE A REMOÇÃO DA COBERTURA DO QUADRO ELÉTRICO.

Modello - Modèle - Model Modell - Modelo - Modelo	TORL-xx	<b>GALAXIE ECO COSMOS ECO</b>	STATE REVISION				
			ORD.	<b>B</b>	DATE	29.03.21	
Fabbricante - Constructeur - Manufacturer Hersteller - Fabricante - Fabricante	Epta Spa - Unità locale: Via degli Alpini 14 - 32020 Limana (BL) ITALIA Tel. 0437/9681 Telefax 0437/967434		PAGE:			<b>12/56</b>	
			N° DOC.			<b>QUM000189E</b>	

NÃO DEIXAR QUE O EQUIPAMENTO FIQUE EXPOSTO A AGENTES ATMOSFÉRICOS.

NUNCA UTILIZAR JACTOS DE ÁGUA DIRECTOS OU INDIRECTOS NO MÓVEL. NÃO TOCAR O EQUIPAMENTO COM MÃOS OU PÉS MOLHADOS OU HÚMIDOS; NÃO USAR O EQUIPAMENTO COM OS PÉS DESCALÇOS.

O EQUIPAMENTO NÃO É DESTINADO A SER UTILIZADO POR PESSOAS (CRIANÇAS INCLUÍDAS) CUJAS CAPACIDADES FÍSICAS, SENSORIAIS OU MENTAIS SEJAM REDUZIDAS, OU COM FALTA DE EXPERIÊNCIA OU DE CONHECIMENTO, A MENOS QUE NÃO SE BENEFICIARAM, POR INTERMÉDIO DE UMA PESSOA RESPONSÁVEL PELA SUA SEGURANÇA, DE UMA SUPERVISÃO OU DE INSTRUÇÕES RELATIVAS AO EQUIPAMENTO. AS CRIANÇAS DEVEM SER SUPERVISIONADAS DE MODO QUE NÃO BRINQUEM COM O EQUIPAMENTO.

OS CABOS DE ALIMENTAÇÃO DEVEM ESTAR BEM ESTENDIDOS, EM UMA POSIÇÃO NÃO EXPOSTA A EVENTUAIS CHOQUES, NÃO DEVEM ESTAR PRÓXIMOS DE LÍQUIDOS OU ÁGUA E DE FONTES DE CALOR, NÃO DEVEM SER DANIFICADOS. É PROIBIDO O USO DE FICHAS MULTIPLAS.

CERTIFICAR-SE DE QUE A TENSÃO DE ALIMENTAÇÃO CORRESPONDA AOS DADOS DA PLACA DO MÓVEL. É OBRIGATÓRIO EFETUAR A LIGAÇÃO DO MÓVEL À TERRA.

AS OPERAÇÕES QUE ENVOLVERÃO O CICLO DE REFRIGERAÇÃO OU O SISTEMA ELÉCTRICO, DEVEM SER EFECTUADAS EXCLUSIVAMENTE POR PESSOAL QUALIFICADO, E ANTES DE CADA INTERVENÇÃO DEVE-SE DESLIGAR A FICHA DO MÓVEL DA TOMADA ELÉCTRICA DE ALIMENTAÇÃO

NÃO DANIFICAR O CIRCUITO REFRIGERANTE: EM TODO CASO, É PROIBIDO FURAR AS PAREDES TANTO INTERNAS QUANTO EXTERNAS DO MÓVEL (POR EXEMPLO, PARA APLICAR UMA PRATELEIRA); CORRE-SE O RISCO DE DANIFICAR OS TUBOS DO EVAPORADOR E DO CONDENSADOR, INSERIDOS NAS PAREDES DO MÓVEL.

CASO DESEJAR APLICAR NO MÓVEL ETIQUETAS ADESIVAS PUBLICITÁRIAS, USAR EXCLUSIVAMENTE FOLHAS FINAS, NÃO APLICAR NAS PAREDES EXTERNAS DO MÓVEL MATERIAL ESPESSO E ISOLANTE: ISSO PODE COMPROMETER OS DESEMPENHOS DO MÓVEL.

A FIM DE REDUZIR OS RISCOS LIGADOS À INFLAMABILIDADE, A INSTALAÇÃO DESTES EQUIPAMENTOS NÃO DEVE SER EFECTUADA A NÃO SER POR PESSOAL ADEQUADAMENTE QUALIFICADO.

QUALQUER OUTRO USO QUE NÃO ESTIVER INDICADO EXPLICITAMENTE NESTE MANUAL DEVE SER CONSIDERADO PERIGOSO E O FABRICANTE NÃO PODERÁ ASSUMIR NENHUMA RESPONSABILIDADE EM RELAÇÃO A EVENTUAIS DANOS CAUSADOS POR USO IMPRÓPRIO, INCORRECTO OU NÃO-RACIONAL.

Modello - Modèle - Model Modell - Modelo - Modelo	TORL-xx	<b>GALAXIE ECO COSMOS ECO</b>	STATE REVISION				
			ORD.	<b>B</b>	DATE	29.03.21	
Fabbricante - Constructeur - Manufacturer Hersteller - Fabricante - Fabricante	Epta Spa - Unità locale: Via degli Alpini 14 - 32020 Limana (BL) ITALIA Tel. 0437/9681 Telefax 0437/967434					PAGE:	<b>13/56</b>
						N° DOC.	<b>QUM000189E</b>

## INTRODUZIONE - INTRODUCTION - INTRODUCTION EINLEITUNG - INTRODUCCIÓN - INTRODUÇÃO

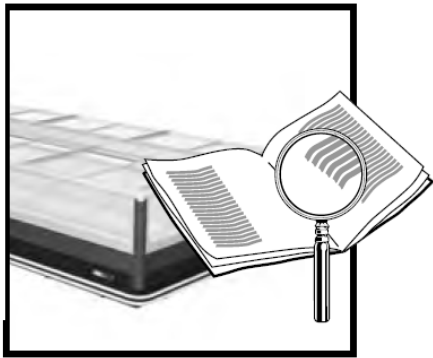

Il presente manuale è stato realizzato in modo semplice e razionale affinché leggendolo conosciate a fondo il vostro mobile.

Si raccomanda di leggere attentamente il contenuto e di conservarlo unitamente al mobile.

Il costruttore declina ogni responsabilità per danni causati a persone o cose dovuti alla mancata osservanza delle avvertenze contenute in questo manuale. Qualsiasi persona utilizzi questo mobile dovrà leggere il presente manuale d'uso.

Le présente livret d'instructions a été réalisé de façon sim-

ple et rationnelle, pour que Vous puissiez connaître à fond votre meuble.

On recommande de lire attentivement son contenu et de le conserver avec le meuble. Le constructeur décline toutes responsabilités pour d'éventuels dommages dus au manque d'observance des avertissements et des indications contenues dans ce manuel. Quiconque utilise le meuble, doit en tous les cas lire ce manuel avant de le mettre en marche.

The present booklet has been formulated in a simple and rational way, in order for the reader to get deeply acquainted with his showcase. Please, read it carefully and keep it with the machine. The manufacturer assumes no responsibility for any personal injury or property damage which may be caused by non-compliance with the instructions contained in this booklet. Whoever operates the machine must have read this manual beforehand.

Die vorliegende Gebrauchsanweisung ist einfach zu lesen und gut verständlich, so daß Sie Ihr Kühlmöbel von Grund auf kennenlernen können. Lesen Sie die Gebrauchsanweisung sorgfältig durch und bewahren Sie diese beim Kühlmöbel auf. Der Hersteller lehnt jede Verantwortung ab für Schäden an Dingen und

Personen, die auf die Nichtbeachtung der in dieser Gebrauchs- und Bedienungsanweisung enthaltenen

Anleitungen zurückzuführen sind. Jede Person, die das Kühlmöbel betreiben will, muß vorher diese Gebrauchsund Bedienungsanweisung lesen.

El presente manual ha sido realizado de manera simple y racional para que leyéndolo Ud. pueda conocer a fondo su mueble. Se recomienda leerlo atentamente y conservarlo junto a la máquina. El constructor no se responsabiliza por los daños a personas u objetos, que puedan ser ocasionados por cualquier incumplimiento de las prescripciones contenidas en el presente manual. Quienquiera que emplee este aparato deberá leer el presente manual de uso.

O presente manual foi realizado de modo simples e racional, a fim de que, ao ser lido, permita conhecer totalmente o vosso móvel. Recomenda-se ler atentamente seu conteúdo e conservá-lo sempre junto ao móvel. O fabricante nega qualquer responsabilidade relativa a danos causados a pessoas ou coisas que seja devido ao não respeito das advertências contidas neste manual. Todas as pessoas que utilizarem este móvel deverão ler o presente manual de uso.

Modello - Modèle - Model Modell - Modelo - Modelo	TORL-xx	<b>GALAXIE ECO COSMOS ECO</b>	STATE REVISION				 <small>epitarefrigeration</small>
			ORD.	<b>B</b>	DATE	29.03.21	
Fabbricante - Constructeur - Manufacturer Hersteller - Fabricante - Fabricante	Epta Spa - <b>Unità locale:</b> Via degli Alpini 14 - 32020 Limana (BL) ITALIA Tel. 0437/9681 Telefax 0437/967434				PAGE:		<b>14/56</b>
					N° DOC.		<b>QUM000189E</b>

## Descrizione generale - description générale - general description Beschreibung - descripción general - descrição geral

fig.1

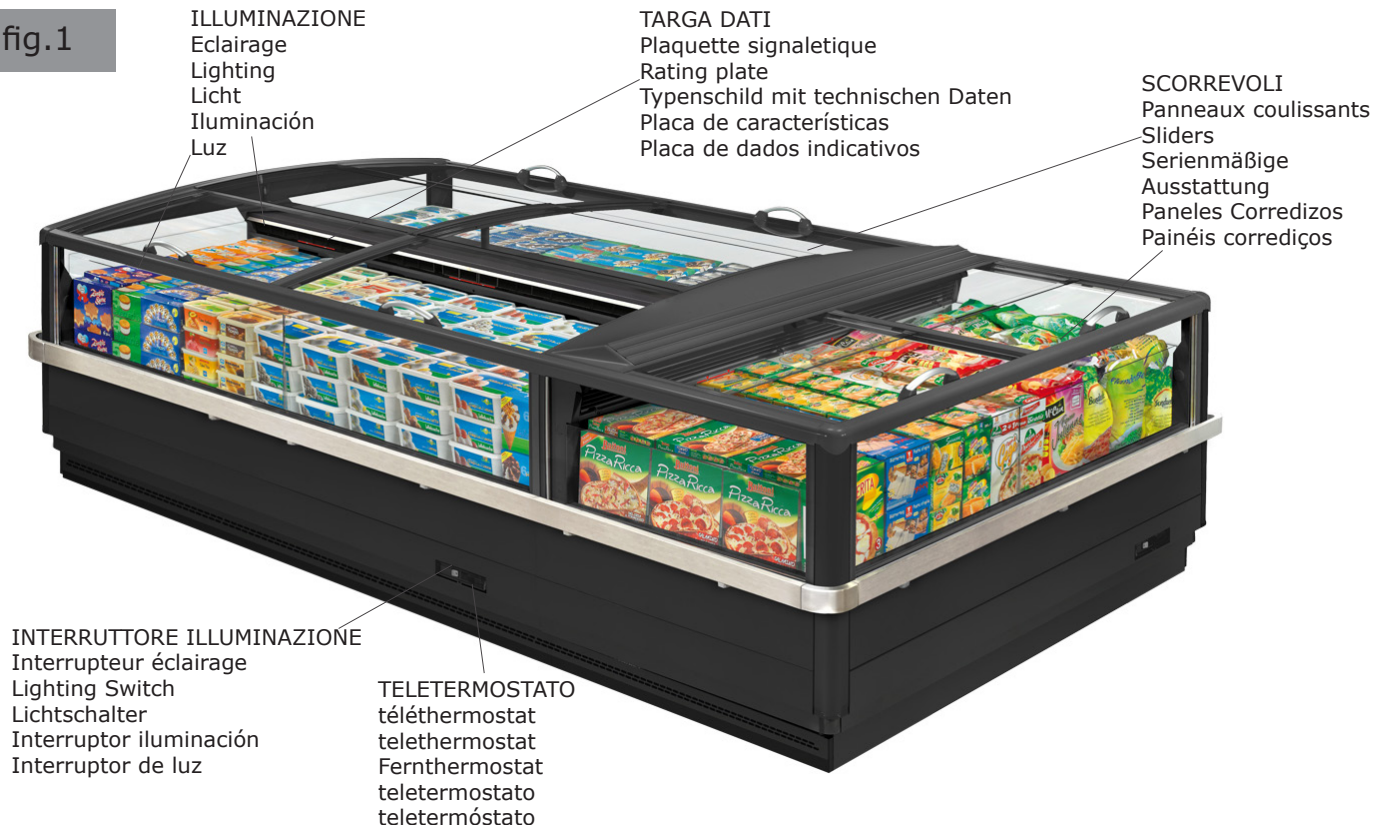

fig.2



fig.3



Attenzione: non rimuovere per nessun motivo gli scorrevoli in vetro. Il mobile è progettato per funzionare esclusivamente con gli scorrevoli montati.

Caution: never remove the glass sliders. The cabinet was designed to only work with the sliders on.

Attention: ne pas enlever les vitres coulissantes pour aucune raison. Le meuble a été projeté pour fonctionner seulement avec les vitres montées.

Achtung: auf keinen Fall die Schiebescheiben aus Glas entfernen. Das Möbel ist ausschließlich für den Betrieb mit Schiebescheiben konzipiert.

Atención: no quitar por ningún motivo las tapas correderas de cristal. El mueble ha sido diseñado para funcionar exclusivamente con las tapas correderas montadas.

Atenção: não remova as corrediças de vidro por nenhum motivo. O móvel é projetado para funcionar exclusivamente com as corrediças montadas.

Modello - Modèle - Model Modell - Modelo - Modelo	TORL-xx	<b>GALAXIE ECO COSMOS ECO</b>	STATE REVISION				
			ORD.	<b>B</b>	DATE	29.03.21	
Fabbricante - Constructeur - Manufacturer Hersteller - Fabricante - Fabricante		Epta Spa - Unità locale: Via degli Alpini 14 - 32020 Limana (BL) ITALIA Tel. 0437/9681 Telefax 0437/967434			PAGE:		<b>15/56</b>
					N° DOC.		<b>QUM000189E</b>

## GALAXIE ECO

LUNGHEZZE/longueurs/length/Länge/longitudes/comprimentos:

1875 2500 - 3750 mm + mobile di testa/tête de gondole/ head case for/ Kopfmöbel/ mueble de cabeza/ móvel de cabeceira

fig.4

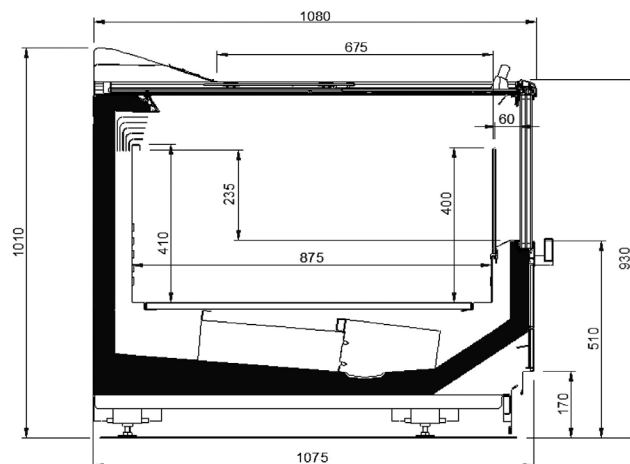
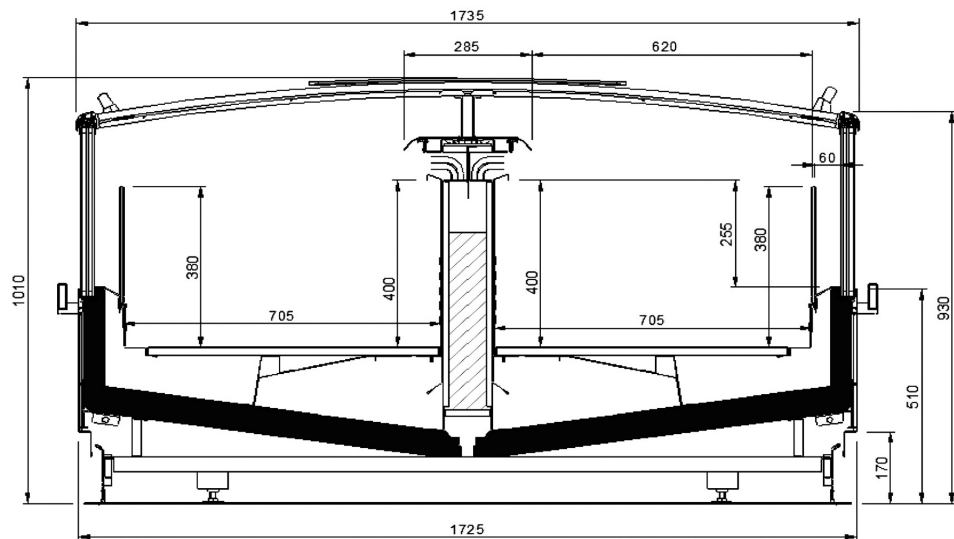

Modello - Modèle - Model Modell - Modelo - Modelo	TORL-xx	<b>GALAXIE ECO</b> <b>COSMOS ECO</b>	STATE REVISION				 <small>epitarefrigeration</small>
			ORD.	<b>B</b>	DATE	29.03.21	
Fabbricante - Constructeur - Manufacturer Hersteller - Fabricante - Fabricante		Epta Spa - Unità locale: Via degli Alpini 14 - 32020 Limana (BL) ITALIA Tel. 0437/9681 Telefax 0437/967434			PAGE:		<b>16/56</b>
					N° DOC.		<b>QUM000189E</b>

## COSMOS ECO

fig.5

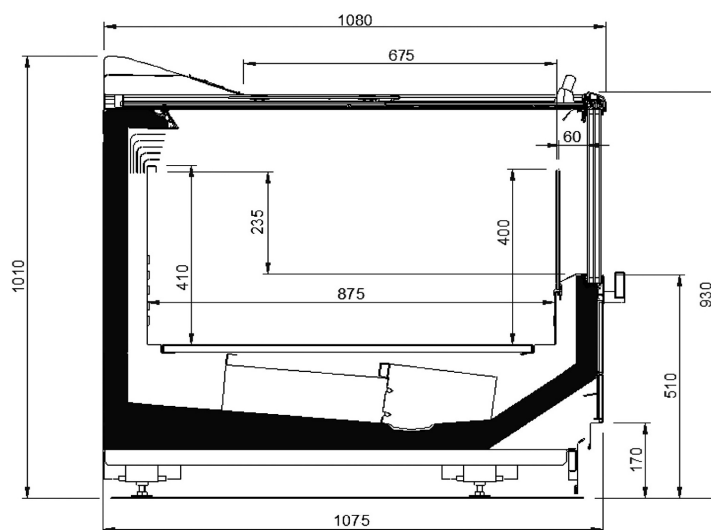
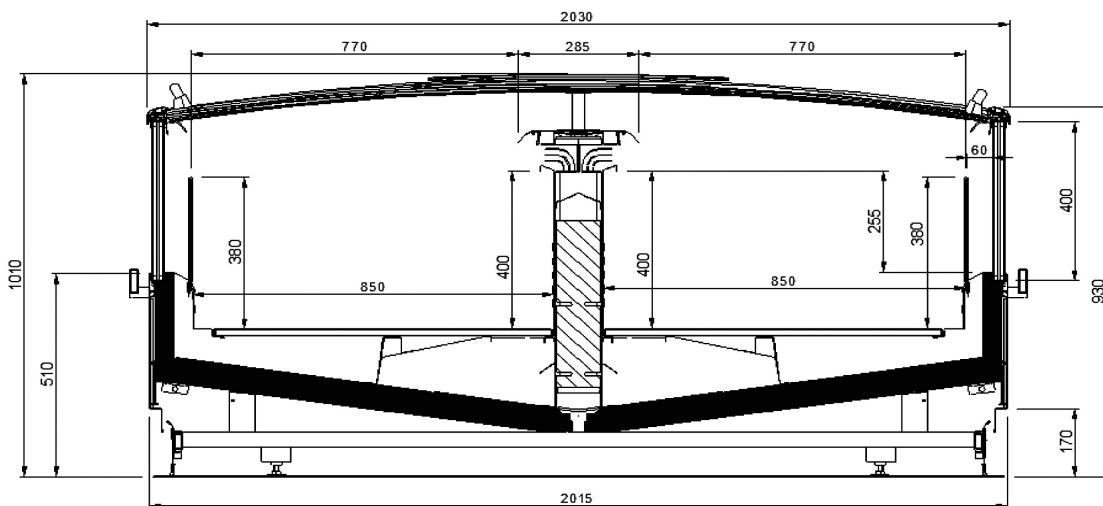



Modello - Modèle - Model Modell - Modelo - Modelo	TORL-xx	<b>GALAXIE ECO COSMOS ECO</b>	STATE REVISION				
			ORD.	<b>B</b>	DATE	29.03.21	
Fabbricante - Constructeur - Manufacturer Hersteller - Fabricante - Fabricante	Epta Spa - <b>Unità locale:</b> Via degli Alpini 14 - 32020 Limana (BL) ITALIA Tel. 0437/9681 Telefax 0437/967434	PAGE:				<b>17/56</b>	
		N° DOC.				<b>QUM000189E</b>	

Trasporto del mobile - transport du meuble - handling - Transport des Külmöbels  
transporte del mueble - transporte do móvel

fig.6



fig.7

PUNTI DI SOLLEVAMENTO  
Points de levage  
Lifting points  
Ansatzpunkte für Hubkarren  
Puntos para el levantamiento  
Pontos de levantamento

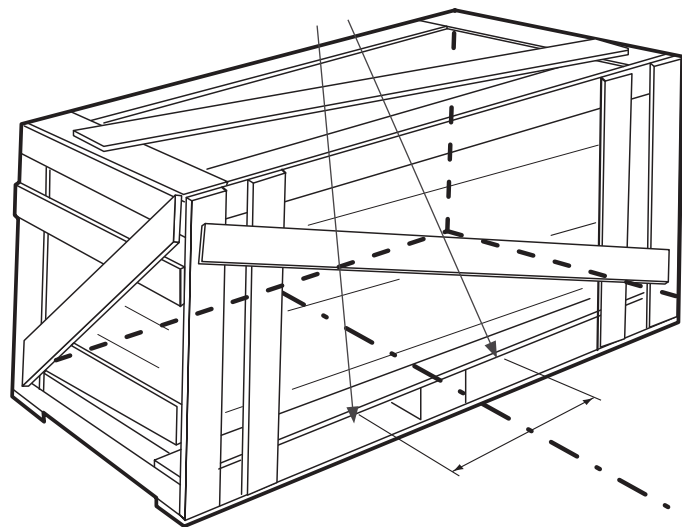

tab.I

	PESI DEL MOBILE Poids du meuble Weight of the case Gewichte des Möbels Pesos del mueble Pesos do movel	PESO NORMALE Sans emballage Normal weight Nenngewicht Sin embalaje Sem embalagem (kg)	PESO IMBALLATO Avec emballage Packed weight Gewicht mit Verpackung Con embalaje Com embalagem (kg)	SPALLA Joues Lateral end Seitenteil Lateral Lateral
GALAXIE ECO	<b>1880</b>	385	410	35/55
	<b>2500</b>	530	550	
	<b>3750</b>	810	875	
M. TESTA Tête de gondole/Head case/Kopfmöbel/M. cabecera/M. cabeceira		310	350	-
COSMOS ECO	<b>1880</b>	455	480	40/60
	<b>2500</b>	615	645	
	<b>3750</b>	950	1030	
M. TESTA Tête de gondole/Head case/Kopfmöbel/M. cabecera/M. cabeceira		360	410	-

Modello - Modèle - Model Modell - Modelo - Modelo	TORL-xx	<b>GALAXIE ECO COSMOS ECO</b>	STATE REVISION				
			ORD.	<b>B</b>	DATE	29.03.21	
Fabbricante - Constructeur - Manufacturer Hersteller - Fabricante - Fabricante	Epta Spa - <b>Unità locale:</b> Via degli Alpini 14 - 32020 Limana (BL) ITALIA Tel. 0437/9681 Telefax 0437/967434		PAGE:			<b>18/56</b>	
			N° DOC.			<b>QUM000189E</b>	

**Condizioni ambientali - conditions milieu ambiant - ambient conditions  
Verhältnisse am Aufstellungsort - condiciones ambientales - condições ambientais**

fig.8

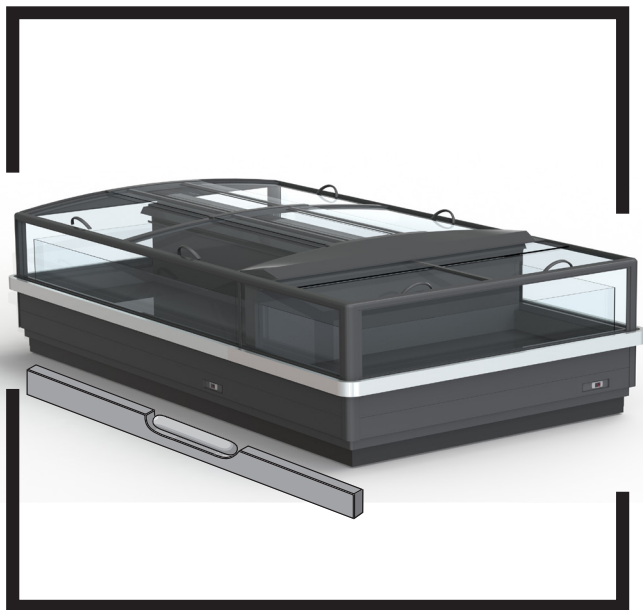

fig.9

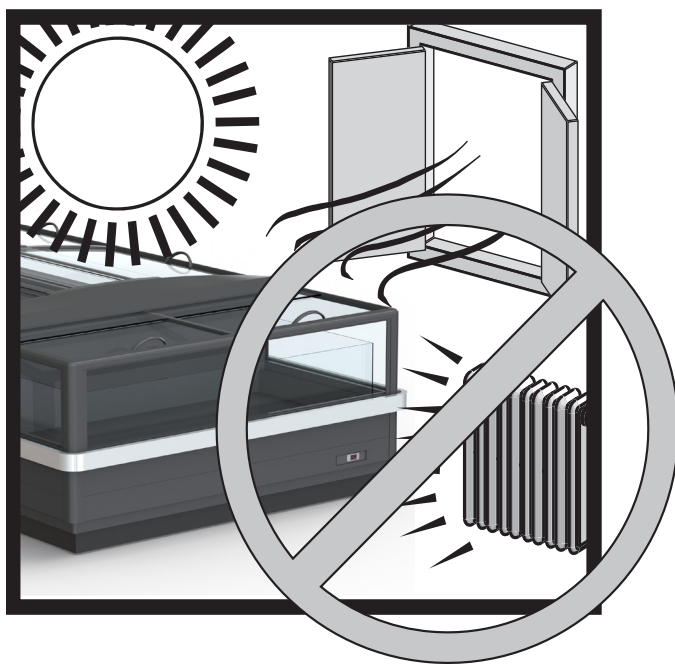
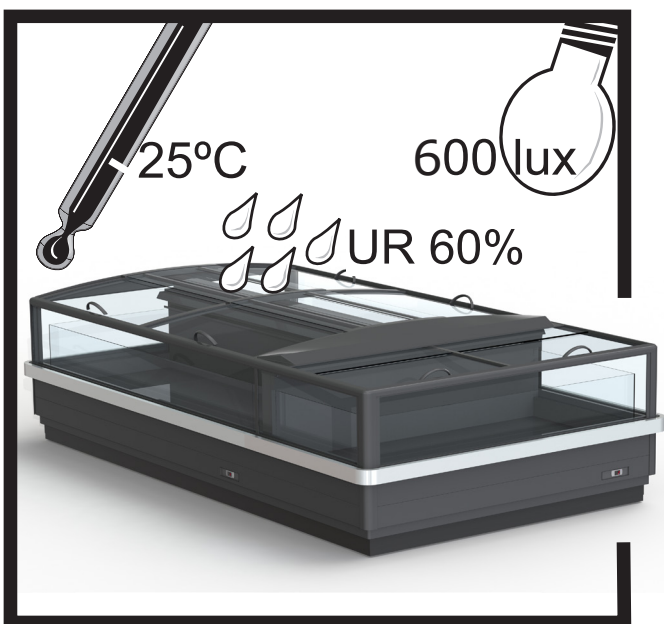

fig.10









tab.II

TIPO DI LOCALE-Type de milieu Type of room-Aufstellungsraum Tipo de ambiente-Tipo de lugar	CHIUSO-Fermè closed geschlossen cerrado-fechado
TEMPERATURA-Température temperature-temperatur temperatura	25°C
UMIDITÀ RELATIVA-éclairage lighting-Beleuchtung iluminacion-iluminação	60 %
ILLUMINAZIONE-éclairage lighting-Beleuchtung iluminacion-iluminação	600 lx

Modello - Modèle - Model Modell - Modelo - Modelo	TORL-xx	<b>GALAXIE ECO COSMOS ECO</b>	STATE REVISION				
			ORD.	<b>B</b>	DATE	29.03.21	
Fabbricante - Constructeur - Manufacturer Hersteller - Fabricante - Fabricante	Epta Spa - Unità locale: Via degli Alpini 14 - 32020 Limana (BL) ITALIA Tel. 0437/9681 Telefax 0437/967434				PAGE:		<b>19/56</b>
					N° DOC.		<b>QUM000189E</b>

Caratteristiche tecniche - caractéristiques techniques - technical features  
 technische Eigenschaften - características técnicas - características técnicas

tab.III

   	
manufactured by-Costan S.p.A.-32020-Limana-Italy	
Nennleistung Rated Assigné Nominate Nominal <b>1</b>	Kältemittel Réfrigérant Réfrigérant Réfrigérant <b>5-6</b>
Abtauung Defrosting Dégivrage Sbrinamento Descongelamiento <b>3</b>	Klimaklasse Climate class Classe climatique Classe climática <b>7      3 - 25°C/60% R.H.</b>
Heizungssystem Heating systems Systems chauffants Sistemi di riscaldamento Sistema de calefacción <b>2</b>	Isolationsgas (Blähgas) Insulation blowing gas Agent moussant d'isolation Gas espandente isolamento Agente espumante
 <b>4</b>	Index Protection Index Protection Index Protection Index Protection Index Protection
 Read operator's manual available at <a href="http://www.eptarefrigeration.com">www.eptarefrigeration.com</a> or calling +39 0437 968379	
	

- 1) Tensione nominale / Rated voltage/Tension nominale
- 2) Potenza nominale / Rated output / Puissance nominale
- 3) Potenza in sbrinamento / Output when defrosting /Puissance en dégivrage
- 4) Potenza delle lampade / Lamp power / Puissance des lampes
- 5) Numero del fluido refrigerante / Refrigerant fluid number / Numéro du fluide frigorigène
- 6) Massa del fluido refrigerante per ciascun circuito / Mass of refrigerant fluid for each circuit /Masse du fluide frigorigène pour chaque circuit
- 7) Classe climatica, temperatura e umidità relativa della classe climatica di riferimento / Climate class, temperature and relative humidity for the reference climate class / Classe climati- que, température et humidité relative de la classe climatique de référence

fig.11

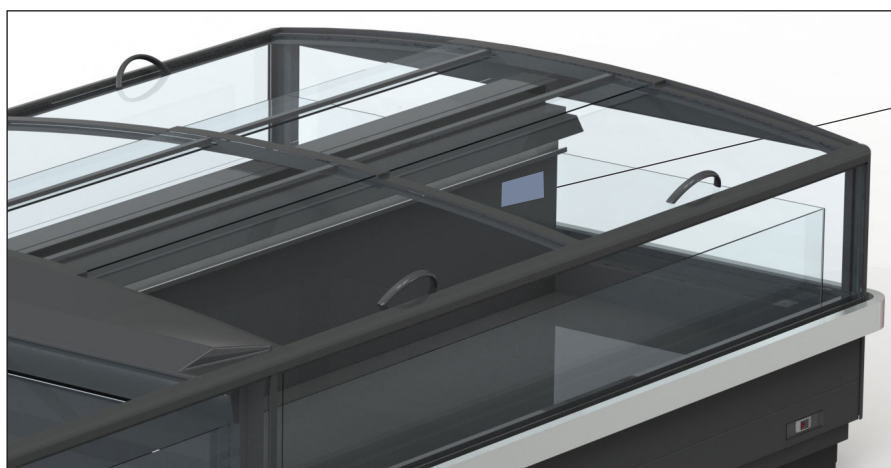

TARGA DATI INDICATIVI  
 Plaque signalétique  
 Rating plate  
 Typenschild mit technischen Daten  
 Placa de características  
 Placa de dados indicativos

Modello - Modèle - Model Modell - Modelo - Modelo	TORL-xx	<b>GALAXIE ECO COSMOS ECO</b>	STATE REVISION				 <small>epitarefrigeration</small>
			ORD.	<b>B</b>	DATE	29.03.21	
Fabbricante - Constructeur - Manufacturer Hersteller - Fabricante - Fabricante	Epta Spa - <b>Unità locale:</b> Via degli Alpini 14 - 32020 Limana (BL) ITALIA Tel. 0437/9681 Telefax 0437/967434				PAGE:		<b>20/56</b>
					N° DOC.		<b>QUM000189E</b>

**Usò del mobile - utilisation du meuble - use of the case - Gebrauchsanweisung  
uso del mobile - uso do móvel**

fig.12

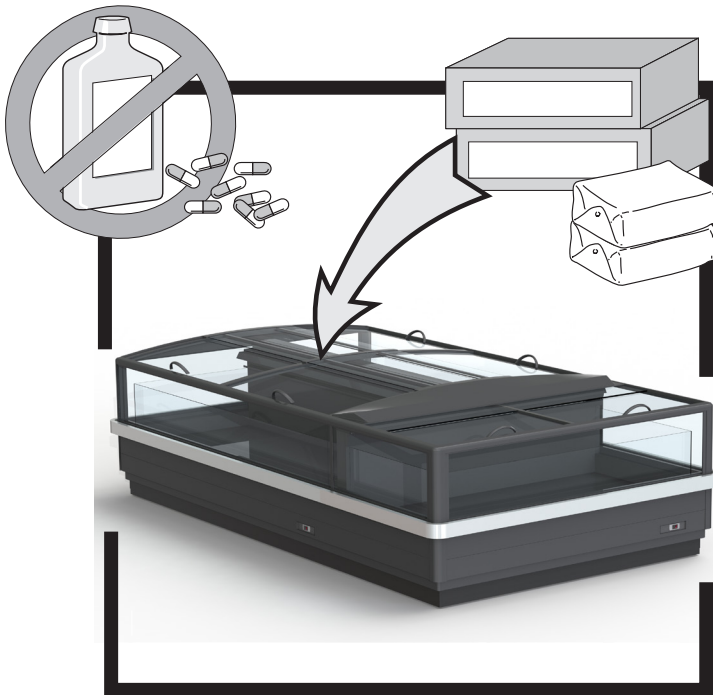

fig.13

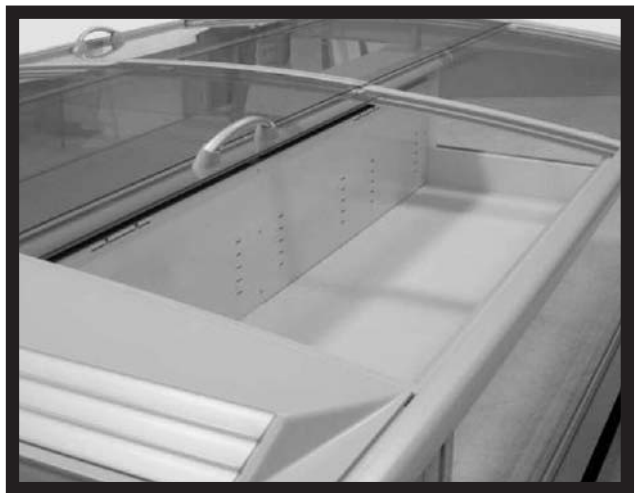
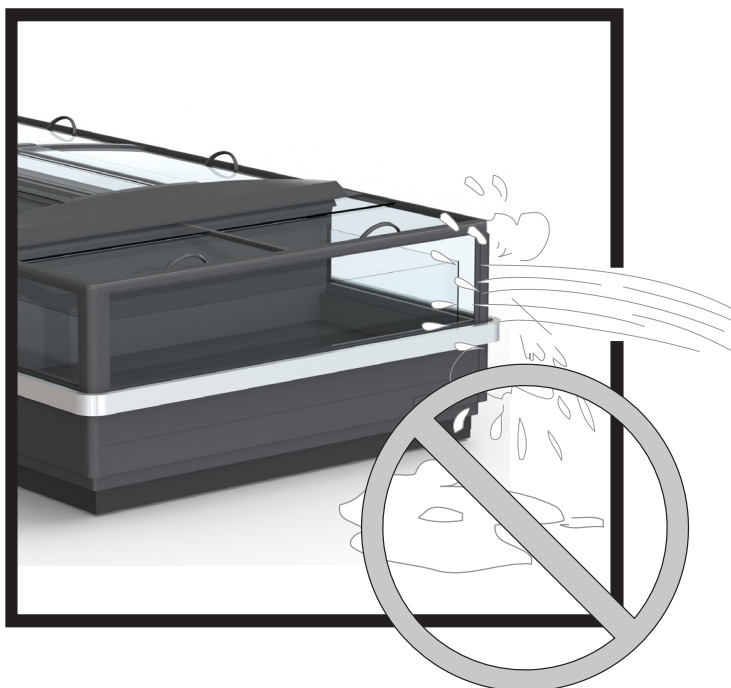

fig.14



Modello - Modèle - Model Modell - Modelo - Modelo	TORL-xx	<b>GALAXIE ECO COSMOS ECO</b>	STATE REVISION				
			ORD.	<b>B</b>	DATE	29.03.21	
Fabbricante - Constructeur - Manufacturer Hersteller - Fabricante - Fabricante	Epta Spa - Unità locale: Via degli Alpini 14 - 32020 Limana (BL) ITALIA Tel. 0437/9681 Telefax 0437/967434					PAGE:	<b>21/56</b>
						N° DOC.	<b>QUM000189E</b>

Usò del mobile - utilisation du meuble - use of the case - Gebrauchsanweisung  
uso del mobile - uso do móvel

fig.15

a.

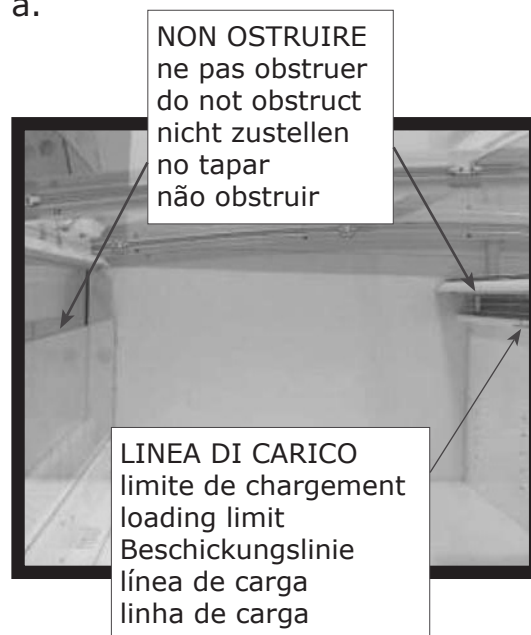

c. 3D Support

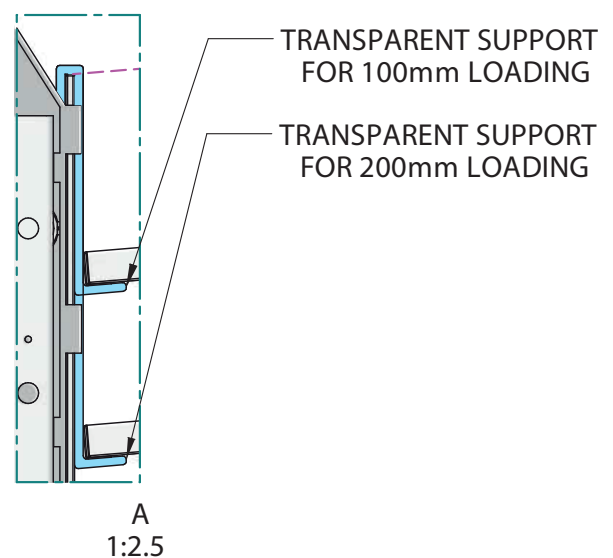
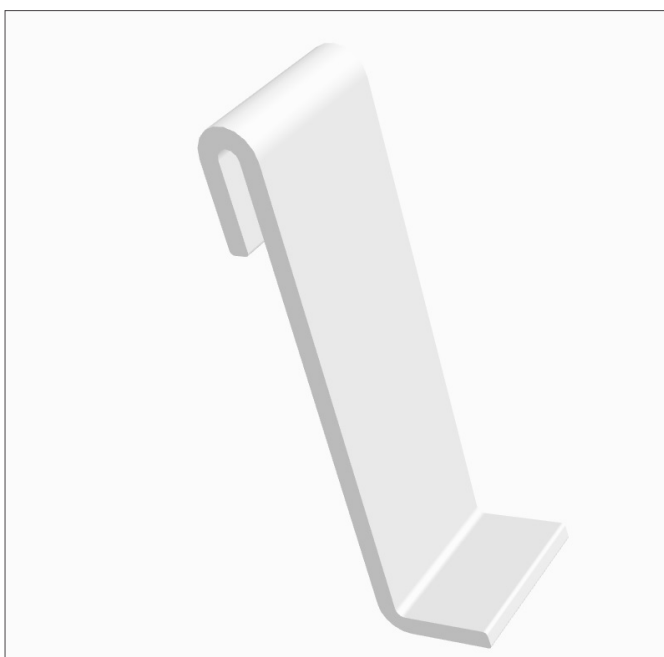

Modello - Modèle - Model Modell - Modelo - Modelo	TORL-xx	<b>GALAXIE ECO COSMOS ECO</b>	STATE REVISION				 <small>epitarefrigeration</small>
			ORD.	<b>B</b>	DATE	29.03.21	
Fabbricante - Constructeur - Manufacturer Hersteller - Fabricante - Fabricante	Epta Spa - <b>Unità locale:</b> Via degli Alpini 14 - 32020 Limana (BL) ITALIA Tel. 0437/9681 Telefax 0437/967434					PAGE:	<b>22/56</b>
						N° DOC.	<b>QUM000189E</b>

**Usò del mobile - utilisation du meuble - use of the case - Gebrauchsanweisung  
uso del mobile - uso do móvel**

fig.16

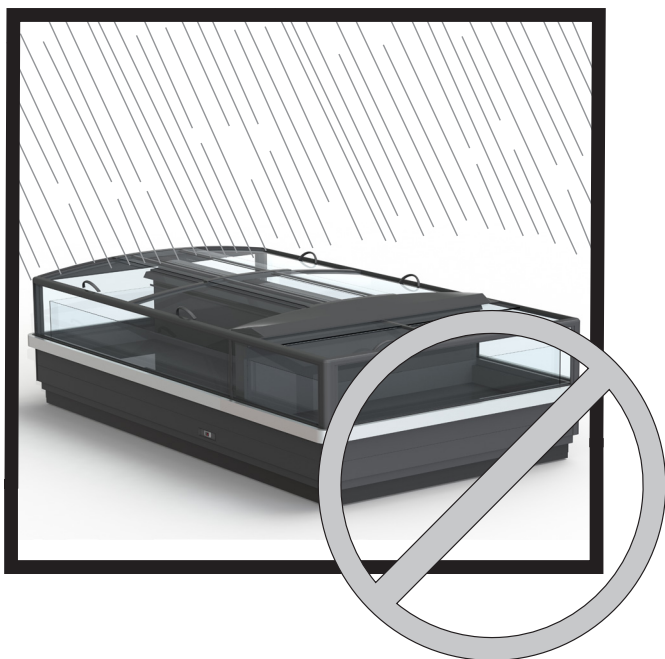

fig.17



fig.18

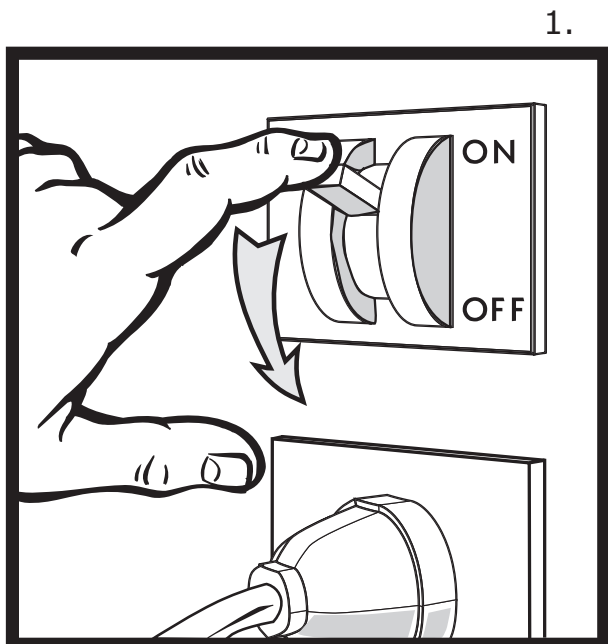
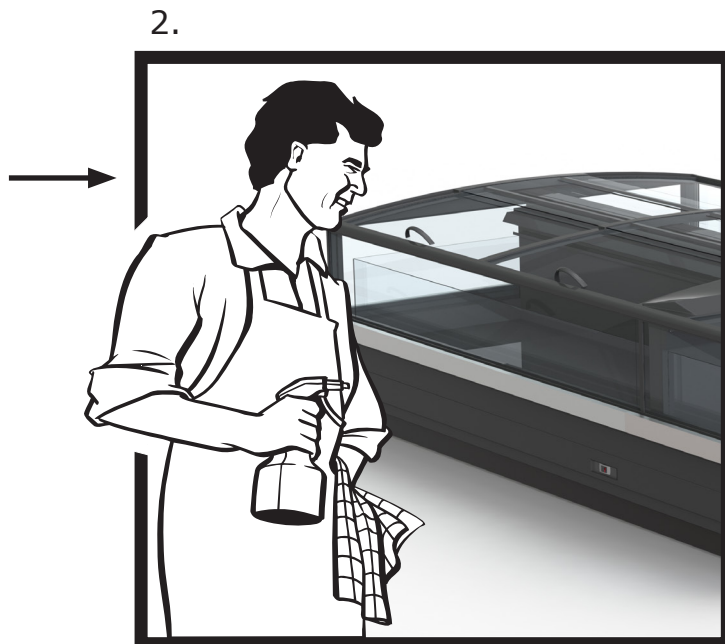

fig.19



Modello - Modèle - Model Modell - Modelo - Modelo	TORL-xx	<b>GALAXIE ECO COSMOS ECO</b>	STATE REVISION				
			ORD.	<b>B</b>	DATE	29.03.21	
Fabbricante - Constructeur - Manufacturer Hersteller - Fabricante - Fabricante	Epta Spa - Unità locale: Via degli Alpini 14 - 32020 Limana (BL) ITALIA Tel. 0437/9681 Telefax 0437/967434		PAGE:			<b>23/56</b>	
			N° DOC.			<b>QUM000189E</b>	

manutenzione ordinaria - entretien ordinaire - ordinary maintenance  
Wartung des Möbels - mantenimiento ordinario - manutenção ordinária

## **PULIZA MOBILE LINEARE - CLEANING LINEAR CABINETS - NETTOYAGE MEUBLE LINEAIRE - REINIGUNG DES REIHENMÖBELS - LIMPIEZA DEL MUEBLE LINEAL - LIMPEZA DO MÓVEL LINEAR**

Per pulire in modo completo i vetri laterali, per raggiungere la parte superiore è sufficiente spingere il vetro centrale.

To clean completely the side glasses, push the central glass to reach the top part.

Pour nettoyer de manière complète les verres latéraux, pour atteindre la partie supérieure il est suffisant de pousser le verre central.

Um die seitlichen Scheiben komplett und auch im oberen Bereich zu reinigen wird die mittlere Scheibe einfach nach oben geschoben.

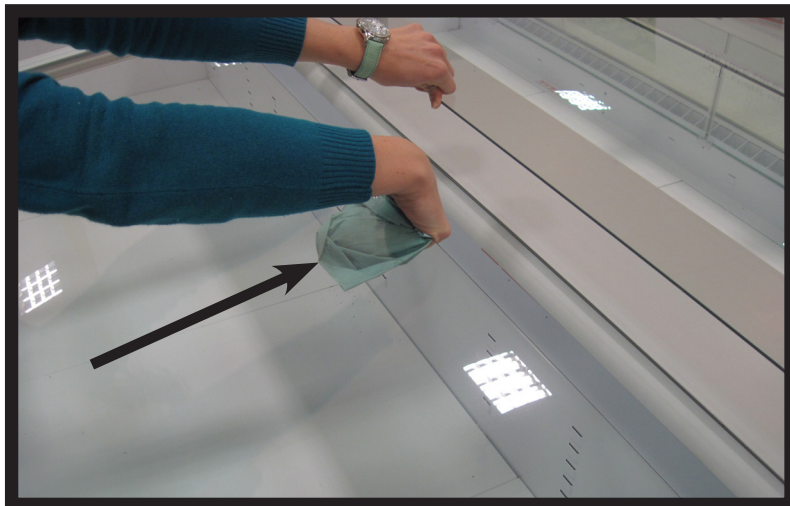

Para limpiar de manera completa los cristales laterales, con vistas a alcanzar la parte superior es suficiente empujar el cristal central.

Para limpar de forma completa os vidros laterais, para alcançar a parte superior basta empurrar o vidro central.

Per pulire completamente il vetro centrale è sufficiente tirarlo verso di sé.

To clean the central glass pull it in order to reach the central area.

Pour nettoyer complètement le verre central est suffisant de lui tirer vers si mêmes.

Ziehen Sie die mittlere Scheibe einfach zu sich heran, um sie vollständig zu reinigen.

Para limpiar completamente el cristal central es suficiente tirar de él hacia sí.

Para limpar completamente o vidro central basta puxá-lo na própria direção.

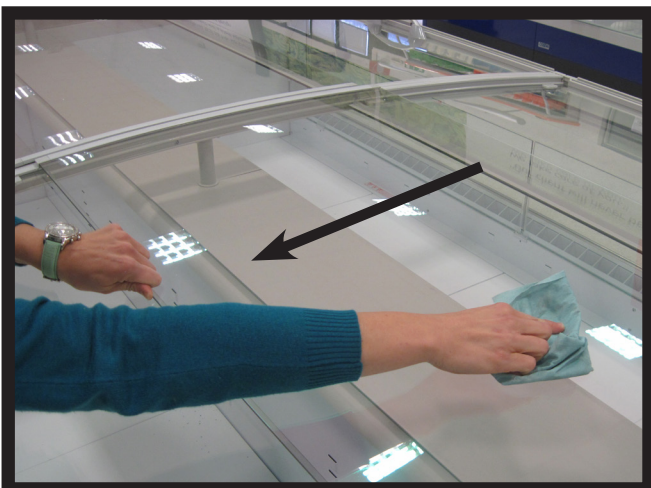

Modello - Modèle - Model Modell - Modelo - Modelo	TORL-xx	<b>GALAXIE ECO COSMOS ECO</b>	STATE REVISION				
			ORD.	<b>B</b>	DATE	29.03.21	
Fabbricante - Constructeur - Manufacturer Hersteller - Fabricante - Fabricante	Epta Spa - Unità locale: Via degli Alpini 14 - 32020 Limana (BL) ITALIA Tel. 0437/9681 Telefax 0437/967434					PAGE:	<b>24/56</b>
						N° DOC.	<b>QUM000189E</b>

manutenzione ordinaria - entretien ordinaire - ordinary maintenance  
Wartung des Möbels - mantenimiento ordinario - manutenção ordinária

**PULIZA MOBILE DI TESTA - CLEANING HEAD CABINET - NETTOYAGE TÊTE DE  
GONDOLE - REINIGUNG DES KOPFMÖBELS - LIMPIEZA DEL MUEBLE DE  
CABECERA - LIMPEZA DO MÓVEL DA FRENTE**

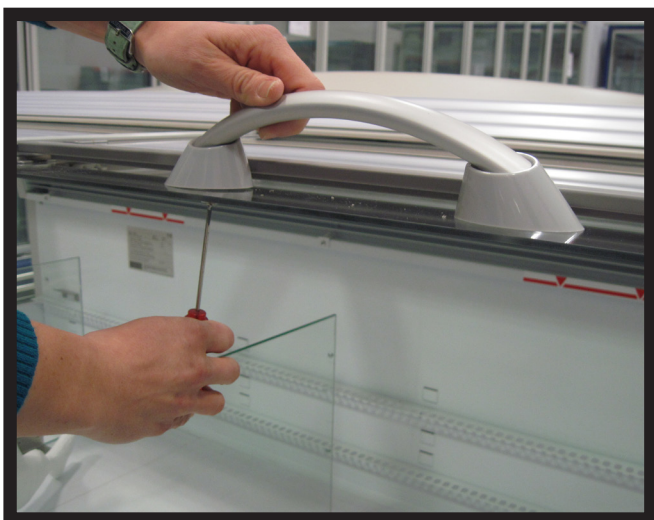

Rimuovere la maniglia.  
Remove the handle.  
Enlever la poignée.  
Entfernen Sie den Handgriff.  
Quitar el tirador.  
Remova a alça.

Sul binario, rimuovere il sistema di bloccaggio del vetro posteriore.  
Remove the blocking system on the rail.

Sur la voie, enlever le système de blocage du verre postérieur.  
Öffnen Sie das hintere Glasverriegelungssystem an der Schiene.  
En el riel, retirar el sistema de bloqueo del cristal trasero.  
No trilho, remova o sistema de bloqueio do vidro traseiro.

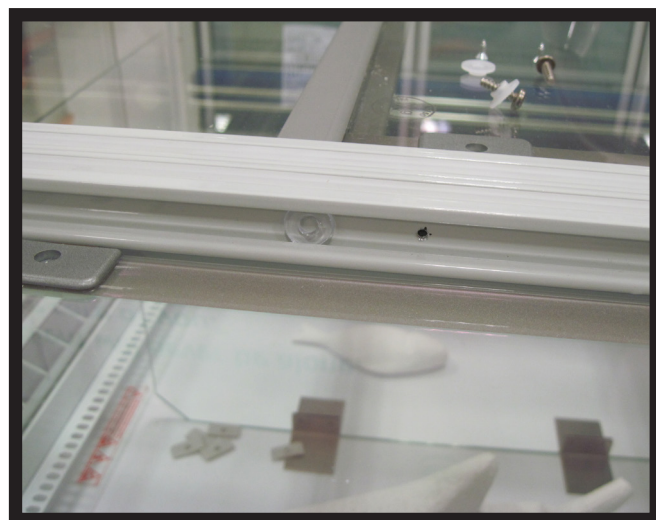
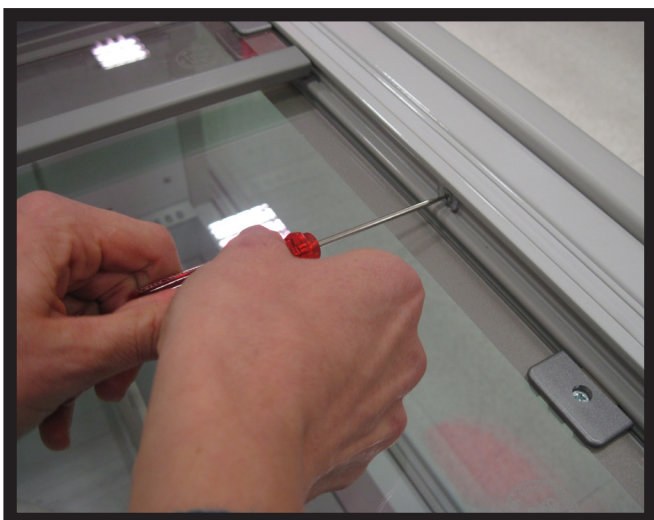



Modello - Modèle - Model Modell - Modelo - Modelo	TORL-xx	<b>GALAXIE ECO COSMOS ECO</b>	STATE REVISION				
			ORD.	<b>B</b>	DATE	29.03.21	
Fabbricante - Constructeur - Manufacturer Hersteller - Fabricante - Fabricante	<b>Epta Spa - Unità locale:</b> Via degli Alpini 14 - 32020 Limana (BL) ITALIA Tel. 0437/9681 Telefax 0437/967434					PAGE:	<b>25/56</b>
						N° DOC.	<b>QUM000189E</b>

manutenzione ordinaria - entretien ordinaire - ordinary maintenance  
Wartung des Möbels - mantenimiento ordinario - manutenção ordinária

Tirare il vetro posteriore per una pulizia completa su entrambi i lati.

Pull the back glass for cleaning on both sides.

Tirer le verre postérieur pour un nettoyage complète sur les deux les côtés.

Ziehen Sie zur vollständigen Reinigung die hintere Scheibe auf beiden Seiten hoch.

Tirar del cristal trasero para efectuar una limpieza completa de ambas caras.

Puxe o vidro traseiro para uma limpeza completa em ambos os lados.

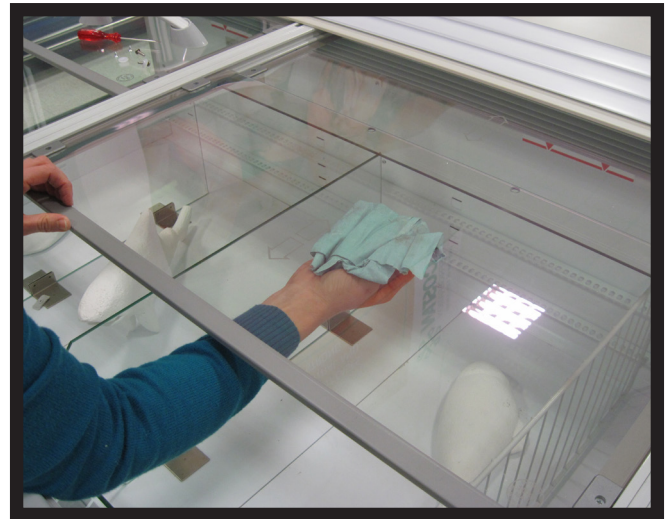
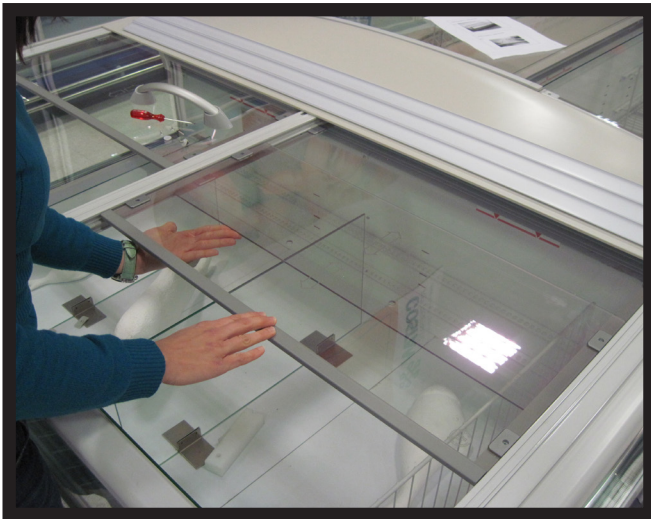

Modello - Modèle - Model Modell - Modelo - Modelo	TORL-xx	<b>GALAXIE ECO COSMOS ECO</b>	STATE REVISION				
			ORD.	<b>B</b>	DATE	29.03.21	
Fabbricante - Constructeur - Manufacturer Hersteller - Fabricante - Fabricante	Epta Spa - Unità locale: Via degli Alpini 14 - 32020 Limana (BL) ITALIA Tel. 0437/9681 Telefax 0437/967434					PAGE:	<b>26/56</b>
						N° DOC.	<b>QUM000189E</b>

## ITALIANO

### 1. DESCRIZIONE DEL MOBILE

I mobili GALAXIE-COSMOS ECO sono progettati per la conservazione di prodotti gelati e surgelati nelle versioni a bassa temperatura (classe L) E' previsto in tre diverse lunghezze, con diverse estetiche e possibilità così come evidenziato nelle caratteristiche generali, complete di dimensioni, illustrate dai disegni 1 - 2 - 3 - 4 - 5 a pag. 14, 15, 16. I pesi del mobile, vuoto ed imballato, sono riportati nella tabella I a pag. 17. E' disponibile una vasta gamma di accessori optional per rendere il mobile ancora più funzionale. Rivolgersi al servizio di assistenza unico autorizzato anche all'eventuale montaggio.

### 2. TRASPORTO DEL MOBILE

Il mobile è contenuto in uno specifico imballo provvisto di pedana per la movimentazione con carrelli a forca. Qualora si debba trasportare l'apparecchiatura utilizzare esclusivamente l'apposita pedana o una equivalente; utilizzare un carrello elevatore a mano oppure elettrico idoneo al trasporto di questi mobili e con capacità di sollevamento sufficiente (vedi pag. 17 - fig. 6 e 7 e tab. I). Le operazioni di movimentazione devono essere svolte dal servizio di assistenza tecnica autorizzato.

### 3. RICEZIONE ED IMMAGAZZINAMENTO

Prima di prendere in consegna il mobile dal trasportatore, controllare le condizioni dell'imballo. Se il medesimo presenta danni evidenti all'esterno, può darsi che anche il mobile abbia subito delle conseguenze. In tal caso sballate la macchina in presenza del trasportatore stesso e firmate, con riserva, il relativo documento di consegna. Eventuali danni dovuti al trasporto o ad errato stoccaggio non sono da attribuire alla casa costruttrice del mobile. Le operazioni di sbalaggio sono riservate al servizio di assistenza tecnica autorizzato. La temperatura di immagazzinamento deve essere compresa fra -25°C e +55°C, l'umidità dell'aria deve essere compresa fra 30% e 95%. Il banco deve essere posto al riparo da sole e intemperie.

### 4. INSTALLAZIONE E CONDIZIONI AMBIENTALI

**L'apparecchio non può essere collocato in ambienti nei quali vi è presenza di sostanze gassose esplosive. L'apparecchio non può essere usato all'aria aperta e non deve mai essere esposto alla pioggia.**

Prima di collegare il mobile accertarsi che i dati di targa corrispondano alle caratteristiche della rete elettrica cui deve essere collegato (vedi pag. 19 - fig. 11 e tab. II). Per un corretto funzionamento del mobile verificare che sia collocato su un pavimento livellato (vedi pag. 18 - fig. 8), che non sia in prossimità di fonti di calore e/o di radiazione solare diretta nonché di porte, finestre, ventilatori e bocche di aerazione (vedi pag. 18 - fig.9) e che vi sia lo spazio frontale necessario per permettere l'uso da parte della clientela. Non lasciare esposto l'apparecchio agli agenti atmosferici (fig. 16).

**L'ambiente nel quale verrà posto il mobile dovrà essere conforme a quanto indicato a pag. 18 - fig. 10 e tab. II.**

L'installazione del mobile deve essere eseguita esclusivamente dal servizio tecnico COSTAN, il quale dispone dei relativi manuali di installazione.

Modello - Modèle - Model Modell - Modelo - Modelo	TORL-xx	<b>GALAXIE ECO COSMOS ECO</b>	STATE REVISION				
			ORD.	<b>B</b>	DATE	29.03.21	
Fabbricante - Constructeur - Manufacturer Hersteller - Fabricante - Fabricante	Epta Spa - Unità locale: Via degli Alpini 14 - 32020 Limana (BL) ITALIA Tel. 0437/9681 Telefax 0437/967434				PAGE:		<b>27/56</b>
					N° DOC.		<b>QUM000189E</b>

## 5. COLLEGAMENTO ELETTRICO

**IMPORTANTE:** A MONTE DEL MOBILE DEVE ESSERE INSTALLATO UN INTERRUOTTORE SEZIONATORE OMNIPOLARE CON DISTANZA MINIMA DEI CONTATTI DI 3 mm E CON POTERE DI INTERRUZIONE ADEGUATO (vedi fig. 18). La posizione dell'interruttore sezionatore deve essere tale da poter essere facilmente azionato dall'operatore in una situazione di EMERGENZA (distanza massima 3 m). Istruire chiunque usi il mobile sulla posizione di questo interruttore.

L'installazione deve essere effettuata secondo le istruzioni del costruttore, da personale professionalmente qualificato e conformemente alle norme sugli impianti elettrici vigenti nei singoli Paesi. Un'errata installazione può causare danni a persone, animali o cose, nei confronti dei quali il costruttore non può essere considerato responsabile.

Accertarsi che la tensione di alimentazione corrisponda ai dati di targa del mobile, inoltre considerare che le variazioni massime della tensione di alimentazione consentite sono del +/-6%.

**IMPORTANTE: E' OBBLIGATORIO COLLEGARE IL MOBILE A TERRA.** Il costruttore declina ogni responsabilità qualora questa norma di sicurezza non venga rispettata. Nel caso in cui il mobile debba essere installato lontano dalla fonte di energia elettrica, prevedere un allacciamento in conformità alle Norme vigenti.

IL COSTRUTTORE DECLINA OGNI RESPONSABILITA' PER EVENTUALI DANNI A PERSONE O COSE PROVOCATI DA UNA ERRATA INSTALLAZIONE.

## 6. CARATTERISTICHE TECNICHE

L'impianto elettrico a bordo macchina è composto da apparecchiature di protezione e controllo opportunamente inserite nel mobile. Gli schemi elettrici e le distinte di taratura degli strumenti di controllo accompagnano in un'apposita busta chiusa di plastica il presente manuale di istruzioni e vanno conservati unitamente allo stesso. I dati tecnici del mobile, riportati anche sulla targhetta dati posta all'interno del mobile (vedi fig. 11 a pag. 19) sono indicati nella tabella II a pag. 19.

**IL LIVELLO SONORO GENERATO DAL FUNZIONAMENTO DEL MOBILE È INFERIORE A 70 DB(A). IL MOBILE NON PROVOCA VIBRAZIONI DANNOSE.**

Gli interventi sul termostato sono riservati esclusivamente al personale tecnico di assistenza.

## 7. CARICAMENTO DEL PRODOTTO

Dare tensione all'apparecchiatura agendo sull'interruttore sezionatore generale a parete. A questo punto il mobile inizia il ciclo di raffreddamento. Dopo circa 2 ore dalla messa in funzione è possibile caricare il mobile con le derrate da esporre già raffreddate alla loro temperatura di conservazione. **IL MOBILE E' REGOLATO IN FABBRICA PER FORNIRE LE PRESTAZIONI PREVISTE.**

Nel caricamento delle derrate alimentari prestare la massima attenzione a:

- che il carico sia omogeneo sia per dimensione che per qualità delle derrate;
- **che non superi la linea di carico e non ostruisca il corretto flusso dell'aria refrigerata (vedi fig.15 a pag. 21).**

## 8. USO DEL MOBILE

Il mobile è stato progettato e realizzato esclusivamente per l'esposizione di derrate alimentari gelate e surgelate nella versione bassa temperatura (classe L). Il mobile è atto a conservare la temperatura del prodotto e non ad abbatterla; le derrate, quindi, devono essere introdotte al suo interno **SOLO SE GIÀ RAFFREDDATE ALLE LORO RISPETTIVE TEMPERATURE DI CONSERVAZIONE.**

Modello - Modèle - Model Modell - Modelo - Modelo	TORL-xx	<b>GALAXIE ECO COSMOS ECO</b>	STATE REVISION				
			ORD.	<b>B</b>	DATE	29.03.21	
Fabbricante - Constructeur - Manufacturer Hersteller - Fabricante - Fabricante	Epta Spa - Unità locale: Via degli Alpini 14 - 32020 Limana (BL) ITALIA Tel. 0437/9681 Telefax 0437/967434				PAGE:	<b>28/56</b>	
					N° DOC.	<b>QUM000189E</b>	

Per cui, prodotti che abbiano subito un riscaldamento, non devono mai essere introdotti nel banco. Per la movimentazione di derrate gelate e surgelate utilizzare guanti imbottiti.

Per un migliore funzionamento del banco vi raccomandiamo inoltre di:

- caricare il prodotto come indicato al punto precedente;
- **Non lasciare mai aperti o socchiusi gli scorrevoli superiori in vetro (fig. 13). Si RACCOMANDA di verificare frequentemente che tutti gli scorrevoli siano chiusi: evitate inutili consumi di energia e formazioni di brina sulle pareti ottenendo nel contempo una migliore conservazione dei prodotti esposti.**

#### DESCRIZIONE DEI COMANDI

I mobili GALAXIE-COSMOS ECO portano montato di serie sulla base una mascherina con alloggiato un lontantermometro/teletermostato che visualizza la temperatura all'interno del banco e ne permette il controllo attraverso gli appositi tasti.

Queste regolazioni sono riservate esclusivamente al personale di assistenza.

#### SBRINAMENTO DEI MOBILI

La durata ed il numero di sbrinamenti sono regolati direttamente in fabbrica. Questa regolazione non va modificata dall'utente per nessun motivo.

I mobili sono sempre dotati di sifone per il collegamento alla rete di smaltimento acqua (DA ESEGUIRSI ESCLUSIVAMENTE A CURA DEL SERVIZIO DI ASSISTENZA TECNICA AUTORIZZATO CHE INSTALLA IL MOBILE).

### 9. DIVIETI E PRESCRIZIONI

SI FA ESPRESSO DIVIETO DI ESPORRE PRODOTTI FARMACEUTICI E BOTTIGLIE O IMBALLI IN VETRO, in quanto potrebbero rompersi e divenire pericolosi (fig.12).

NON TOGLIERE PROTEZIONI O PANNELLATURE CHE RICHIEDONO L'USO DI UTENSILI PER ESSERE RIMOSSE. IN PARTICOLARE NON RIMUOVERE LA COPERTURA DEL QUADRO ELETTRICO.

Non lasciare esposto l'apparecchio agli agenti atmosferici (fig.16).

Non utilizzate mai getti d'acqua diretti o indiretti sul mobile (fig. 14). Non toccare l'apparecchio con mani e piedi bagnati o umidi, non usare l'apparecchio a piedi nudi (fig. 17).

Non salire in alcun modo sul batticarrello dei mobili.

OGNI ALTRO USO NON ESPPLICITAMENTE INDICATO IN QUESTO MANUALE E' DA CONSIDERARSI PERICOLOSO ED IL COSTRUTTORE NON PUO' ESSERE RITENUTO RESPONSABILE PER EVENTUALI DANNI DERIVANTI DA USO IMPROPRIO, ERRONEO ED IRRAGIONEVOLE.

### 10. MANUTENZIONE ORDINARIA

ATTENZIONE! PRIMA DI QUALSIASI OPERAZIONE DI MANUTENZIONE E PULIZIA RISERVATE ALL'UTENTE, TOGLIERE TENSIONE AL BANCO TRAMITE L' INTERRUPTORE SEZIONATORE GENERALE A PARETE (fig.18)

IMPORTANTE: assicurarsi una buona visibilità nella zona di intervento, eventualmente servendosi

Modello - Modèle - Model Modell - Modelo - Modelo	TORL-xx	<b>GALAXIE ECO COSMOS ECO</b>	STATE REVISION				
			ORD.	<b>B</b>	DATE	29.03.21	
Fabbricante - Constructeur - Manufacturer Hersteller - Fabricante - Fabricante	Epta Spa - Unità locale: Via degli Alpini 14 - 32020 Limana (BL) ITALIA Tel. 0437/9681 Telefax 0437/967434				PAGE:	<b>29/56</b>	
					N° DOC.	<b>QUM000189E</b>	

di una ulteriore fonte di illuminazione. Prestare inoltre attenzione alle parti calde o in movimento contrassegnate con l'apposito simbolo. E' raccomandato l'uso di guanti da lavoro.

## PULIZIA DEL MOBILE

1) Pulire con cadenza settimanale tutte le parti esterne del mobile utilizzando esclusivamente acqua tiepida e sapone o detergente neutro di uso domestico diluito in acqua. Asciugare il tutto con cura servendosi di uno straccio morbido. **Non utilizzare assolutamente prodotti infiammabili o abrasivi come alcool, acetone o solventi.**

NON USARE MAI GETTI D'ACQUA PER LA PULIZIA DEL MOBILE (fig. 14). Per le superfici in vetro usare unicamente prodotti per la pulizia dei vetri. Non è consigliabile usare acqua in quanto può depositare calcare sulla superficie del vetro. **Per la pulizia degli scorrevoli seguire le istruzioni riportate a pagina 24, 25 e 26.**

2) Pulire con cadenza mensile tutte le parti interne del mobile seguendo le medesime indicazioni riportate al punto precedente ed **utilizzando esclusivamente una spugna non abrasiva. La temperatura massima dell'acqua utilizzabile per la pulizia è di 65°C.** Per la pulizia delle parti interne è inoltre necessario agire come di seguito descritto:

- Togliere la tensione elettrica al banco tramite l'interruttore sezionatore generale a parete (fig. 18).
- Svuotare il banco, stoccando tutti i prodotti in celle o refrigeratori atti a mantenerne la temperatura di conservazione.
- Attendere che l'interno del banco abbia raggiunto la temperatura ambiente.
- Pulire accuratamente l'interno del banco con acqua tiepida e sapone neutro, quindi asciugare con cura con un panno morbido.
- Dopo aver controllato attentamente che l'interno del banco sia completamente asciutto, rimettere in funzione l'apparecchio ridando tensione al banco.
- Dopo circa un paio d'ore caricare nuovamente il prodotto.

3) Ogni tre mesi procedere allo sbrinamento del banco per permettere lo scioglimento del ghiaccio che si può essere formato sulle alette dell'evaporatore impedendone il corretto funzionamento. Agire come indicato per la pulizia della parti interne al punto 2, ma in questo caso si dovrà prevedere un tempo di attesa più lungo per permettere il completo scioglimento del ghiaccio.

Qualsiasi operazione di manutenzione non prevista ai punti precedenti, va effettuata dai centri di assistenza autorizzati dai nostri rivenditori o da personale qualificato.

## 11. SITUAZIONI DI EMERGENZA

### 1) Il mobile non parte o si arresta:

- verificare che non vi sia una situazione di black-out elettrico;
- controllare che l'interruttore generale a parete sia acceso;

**Nel caso l'interruzione elettrica non dipendesse da questi motivi chiamare immediatamente il più vicino centro di assistenza e procedere allo svuotamento completo ed allo stoccaggio immediato del prodotto in celle o refrigeratori atti a mantenerne la temperatura di conservazione.**

### 2) Il mobile non raffredda a sufficienza:

- verificare che il condensatore sia pulito e che sia in grado di svolgere la sua funzione di scambio di calore; nel caso le alette siano ostruite da polvere o impurità procedere ad un'accurata pulizia (vedi parag. 10);
- controllare che il caricamento del mobile sia corretto;
- se il mobile non viene fatto sbrinare da più di tre mesi è necessario eseguire quest'operazione per poi riprendere il funzionamento normale (vedi parag. 10 punto 3);

Modello - Modèle - Model Modell - Modelo - Modelo	TORL-xx	<b>GALAXIE ECO COSMOS ECO</b>	STATE REVISION				
			ORD.	<b>B</b>	DATE	29.03.21	
Fabbricante - Constructeur - Manufacturer Hersteller - Fabricante - Fabricante	Epta Spa - Unità locale: Via degli Alpini 14 - 32020 Limana (BL) ITALIA Tel. 0437/9681 Telefax 0437/967434		PAGE:			<b>30/56</b>	
			N° DOC.			<b>QUM000189E</b>	

- controllare che il mobile non sia in vicinanza di fonti di calore o di correnti d'aria;
- verificare che le condizioni ambientali siano conformi a quanto indicato a pag. 18 - tab. II;
- controllare, tramite una livella, la planarità del mobile.

**Se il mancato raffreddamento persistesse rivolgersi al più vicino centro di assistenza.**

IN CASO DI FUGA DI GAS O DI INCENDIO, non sostare con la testa nel vano dove è ospitato il mobile se questo non è stato prima opportunamente aerato. Scollegare il mobile agendo sull'interruttore generale a monte dell'apparecchiatura (fig. 18). NON USARE ACQUA PER SPEGNERE LE FIAMME MA SOLO ESTINTORI A SECCO.

3) Il mobile è rumoroso:

- controllare che viti e bulloni siano perfettamente chiusi;
- controllare, tramite una livella, che il mobile sia ben livellato.

Se il disturbo persistesse rivolgersi al più vicino centro di assistenza.

## 12. ASSISTENZA TECNICA

Qualora si rendesse necessario l'intervento del personale tecnico di assistenza contattare immediatamente il fornitore presso il quale è stato acquistato il mobile. Qualora vi fosse la necessità di usare pezzi di ricambio fare sempre riferimento al servizio tecnico di assistenza: chiedere ed accertarsi che vengano utilizzati ricambi originali.

La rete di filiali in Italia ed Europa, a cui eventualmente rivolgersi, è riportata sul retro di questo manuale.

## 13. SMANTELLAMENTO, ELIMINAZIONE DEL MOBILE.

In conformità alle norme per lo smantellamento dei rifiuti vigenti nei singoli paesi e per il rispetto dell'ambiente in cui viviamo, vi preghiamo di dividere le parti del mobile in modo da poterle smaltire separatamente od eventualmente recuperare opportunamente. Tutte le parti componenti il banco non sono assimilabili ai rifiuti solidi urbani fatta eccezione per le parti metalliche che comunque non figurano tra i rifiuti speciali per la maggior parte dei paesi europei.

**I COMPONENTI DEL CIRCUITO DI REFRIGERAZIONE NON DEVONO ESSERE TAGLIATI E/O SEPARATI PRIMA CHE VENGA SCARICATO IL CIRCUITO CON RECUPERO DEL GAS REFRIGERANTE DA PARTE DI PERSONALE QUALIFICATO.**

Modello - Modèle - Model Modell - Modelo - Modelo	TORL-xx	<b>GALAXIE ECO COSMOS ECO</b>	STATE REVISION				 eptarefrigeration
			ORD.	<b>B</b>	DATE	29.03.21	
Fabbricante - Constructeur - Manufacturer Hersteller - Fabricante - Fabricante	Epta Spa - Unità locale: Via degli Alpini 14 - 32020 Limana (BL) ITALIA Tel. 0437/9681 Telefax 0437/967434					PAGE:	<b>31/56</b>
						N° DOC.	<b>QUM000189E</b>

## FRANÇAIS

### 1. DESCRIPTION DU MEUBLE

Les meubles GALAXIE-COSMOS ECO sont projetés pour la conservation de crèmes glacées et produits surgelés dans les versions à basse température (classe L). Ils sont fournis en trois longueurs différentes, avec des différentes esthétiques et avec les possibilités et dimensions illustrées dans les dessins 1 - 2 - 3 - 4 - 5 aux pages 14, 15, 16. Les poids des meubles, vides et emballés sont reportés dans le tableau I à la page 16. Une vaste gamme d'accessoires est à disposition sur demande afin de rendre le meuble encore plus fonctionnel. Veuillez appeler le service après vente autorisé aussi pour l'éventuel montage.

### 2. TRANSPORT DU MEUBLE

Le meuble est emballé et pourvu de base en bois qui permet le déplacement par chariots élévateurs. Dans le cas qu'il faille transporter le meuble, veuillez utiliser exclusivement sa base en bois ou une équivalente; utiliser un chariot élévateur à la main ou électrique capable de transporter ces meubles (voir page 17 - fig. 6 et 7 et tab. I). Les opérations de déplacement doivent être faites par le service après-vente autorisé.

### 3. RÉCEPTION ET STOCKAGE

Avant de confirmer la réception du meuble au transporteur, contrôler les conditions de l'emballage. S'il présente des endommagements évidents sur l'extérieur, il est possible qu'aussi le meuble soit endommagé. Dans ce cas il faut procéder au déballage devant le transporteur et signer, avec réserve, le document de livraison. Des éventuels dommages dus au transport ou à un stockage erroné ne peuvent en aucun cas être attribués au constructeur. Les opérations de déballage sont réservées au service après-vente autorisé.

La température de stockage doit être comprise entre -25°C et + 55°C, l'humidité doit être comprise entre 30% et 95%. Le meuble doit être placé à l'abri du soleil et des intempéries.

### 4. INSTALLATION ET CONDITIONS MILIEU AMBIANT

**L'appareil ne peut pas être placé en endroits avec présence de gaz explosifs.**

**Le meuble ne peut pas être utilisé dehors du magasin et ne doit pas être exposé à la pluie.**

Avant de connecter le meuble s'assurer que les données sur la plaquette technique correspondent aux caractéristiques du réseau électrique auquel il doit être branché (voir page 19 - fig. 11 et tab. II). Pour un fonctionnement correct du meuble, vérifier qu'il soit posé sur un sol bien mis à niveau (voir page 19 - fig. 8), qu'il ne soit pas proche de sources de chaleur et/ou de radiations solaires directes, de portes, de fenêtres, de ventilateurs et de sorties d'aération (voir page 19 - fig. 9) et que l'espace frontal nécessaire afin de permettre son utilisation de la part de la clientèle soit présent.

**Le milieu ambiant dans lequel sera placé le meuble doit être conforme à ce qui est indiqué à la page 19 - fig. 10 et dans le tableau II.**

Le meuble doit être installé exclusivement par le service après vente COSTAN, qui dispose des relatifs manuels d'installation.

Modello - Modèle - Model Modell - Modelo - Modelo	TORL-xx	<b>GALAXIE ECO COSMOS ECO</b>	STATE REVISION				
			ORD.	<b>B</b>	DATE	29.03.21	
Fabbricante - Constructeur - Manufacturer Hersteller - Fabricante - Fabricante	Epta Spa - Unità locale: Via degli Alpini 14 - 32020 Limana (BL) ITALIA Tel. 0437/9681 Telefax 0437/967434				PAGE:		<b>32/56</b>
					N° DOC.		<b>QUM000189E</b>

## 5. CONNEXION ÉLECTRIQUE

**IMPORTANT:** EN AMONT DU MEUBLE (à l'exception des versions master/slave qui sont fournies avec) DOIT ÊTRE INSTALLÉ UN INTERRUPTEUR DISJONCTEUR OMNIPOLAIRE AYANT UNE DISTANCE MINIMUM ENTRE SES CONTACTS DE 3 mm ET UN POUVOIR COUPANT ADÉQUAT (voir fig. 18). La position de l'interrupteur disjoncteur doit permettre facilement son actionnement de la part de l'opérateur en quelque situation d'ÉMERGENCE (distance maximum 3 m). Instruire quiconque utilise le meuble sur la position de cet interrupteur.

L'installation doit être effectuée suivant les instructions du constructeur, par du personnel professionnellement qualifié et conformément aux normes sur les installations électriques en vigueur. Une installation erronée peut causer des dommages aux personnes, animaux et choses, desquels le constructeur ne peut en aucun cas être considéré responsable.

S'assurer que la tension d'alimentation correspond aux données de la plaquette technique. Considérer en outre que les variations admises pour la tension d'alimentation sont au maximum du +/- 6%.

**IMPORTANT: IL EST OBLIGATOIRE DE CONNECTER LE MEUBLE À LA TERRE.** Le constructeur décline toutes responsabilités si cette norme de sécurité n'était pas respectée. Dans le cas où le meuble doit être installé loin de la source d'énergie électrique, prévoir un branchement conforme aux normes en vigueur.

LE CONSTRUCTEUR DÉCLINE TOUTES RESPONSABILITÉS POUR D'ÉVENTUELLES BLESSURES AUX PERSONNES OU DOMMAGES AUX CHOSSES CAUSÉES PAR UNE INSTALLATION ERRONÉE.

## 6. CARACTÉRISTIQUES TECHNIQUES

L'installation électrique à l'intérieur du meuble est composée par des éléments de protection et de contrôle, assemblés adéquatement et situés dans le meuble. Les schémas et les listes relatives sont livrées dans une enveloppe fermée en plastique joints à ce manuel et doivent être conservés avec. Les données techniques du meuble sont indiquées dans la plaquette technique à l'intérieur du meuble (voir fig. 11 à la page 19) et dans le tableau III à la page 19. Le niveau de bruit généré par le fonctionnement du meuble est inférieure à 70 dB(A). Le meuble ne cause aucune vibration nuisible.

Le réglage du thermostat est réservé au personnel technique du service après-vente.

## 7. CHARGEMENT DU PRODUIT

Mettre sous tension l'appareil en allumant l'interrupteur général à parois. Donc le cycle de réfrigération commence. Après à peu près 2 heures de la mise en marche il est possible de charger le meuble avec les denrées à conserver se trouvant déjà à leurs températures de conservation. LE MEUBLE EST RÉGLÉ À L'USINE POUR FOURNIR LES PRESTATIONS PRÉVUES.

Pendant le chargement des denrées alimentaires faire attention à ce qui suit:

- que le chargement soit homogène soit par dimensions que genres de produits;
- ne jamais dépasser la limite de chargement et ne pas obstruer le passage d'air réfrigéré (voir fig.15 à la page 21).

## 8. UTILISATION DU MEUBLE

Le meuble a été projeté et produit exclusivement pour l'exposition de crèmes glacées et produits surgelés dans la version à basse température (classe L). Le meuble est apte à conserver la



Modello - Modèle - Model Modell - Modelo - Modelo	TORL-xx	<b>GALAXIE ECO COSMOS ECO</b>	STATE REVISION				
			ORD.	<b>B</b>	DATE	29.03.21	
Fabbricante - Constructeur - Manufacturer Hersteller - Fabricante - Fabricante	Epta Spa - Unità locale: Via degli Alpini 14 - 32020 Limana (BL) ITALIA Tel. 0437/9681 Telefax 0437/967434				PAGE:		<b>33/56</b>
					N° DOC.		<b>QUM000189E</b>

température du produit mais pas à la refroidir. Les denrées alimentaires doivent donc être introduites à son intérieur SEULEMENT SI DÉJÀ FROIDES AUX TEMPÉRATURES DE CONSERVATION. A cet effet des produits qui ont subi un réchauffement ne doivent en aucun cas être introduits dans le meuble. Pour le chargement et déplacement des produits, veuillez utiliser des gants de protection.

Pour un meilleur fonctionnement du meuble veuillez agir comme suit:

- charger le produit comme indiqué dans le paragraphe précédent;
- Ne jamais laisser les vitrages coulissants supérieurs (fig. 13) ouverts ou entrouverts. Nous recommandons de vérifier fréquemment que tous les vitrages coulissants soient fermés: vous éviterez d'inutiles consommations d'énergie et la formation de givre sur les parois obtenant par là même une meilleure conservation des produits exposés.

#### DESCRIPTION DES CONTRÔLES

Les meubles GALAXIE-COSMOS ECO montent un panneau contenant un téléthermomètre/téléthermostat qui affiche la température à l'intérieur du meuble et en permet le contrôle par des touches. Ces réglages sont réservés exclusivement au personnel du service après vente.

Il est interdit d'enlever la protection de la zone du groupe et du cadre électrique.

#### DÉGIVRAGE DS MEUBLES

La durée et le nombre des dégivrages sont réglés directement à l'usine. Ce réglage ne devra jamais être modifié par l'utilisateur.

Les meubles sont toujours pourvus de siphon pour le branchement au réseau d'écoulement des eaux (QUI DOIT ÊTRE EFFECTUÉ EXCLUSIVEMENT PAR LE SERVICE TECHNIQUE APRÈS VENTE AUTORISÉ QUI INSTALLE LE MEUBLE)

### 9. INTERDICTIONS ET PRESCRIPTIONS

IL EST INTERDIT D'INTRODUIRE DES PRODUITS PHARMACEUTIQUES ET BOUTEILLES OU EMBALLAGES EN VERRE DANS LE MEUBLE (fig.12), car ils pourraient se casser et devenir dangereux.

NE PAS ENLEVER LES PROTECTIONS OU PANNEAUX POUR LESQUELS IL EST NÉCESSAIRE D'UTILISER DES OUTILS. EN PARTICULIER, NE PAS ENLEVER LA COUVERTURE DU CADRE ÉLECTRIQUE.

Ne pas laisser le meuble exposé aux agents atmosphériques (fig.16).

Ne jamais utiliser des jets d'eau directs ou indirects sur le meuble (fig. 14). Ne pas toucher le meuble avec mains et pieds mouillés ou humides, ne pas l'utiliser à pieds nus (fig. 17).

Ne jamais monter sur le pare-chocs du meuble.

CHAQUE UTILISATION NON SPÉCIFIÉE DANS LE PRÉSENT MANUEL, EST À CONSIDÉRER DANGEREUSE ET LE CONSTRUCTEUR NE PEUT EN AUCUN CAS ÊTRE RESPONSABLE POUR DES ÉVENTUELS ENDOMMAGEMENTS, QUI PEUVENT SE PRODUIRE PAR UNE UTILISATION NON-CONFORME, ERRONÉE ET NON RAISONNABLE.

### 10. ENTRETIEN ORDINAIRE

AVANT DE QUELCONQUE OPÉRATION DE NETTOYAGE ET D'ENTRETIEN RÉSERVÉ À L'UTILISATEUR DÉBRANCHER LE COURANT EN ÉTEIGNANT LE DISJONCTEUR GÉNÉRAL À PAROIS (fig.18)

Modello - Modèle - Model Modell - Modelo - Modelo	TORL-xx	<b>GALAXIE ECO COSMOS ECO</b>	STATE REVISION				
			ORD.	<b>B</b>	DATE	29.03.21	
Fabbricante - Constructeur - Manufacturer Hersteller - Fabricante - Fabricante	Epta Spa - Unità locale: Via degli Alpini 14 - 32020 Limana (BL) ITALIA Tel. 0437/9681 Telefax 0437/967434				PAGE:	<b>34/56</b>	
					N° DOC.	<b>QUM000189E</b>	

**IMPORTANT:** Pendant les opérations d'entretien ou de nettoyage il faut avoir une bonne visibilité dans la zone d'intervention; au besoin se servir d'une source lumineuse additionnelle. Faire attention aux parties chaudes et en mouvement signalées avec l'étiquette appropriée. Il est recommandé d'employer des gants de protection.

## NETTOYAGE DU MEUBLE

1) Toutes les semaines nettoyer avec soin les parties extérieures du meuble en utilisant exclusivement de l'eau tiède et du savon neutre domestique dilué. Essuyer soigneusement avec un chiffon doux. **Ne jamais utiliser des produits abrasifs ou inflammables comme alcool, acétone ou des solvants.** NE JAMAIS UTILISER DES JETS D'EAU POUR LE NETTOYAGE DU MEUBLE (fig. 14). Pour les surfaces en verre, utiliser uniquement des produits pour le nettoyage des vitres. Il n'est pas conseillé d'utiliser de l'eau car elle laisserait des traces de calcaire sur la vitre. **Pour la propreté des coulissants suivre les instructions reportées à la page 24, 25 et 26.**

2) Tous les mois nettoyer les parties intérieures du meuble selon les indications du paragraphe précédent. Pour le nettoyage des parties intérieures il faut aussi suivre les instructions ci-dessous:

- Débrancher le courant par le disjoncteur général à parois (fig.18).
- Vider le meuble en stockant tous les produits dans des chambres froides ou réfrigérateurs aptes à maintenir leur température de conservation.
- Attendre que le meuble ait atteint la température ambiante.
- Nettoyer soigneusement l'intérieur du meuble avec de l'eau tiède et du savon neutre et bien essuyer avec un chiffon doux.
- Après avoir vérifié avec attention que l'intérieur du meuble soit complètement sec, remettre en marche le meuble en allumant le disjoncteur à parois.
- Après à peu près deux heures recharger le meuble avec le produit.

3) Tous les trois mois il faut dégivrer le meuble pour permettre à la glace qui peut s'être formée de se fondre. Suivre les indications fournies pour le nettoyage des parties intérieures au point 2, mais dans ce cas il faudra prévoir une attente plus longue pour permettre la fusion complète de la glace.

Quelconque opération d'entretien non prévue aux points précédents, doit être effectuée par les centres de service après-vente autorisés.

## 11. SITUATIONS D'ÉMERGENCE

### 1) Le meuble ne démarre pas ou s'arrête:

- vérifier que le courant ne manque pas;
- contrôler que l'interrupteur général à parois soit allumé;

**Dans le cas que l'interruption électrique ne dépende pas d'une de ces raisons, veuillez appeler tout de suite le service après-vente autorisé, vider complètement le meuble et stocker les produits dans des réfrigérateurs aptes à les conserver.**

### 2) Le meuble ne refroidit pas suffisamment:

- vérifier que le condenseur soit propre et qu'il soit capable d'échanger correctement la chaleur; dans le cas qu'il soit obstrué par poussière ou impuretés, veuillez procéder à son nettoyage (voir section 10);
- contrôler que le chargement du meuble soit correct.
- si le meuble n'a pas été dégivré depuis plus que trois mois, il faut le dégivrer et ensuite reprendre le fonctionnement normal (voir section 10, point 3);
- contrôler que le meuble ne soit pas près de sources de chaleur ou de courants d'air;

Modello - Modèle - Model Modell - Modelo - Modelo	TORL-xx	<b>GALAXIE ECO COSMOS ECO</b>	STATE REVISION				
			ORD.	<b>B</b>	DATE	29.03.21	
Fabbricante - Constructeur - Manufacturer Hersteller - Fabricante - Fabricante	Epta Spa - Unità locale: Via degli Alpini 14 - 32020 Limana (BL) ITALIA Tel. 0437/9681 Telefax 0437/967434		PAGE:			<b>35/56</b>	
			N° DOC.			<b>QUM000189E</b>	

- Contrôler avec un niveau à bulle que le meuble soit parfaitement mis à niveau et que les conditions du milieu ambiant soient conformes à celles indiquées à la page 18 de ce manuel.

**Si le manque de réfrigération persiste, veuillez appeler le service après-vente autorisé le plus proche.**

EN CAS DE FUITE DE GAZ OU D'INCENDIE, ne pas entrer dans la pièce si celle-ci n'a pas été aérée parfaitement, Débrancher le meuble du courant en éteignant le disjoncteur en amont du meuble (fig. 18). NE PAS UTILISER DE L'EAU POUR ÉTEINDRE LES FLAMMES MAIS SEULEMENT DES EXTINCTEURS À SEC.

### 3) Le meuble est bruyant:

- contrôler que les vis et boulons soient parfaitement serrés;
- contrôler avec un niveau à bulle que le meuble soit parfaitement mis à niveau.

Si le problème persiste, veuillez appeler le service après-vente autorisé le plus proche.

## 12. SERVICE APRÈS-VENTE

Dans le cas où l'intervention du personnel technique du service après-vente soit nécessaire, contacter immédiatement le fournisseur du meuble. Dans le cas où il est nécessaire d'utiliser des pièces détachées veuillez toujours vous référer au service technique après-vente: demander et s'assurer que seulement des pièces originales soient utilisées.

Le réseau de filiales en Italie et Europe pour toutes questions, est reportée sur le dos de ce manuel.

## 13. MISE HORS-SERVICE ET ÉLIMINATION DU MEUBLE

En conformité avec les normes pour l'élimination des déchets en vigueur dans votre pays et pour le respect du milieu ambiant dans lequel nous vivons, nous vous prions de séparer les parties de la machine de façon à pouvoir les éliminer séparément et/ou les recycler opportunément. Toutes les parties, qui composent le meuble ne sont pas assimilables aux déchets urbains, exception faite pour les parties métalliques, qui de toute façon ne figurent pas parmi les déchets spéciaux selon la majorité des pays Européens. LES COMPOSANTS DU CIRCUIT DE RÉFRIGÉRATION NE DOIVENT PAS ÊTRE COUPÉS ET/OU SÉPARÉS AVANT QUE LE CIRCUIT SOIT DÉCHARGÉ AVEC RÉCUPÉRATION DU GAZ RÉFRIGÉRANT PAR LE PERSONNEL QUALIFIÉ.

Modello - Modèle - Model Modell - Modelo - Modelo	TORL-xx	<b>GALAXIE ECO COSMOS ECO</b>	STATE REVISION				
			ORD.	<b>B</b>	DATE	29.03.21	
Fabbricante - Constructeur - Manufacturer Hersteller - Fabricante - Fabricante	Epta Spa - Unità locale: Via degli Alpini 14 - 32020 Limana (BL) ITALIA Tel. 0437/9681 Telefax 0437/967434					PAGE:	<b>36/56</b>
						N° DOC.	<b>QUM000189E</b>

## ENGLISH

### 1. DESCRIPTION

The low-temperature version of the GALAXIE-COSMOS ECO showcase is meant for the preservation of ice-creams and frozen food (class L). GALAXIE-COSMOS ECO display cases are available in three different and lengths, in various aesthetic styles and with different possibilities, as set forth in the main features section, which clearly illustrates dimensions too in drawings 1, 2, 3, 4, 5 on pages 14, 15 and 16.

As for weights, packing included and excluded and packing sizes, see table I on page 17.

A wide variety of optional accessories is also available for enhanced functions. To this respect, contact the authorised after-sales service only.

### 2. TRANSPORTATION

The cabinet is contained in a specially crated package that enables transportation by the use of fork-lift trucks. Handle the machine on its own pallet or on a similar platform; use a fork lift truck, either manual or electric, provided that it is adequate for handling such appliances and it has the requisite lifting capacity (see page 17 - figs. 6 and 7 and table I). Handling is reserved for the authorised after-sales service.

### 3. DELIVERY AND STORAGE

Prior to accepting the case from the carrier, check the conditions of the package. If it is showing visible damage, the machine too may have suffered some consequences. If so, unpack the machine in the presence of the carrier and sign, with reservation, the delivery bill. The manufacturer disclaims all liability for damage caused by transportation or incorrect handling during storage. Unpacking is reserved for the authorised after-sales service. Storing temperature must be between -25°C and +55°C, air humidity between 30% and 95%. Keep the case away from direct sunlight and from the elements.

### 4. INSTALLATION AND AMBIENT CONDITIONS

**The cabinet must not be installed in premises containing explosive gas substances. It can neither be used in the open nor exposed to the rain.**

Prior to connecting the cabinet, make sure that the rating plate data correspond to the characteristics of the existing electrical system (see page 19 - fig. 11 tab. II). For correct operation, the machine must be placed on a level floor (see page 18 - fig. 8), far from sources of heat and/or direct sunlight, doors, windows, fans or ventilation outlets (see page 18 - fig. 9). It must be granted a reasonable free front area for customer service.

**The room where the appliance is installed must comply with the requirements set forth on page 18, fig. 10 and tab. II.**

The installation of the display case is restricted to COSTAN technical after-sales service, who are in possess of the relevant installation manuals.

### 5. ELECTRICAL CONNECTION

**IMPORTANT: AHEAD OF THE CABINET (excluding the master/slave versions, which are already equipped with it) THERE MUST BE A MULTIPOLAR CUTOFF SWITCH WITH CONTACTS SPACING AT LEAST 3 mm AND WITH THE ADEQUATE CIRCUIT-BREAKING POWER (see fig. 18).** The position of

Modello - Modèle - Model Modell - Modelo - Modelo	TORL-xx	<b>GALAXIE ECO COSMOS ECO</b>	STATE REVISION				
			ORD.	<b>B</b>	DATE	29.03.21	
Fabbricante - Constructeur - Manufacturer Hersteller - Fabricante - Fabricante	Epta Spa - Unità locale: Via degli Alpini 14 - 32020 Limana (BL) ITALIA Tel. 0437/9681 Telefax 0437/967434					PAGE:	<b>37/56</b>
						N° DOC.	<b>QUM000189E</b>

the cutoff switch must enable its actuation in any EMERGENCY situation (maximum distance 3 m). Show the position of the cutoff switch to any prospective operator.

The refrigerator must be installed by professionally qualified persone and in accordance with the instructions provided by the manufacturer and with local regulations. Incorrect installation may cause harm to persons, animals and property. The manufacturer assumes no responsibility for such damages.

**Make sure that power supply voltage corresponds to the values appearing on the rating plate of the refrigerator.** Consider also that the maximum allowable power voltage variation is +/-6%.

IMPORTANT: THE REFRIGERATOR MUST BE PROPERLY EARTHED. The manufacturer disclaims all responsibility for damage resulting from non-observance of this safety principle. If the refrigerator must be installed far from the power point, make certain that the connection complies with the standards in force.

THE MANUFACTURER DISCLAIMS ALL RESPONSIBILITY FOR ANY PERSONAL INJURY OR PROPERTY DAMAGE ARISING FROM INCORRECT INSTALLATION.

## 6. TECHNICAL SPECIFICATIONS

The built-in electrical installation is composed of control and safety devices adequately lodged in the cabinet. The relevant wiring diagrams and part lists are contained in a sealed plastic envelope together with the present booklet. Keep such documents with the booklet. The technical data, which are also reported on the rating plate inside the showcase (see fig. 11 on page 19), are shown in table II, page 19. The sound level generated by the running refrigerator is below 70 dB(A). The refrigerator generates no harmful vibrations.

Thermostat adjustment is reserved for the technical after-sales service only.

## 7. LOADING PRODUCTS

Switch the cabinet on by the wall cutoff switch. As soon as the cabinet is on it will start its cooling cycle. Allow about two hours before loading any products, which must already be at their preservation temperature. THE CABINET IS FACTORY-REGULATED FOR THE ANTICIPATED PERFORMANCE.

When loading products make certain that:

- they are similar in size and type;
- the load limit line is not exceeded and products do not hamper correct cool air circulation (see fig. 15, page 21).

## 8. USE

The showcase was designed and manufactured exclusively for the display of ice-creams and frozen food in its lowtemperature version (class L). Its function is preserving food temperature, not lowering it. Therefore, when introduced, THE FOODSTUFFS MUST BE AT THEIR CONSERVATION TEMPERATURE. Do not load foods that have undergone heating. Use padded gloves when handling ice-creams and frozen food.

For best cabinet operation we recommend:

- loading the products as explained in the preceding section;
- Never leave upper glass sliders open or ajar (fig. 13). It is advisable to often check that all sliders are closed: you will thus avoid unnecessary energy consumption and frost build-ups on the walls

Modello - Modèle - Model Modell - Modelo - Modelo	TORL-xx	<b>GALAXIE ECO COSMOS ECO</b>	STATE REVISION				
			ORD.	<b>B</b>	DATE	29.03.21	
Fabbricante - Constructeur - Manufacturer Hersteller - Fabricante - Fabricante	Epta Spa - Unità locale: Via degli Alpini 14 - 32020 Limana (BL) ITALIA Tel. 0437/9681 Telefax 0437/967434				PAGE:		<b>38/56</b>
					N° DOC.		<b>QUM000189E</b>

and you will also allow better foods preservation.

#### DESCRIPTION OF CONTROLS

The GALAXIE-COSMOS ECO display cases have a control panel in the base. This control panel lodges a remote thermometer/remote thermostat for temperature display and control through appropriate keys.

Temperature regulation is restricted to the after-sales personnel.

Do not remove the panel protecting of the electric control board for no reason whatsoever.

#### DEFROSTING

The number and duration of defrosts are factory-set.

The user must never alter their adjustment.

The cases are supplied as including a U-trap for their connection to the sewer system (WHICH MUST BE CARRIED OUT BY THE AFTER-SALES SERVICE IN CHARGE OF INSTALLATION).

## 9. PRESCRIPTIONS AND RESTRICTIONS

KEEPING PHARMACEUTICAL PRODUCTS, GLASS BOTTLES OR FLASKS IN THE SHOWCASE IS STRICTLY FORBIDDEN as they could get broken and entail a safety hazard (fig. 12).

DO NOT REMOVE COVERS OR PANELS WHEN IT REQUIRES THE USE OF TOOLS AND ESPECIALLY DO NOT REMOVE THE ELECTRIC CONTROL BOARD COVER.

**Caution: never remove the glass sliders. The cabinet was designed to only work with the sliders on.**

Do not expose the display case to atmospheric agents (fig. 16).

Do not spill water directly or indirectly on the display case (fig. 14).

Do not touch the machine with damp or wet hands or feet; do not use it while barefoot (fig. 17).

Do not step on the bumper rail.

**ANY OTHER USE NOT EXPLICITLY MENTIONED IN THIS BOOKLET MUST BE CONSIDERED AS HAZARDOUS. THE MANUFACTURER DISCLAIMS ALL LIABILITY FOR ANY DAMAGE RESULTING FROM IMPROPER, INCORRECT OR UNREASONABLE USE.**

## 10. ORDINARY MAINTENANCE

ATTENTION! BEFORE MAINTENANCE OR CLEANING, DISCONNECT THE REFRIGERATOR FROM THE ELECTRICAL POWER SUPPLY USING THE WALL MAIN CUTOFF SWITCH (fig. 18).

IMPORTANT: During maintenance or cleaning operations, be sure that the light in the working area is sufficient. If necessary, use an additional source of light. Mind also the hot and moving parts marked with the relevant symbol. The use of heavy-duty gloves is recommended.

#### CLEANING THE CABINET

1) Every week clean the outer surfaces of the display case with mild soap or detergent in lukewarm water only. Wipe carefully with a soft cloth. Never clean it using inflammable or scouring agents alcohol, acetone or solvents.

NEVER CLEAN THE DISPLAY CASE BY THE USE OF WATER JETS (fig. 14). Clean glass surfaces using glass-cleaning products only. The use of water is not recommended here, as it may cause scale to build up. **For the cleaning of the sliding glass covers follow the instructions brought to page 24, 25 and 26.**

Modello - Modèle - Model Modell - Modelo - Modelo	TORL-xx	<b>GALAXIE ECO COSMOS ECO</b>	STATE REVISION				
			ORD.	<b>B</b>	DATE	29.03.21	
Fabbricante - Constructeur - Manufacturer Hersteller - Fabricante - Fabricante	Epta Spa - Unità locale: Via degli Alpini 14 - 32020 Limana (BL) ITALIA Tel. 0437/9681 Telefax 0437/967434		PAGE:			<b>39/56</b>	
			N° DOC.			<b>QUM000189E</b>	

2) Every month clean the cabinet inside surfaces following the instructions provided in the preceding item and those indicated here below:

- Disconnect the cabinet from the power mains by the wall main cutoff switch (fig. 18).
- Empty the appliance, store its content in coldrooms or refrigerators that are adequate for keeping the requisite preservation temperature.
- Wait until the display case has reached ambient temperature.
- Clean the appliance inside using mild soap in lukewarm water and then wipe carefully with a soft cloth.
- After having carefully checked that the cabinet is completely dry, reassemble it and switch it on.
- Allow a couple of hours before loading the products back again.

3) Defrost the display case every three months to let the ice that may have formed between the evaporator fins melt, since frost may otherwise prevent correct operation. Proceed according to the instructions for cleaning the inside surfaces, item 2, but allow a longer wait time for the ice to melt completely.

Any maintenance operation not dealt with above, must be carried out by the authorised after-sales service or by qualified personnel.

## 11. EMERGENCY SITUATIONS

### 1) The cabinet will not start or will not keep on working:

- there may be a general blackout;
- the wall main switch may be off;

**If power failure is not due to any of the above causes, call the nearest after-sales service immediately, empty the showcase and store the foods in coldrooms or refrigerators that may ensure their preservation temperature.**

### 2) The showcase will not cool properly

- the condenser may be dirty and therefore unable to exchange heat. If it is obstructed with dust or dirt, clean thoroughly as explained in section 10;
- make sure that the product load is correct;
- if the showcase has not been defrosted for longer than 3 months, defrost and clean it before starting normal operation (see section 10, item 3);
- make sure that the case is not exposed to sources of heat or draught;
- Check that the display case is perfectly horizontal by the use of a spirit level and that ambient conditions comply with the requirements of page 18.

**Should insufficient cooling persist, resort to the nearest after-sales service.**

IN CASE OF A GAS LEAK OR FIRE, do not breathe inside the room that houses the cabinet before having aired it properly. Turn the cabinet off by the main switch ahead (see fig. 18). DO NOT USE WATER BUT ONLY DRY EXTINGUISHERS TO PUT OUT THE FIRE.

### 3) The cabinet operates noisily:

- make sure that screws and bolts are securely closed;
- check that the showcase is perfectly horizontal by the use of a spirit level.

Should the inconvenience persist, resort to the nearest after-sales service.

Modello - Modèle - Model Modell - Modelo - Modelo	TORL-xx	<b>GALAXIE ECO COSMOS ECO</b>	STATE REVISION				
			ORD.	<b>B</b>	DATE	29.03.21	
Fabbricante - Constructeur - Manufacturer Hersteller - Fabricante - Fabricante	Epta Spa - Unità locale: Via degli Alpini 14 - 32020 Limana (BL) ITALIA Tel. 0437/9681 Telefax 0437/967434		PAGE:			<b>40/56</b>	
			N° DOC.			<b>QUM000189E</b>	

## 12. AFTER-SALES SERVICE

Should it be necessary to resort to technical assistance, contact your sales person immediately. If spare parts are needed, always refer to your after-sales service: insist on the use of original spare parts. Scroll the Italian and European network of branch offices on the back of this manual for addresses and phone numbers.

## 13. DISMANTLING AND DISPOSAL

Please, for the sake of the environment, sort the parts and materials composing the cabinet in accordance with the waste disposal provisions in force in your country, so that they can be properly disposed of or recycled. All its parts cannot be treated as solid urban waste, except for the metal parts, which nevertheless are not considered as special waste by most European countries. THE PARTS COMPOSING THE REFRIGERATING CIRCUIT MUST NOT BE SEVERED OR SEPARATED BUT DELIVERED INTACT TO A CENTRE SPECIALISED IN RECYCLING REFRIGERANT GAS.



Modello - Modèle - Model Modell - Modelo - Modelo	TORL-xx	<b>GALAXIE ECO COSMOS ECO</b>	STATE REVISION				
			ORD.	<b>B</b>	DATE	29.03.21	
Fabbricante - Constructeur - Manufacturer Hersteller - Fabricante - Fabricante	Epta Spa - Unità locale: Via degli Alpini 14 - 32020 Limana (BL) ITALIA Tel. 0437/9681 Telefax 0437/967434					PAGE:	<b>41/56</b>
						N° DOC.	<b>QUM000189E</b>

## DEUTSCH

### 1. BESCHREIBUNG DES KÜHLMÖBELS

Die GALAXIE-COSMOS ECO-Kühlmöbel sind in der Ausführung mit Minustemperaturen (Klasse L) für die Aufbewahrung und Auslage von Eiskrem. Das Möbel ist in drei verschiedenen Längen verfügbar und kann je nach Bedarf individuell gestaltet und ausgestattet werden; wie dies in den Abbildungen 1, 2, 3, 4, 5, auf Seite 14, 15, 16 ersichtlich ist. Die unterschiedlichen Gewichte des Möbels mit oder ohne Verpackung sind in der Tabelle 1, Seite 17 angegeben. Verschiedene Zubehöre (gegen Mehrpreis erhältlich) stehen zur Verfügung, um das Kühlmöbel noch funktionstüchtiger zu gestalten. Wenden Sie sich bitte an den bevollmächtigten Kundendienst.

### 2. TRANSPORT DES KÜHLMÖBELS

Das Kühlmöbel wird in einer Verpackung mit Holzgestell angeliefert und kann mit einem Gabelstapler gehandhabt werden. Für den Transport des Kühlmöbels ist das dafür vorgesehene Gestell oder ein geeigneter Ersatz zu verwenden. Eien für den Transport des Kühlmöbels geeigneten Handhubkarren oder Elektrohubkarren mit der nötigen Hubleistung verwenden (siehe Seite 17 - Abb. 6 und 7 und Tabelle I). Jeglicher Transport oder Standortwechsel des Kühlmöbels ist von einem autorisierten Kundendienst durchzuführen.

### 3. ÜBERNAHME UND LAGERUNG

Vor Übernahme des Kühlmöbels vom Spediteur ist zu überprüfen, ob die Verpackung unversehrt ist. Falls die Verpackung außen beschädigt sein sollte, kann auch das Möbel eventuell Schaden genommen haben. Packen Sie in diesem Fall das Kühlmöbel im Beisein des Fahrers aus und unterschreiben Sie den Lieferschein mit Vorbehalt. Auf Transport oder falsche Lagerung zurückzuführende Schäden können nicht dem Hersteller zur Last gelegt werden.

Überlassen Sie das Auspacken dem bevollmächtigten Kundendienst. Die Temperatur im Lagerraum muß zwischen -25°C und +55°C liegen und die Luftfeuchtigkeit zwischen 30 - 95%. Das Kühlmöbel darf nicht der Sonne bzw. Witterung ausgesetzt werden.

### 4. INSTALLATION UND RAUMVERHÄLTNISSE

**Das Kühlmöbel darf nicht in Räumen aufgestellt werden, in denen Substanzen aufbewahrt werden, die explodieren können. Das Möbel darf nicht im Freien verwendet oder der Witterung ausgesetzt werden.**

Vor Anschluß des Möbels ist unbedingt sicherzustellen, daß die Angaben auf dem Geräteschild mit den Eigenschaften, der zur Verfügung stehenden Stromleitung übereinstimmen, an die das Möbel angeschlossen werden soll (siehe Abb. 11 und Tab. III, Seite 19) Um einen einwandfreien Möbelbetrieb zu gewährleisten, ist das Kühlmöbel auf einem ebenen Fußboden aufzustellen (siehe Seite 18, Abb.8), wobei unbedingt zu vermeiden ist, es in der Nähe von Hitzequellen, Türen, Fenstern, Ventilatoren und Lüftungsöffnungen aufzustellen oder einer direkten Sonneneinstrahlung auszusetzen (siehe Seite 18, Abb.9). Weiterhin ist sicherzustellen, daß dem Kunden frontseitig genügend Platz für ein bequemes Bedienen zur Verfügung steht.

**Die Möbel sind entsprechend ISO 23953 für eine maximale Umgebungstemperatur und relative Luftfeuchtigkeit entsprechend der Tabelle II und Abb. 10 Seite 18 ausgelegt.**

**Das Kühlmöbel darf nur vom technischen COSTAN-Kundendienst Installiert werden, der im Besitz der dazu nötigen Handbücher ist.**

Modello - Modèle - Model Modell - Modelo - Modelo	TORL-xx	<b>GALAXIE ECO COSMOS ECO</b>	STATE REVISION				
			ORD.	<b>B</b>	DATE	29.03.21	
Fabbricante - Constructeur - Manufacturer Hersteller - Fabricante - Fabricante	Epta Spa - Unità locale: Via degli Alpini 14 - 32020 Limana (BL) ITALIA Tel. 0437/9681 Telefax 0437/967434					PAGE:	<b>42/56</b>
						N° DOC.	<b>QUM000189E</b>

## 5. ELEKTROANSCHLUSS

**WICHTIG: VOR DEM KÜHLMÖBEL IST UNBEDINGT EIN AUF DIE HÖCHSTE LEISTUNGS-AUFNAHME AUSGELEGTER SICHERUNGS-AUTOMAT ANZUBRINGEN** (siehe Abb.18), dessen Kontakte sich um mindestens 3 mm voneinander trennen. Der Trennschalter muß unmittelbar in der Nähe des Kühlmöbels angebracht werden (höchstens 3 m Abstand) und muß IM NOTFALL vom Betreiber leicht betätigt werden können. Jedermann, der das Kühlmöbel bedient, muß über die Position des Schalters unterrichtet werden.

Das Kühlmöbel muß von Fachkräften gemäß den Angaben des Herstellers installiert werden und dabei den örtlich geltenden Vorschriften für elektrische Anlagen entsprechen. Eine falsche Installation kann Schäden an Personen, Tieren und Dingen verursachen, für die der Hersteller auf keinen Fall zur Rechenschaft gezogen werden kann.

Vergewissern Sie sich, daß die Versorgungsspannung mit den Angaben auf dem Geräteschild übereinstimmt, wobei zu beachten ist, daß die Netzspannung höchstens um  $\pm 6\%$  von ihrem Nennwert abweichen darf.

**WICHTIG: DAS KÜHLMÖBEL MUSS GEERDET WERDEN.** Der Hersteller lehnt bei Nichtbeachtung dieser Unfallverhütungsvorschrift jegliche Haftung ab. Falls das Kühlmöbel in einer gewissen Entfernung von der Netzsteckdose installiert werden soll, müssen Sie sich vergewissern, daß der Elektroanschluß gemäß den geltenden Vorschriften ausgeführt wird.

DER HERSTELLER KANN NICHT FÜR SCHÄDEN AN PERSONEN ODER GEGENSTÄNDEN VERANTWORTLICH GE-MACHT WERDEN, DIE AUF EINE FALSCH E INSTALLATION ZURÜCKZUFÜHREN SIND.

## 6. TECHNISCHE EIGENSCHAFTEN

Elektrische Anlage: die im Kühlmöbel eingebauten Schaltelemente der elektrischen Anlage befinden sich im unteren Möbelbereich. Stromlaufpläne und Einstellwerte der Überwachungselemente sind gemeinsam mit diesem Handbuch in einer Plastiktüte eingeschweißt und sind zusammen aufzubewahren. Die in der Tabelle III, Seite 19 enthaltenen, technischen Daten sind ebenfalls auf dem Geräteschild angegeben, das sich an der Innenseite des Möbels befindet (siehe Abb. 11, Seite 19). Der Geräuschpegel bei Möbelbetrieb liegt unter 70dB (A). Das Kühlmöbel verursacht keine schädlichen Vibrationen.

Eingriffe am Thermostat sind ausschließlich dem autorisierten technischen Kundendienst vorbehalten.

## 7. BESCHICKEN DES KÜHLMÖBELS MIT WAREN

Nach erfolgter Installation des Kühlmöbels (vom Kundendienst durchzuführen) kann das Möbel durch das Bedienen des Trennschalters an der Wand eingeschaltet werden. Nun beginnt das Kühlverfahren. Nach ungefähr 2 Stunden kann das Kühlmöbel mit Lebensmitteln beschickt werden, die schon die geforderte Lagertemperatur besitzen. **DAS KÜHL-MÖBEL WIRD WERKSEITIG FÜR DEN VORGESEHENEN BETRIEB EINGESTELLT.**

**Beim Beschicken des Möbels mit Lebensmitteln ist unbedingt darauf zu achten, daß:**

- die im Möbel befindlichen Lebensmittel gleiche Packungsgröße und Qualität besitzen;
- die Beschickungsgrenze nicht überschritten wird und die Lüftungsschlitze, aus denen die gekühlte Luft strömt, nicht verdeckt werden (siehe Abb.15, Seite 21).

Modello - Modèle - Model Modell - Modelo - Modelo	TORL-xx	<b>GALAXIE ECO COSMOS ECO</b>	STATE REVISION				
			ORD.	<b>B</b>	DATE	29.03.21	
Fabbricante - Constructeur - Manufacturer Hersteller - Fabricante - Fabricante	Epta Spa - Unità locale: Via degli Alpini 14 - 32020 Limana (BL) ITALIA Tel. 0437/9681 Telefax 0437/967434		PAGE:			<b>43/56</b>	
			N° DOC.			<b>QUM000189E</b>	

## 8. MÖBELBETRIEB

Das Kühlmöbel wurde so geplant und hergestellt, daß es für die Aufbewahrung und Auslage von Eiskrem und Tiefkühlkost in der Ausführung mit Temperaturen im Minusbereich (Klasse L) und für vorverpackte Frischwaren in der Ausführung mit Temperaturen im Normalbereich (Klasse M) geeignet ist. Das Möbel behält die Temperatur der Lebensmittel bei, kann sie aber nicht weiter senken. Deshalb darf das Möbel nur mit solchen Lebensmitteln beschickt werden, DIE SCHON DIE GEFORDERTE LAGERTEMPERATUR BESITZEN. Deshalb dürfen Lebensmittel, die sich erwärmt haben, nicht im Möbel gelagert werden. Verwenden Sie gefütterte Handschuhe bei der Handhabung gefrorener Lebensmittel.

Für einen einwandfreien Betrieb, empfiehlt es sich außerdem:

- das Möbel gemäß den Anweisungen im Punkt 7 zu beschicken;
- **Die oberen Schiebescheiben niemals offen oder halb offen lassen (Abb. 13). Es empfiehlt sich, regelmäßig zu überprüfen, dass alle Schiebescheiben geschlossen sind: dadurch werden ein unnötiger Energieverlust und die Frostbildung an den Wänden vermieden und gleichzeitig wird eine optimalere Aufbewahrung der ausgestellten Lebensmittel garantiert.**

### BEDIENUNGSELEMENTE

Die GALAXIE-COSMOS ECO-Kühlmöbel sind auf der rückwärtigen Schalterblende serienmäßig mit einem

Fernthermometer/Fernthermostat für die Überwachung der Betriebstemperatur im Möbel ausgestattet. Die im Möbel gewünschte Temperatur kann an den Tasten entsprechend eingestellt werden.

Die Temperatureinstellung darf nur von einem Kundendiensttechniker vorgenommen werden. Es ist strikt verboten, die Schutzabdeckung des Kühlaggregats und des Elektrokastens zu entfernen.

DIESE EINSTELLUNG DARF UNTER KEINEN UMSTÄNDEN VOM BENUTZER VERÄNDERT WERDEN.

### ABTAUUNG DES MÖBELS

Die GALAXIE-COSMOS ECO Möbel sind mit einem Siphon ausgestattet, das an einen Bodenabfluß anzuschließen ist

(AUSSCHLIESSLICH VOM KUNDENDIENSTPERSONAL DURCHFÜHREN, DAS DIE INSTALLATION DES MÖBELS VORNIMMT).

## 9. VORSCHRIFTEN UND VERBOTE

ES DÜRFEN AUF KEINEN FALL ARZNEIMITTEL UND GLASFLASCHEN ODER -VERPACKUNGEN IM KÜHLMÖBEL EINGELAGERT WERDEN, die zerbrechen und damit zu einer Gefahrenquelle werden könnten (Abb.12).

Schutzabdeckungen und Verkleidungen, die nur mit Hilfe eines Werkzeugs abmontiert werden können, dürfen nicht entfernt werden. INSBESONDERE DARF AUF KEINEN FALL DIE ABDECKUNG DES ELEKTRISCHEN SCHALT-KASTENS ENTFERNT WERDEN.

**Achtung: auf keinen Fall die Schiebescheiben aus Glas entfernen. Das Möbel ist ausschließlich für den Betrieb mit Schiebescheiben konzipiert.**

Das Kühlmöbel NICHT der Witterung aussetzen (Abb.16).

Das Kühlmöbel niemals mit einem direkten Wasserstrahl ab- oder bespritzen (Abb.14).

Das Kühlmöbel nicht mit nassen oder feuchten Händen oder Füßen berühren; das Möbel nicht barfuß bedienen (Abb.17).

Modello - Modèle - Model Modell - Modelo - Modelo	TORL-xx	<b>GALAXIE ECO COSMOS ECO</b>	STATE REVISION				
			ORD.	<b>B</b>	DATE	29.03.21	
Fabbricante - Constructeur - Manufacturer Hersteller - Fabricante - Fabricante	Epta Spa - Unità locale: Via degli Alpini 14 - 32020 Limana (BL) ITALIA Tel. 0437/9681 Telefax 0437/967434				PAGE:		<b>44 / 56</b>
					N° DOC.		<b>QUM000189E</b>

Nicht auf die Wagenstoßleiste steigen.

JEDER ANDERE GEBRAUCH DES KÜHLMÖBELS, DER IN DIESEM HANDBUCH NICHT AUSDRÜCKLICH ERWÄHNT IST, MUSS ALS GEFÄHRLICH BETRACHTET WERDEN, WOBEI DER HERSTELLER FÜR SOLCHE SCHÄDEN NICHT HAFTET, DIE AUF UNSACHGEMASSE, FALSCH E ODER UNVERNÜNFTIGE HANDHABUNG DES KÜHLMÖBELS ZURÜCKZU-FÜHREN SIND.

## 10. NORMALE WARTUNG

ACHTUNG! VOR BEGINN DER REINIGUNGS- UND WARTUNGSARBEITEN IST UNBEDINGT DIE ELEKTRISCHE STROMVERSORGUNG AM SICHERUNGSAUTOMAT VOR DEM KÜHLMÖBEL ZU UNTERBRECHEN (Abb.18).

WICHTIG: Vergewissern Sie sich, daß die Arbeitsstelle während der Reinigung oder Wartung ausreichend beleuchtet ist. Falls nötig, verwenden Sie eine zusätzliche Lichtquelle. Meiden Sie heiße oder bewegliche Einbau-teile (diese sind mit Symbolen gekennzeichnet). Benutzen Sie bitte Arbeitshandschuhe.

### REINIGUNG DES KÜHLMÖBELS

1) Die Außenseiten des Kühlmöbels einmal wöchentlich unter Verwendung von neutraler Seife oder in Wasser verdünntem Haushaltsreinigungsmittel und lauwarmem Wasser säubern. Danach mit einem weichen Tuch gut trockenreiben. Auf keinen Fall Scheuermittel oder feuergefährliche Erzeugnisse für die Reinigung verwenden. NIEMALS EINEN DIREKTEN WASSERSTRAHL FÜR DIE REINIGUNG DES MÖBELS BENUTZEN (Abb.14). Glasflächen nur mit einem speziell für Glas geeigneten Reinigungsmittel putzen.

Verwenden Sie dafür kein Wasser, da es Kalkspuren hinterlassen könnte. **Für die Sauberkeit der Deckungen aus Glas den Ausbildungen von Seite 24, 25 und 26 folgen.**

2) Die Innenseiten des Kühlmöbels einmal monatlich wie im Punkt 1) beschrieben reinigen. Außerdem ist bei der Reinigung der Innenseiten des Bottichs wie folgt vorzugehen:

- Schalten Sie die Stromversorgung am Hauptschalter vor dem Kühlmöbel aus (Abb.18).
- Räumen Sie das Kühlmöbel ganz aus und lagern Sie alle Produkte so lange bei geeigneter Temperatur in einer (Tief-) Kühltruhe oder einem (Tief-) Kühlraum.
- Warten Sie, bis das Kühlmöbel die Raumtemperatur erreicht hat.
- Waschen Sie die Innenflächen des Bottichs sorgfältig mit lauwarmem Wasser und neutraler Seife ab, und wischen Sie sie danach mit einem weichen Tuch gut trocken.
- Warten Sie, bis die Innenflächen des Bottichs vollständig trocken sind, bevor Sie das Möbel wieder einschalten.
- Nach etwa 2 Stunden kann das Kühlmöbel wieder mit Produkten beschickt werden.

3) Alle 3 Monate sollte das Kühlmöbel abgetaut werden, um die Eisschicht auftauen zu lassen, die sich eventuell an den Verdampferlamellen gebildet hat und die den einwandfreien Betrieb des Kühlmöbels beeinträchtigen könnte. Gehen Sie dabei wie in Punkt 2) beschrieben vor, wobei jedoch eine längere Stillstandszeit des Möbels vorzusehen ist, bis das Eis völlig geschmolzen ist.

Wartungsarbeiten, die im vorliegenden Handbuch nicht erwähnt sind, dürfen nur vom dazu bevollmächtigten Kundendienst oder von qualifiziertem Personal durchgeführt werden.

## 11. HINWEISE FÜR DAS VORGEHEN BEI BETRIEBSSTÖRUNGEN

### 1) Das Kühlmöbel schaltet sich nicht ein oder schaltet sich aus:

- überprüfen Sie, ob die Stromversorgung unterbrochen ist;
- überprüfen Sie, ob der Sicherungsautomat vor dem Möbel eingeschaltet ist;

Modello - Modèle - Model Modell - Modelo - Modelo	TORL-xx	<b>GALAXIE ECO COSMOS ECO</b>	STATE REVISION				
			ORD.	<b>B</b>	DATE	29.03.21	
Fabbricante - Constructeur - Manufacturer Hersteller - Fabricante - Fabricante	Epta Spa - Unità locale: Via degli Alpini 14 - 32020 Limana (BL) ITALIA Tel. 0437/9681 Telefax 0437/967434				PAGE:		<b>45/56</b>
					N° DOC.		<b>QUM000189E</b>

**Liegt die Störung nicht an einem der oben erwähnten Gründe, ist sofort der nächstgelegene Kundendienst zu verständigen. Das Kühlmöbel muß unbedingt ganz ausgeräumt werden und die Lebensmittel in geeigneten Kühl-truhen oder -räumen zwischengelagert werden, um Schäden durch Antauen zu vermeiden.**

### **2) Das Kühlmöbel kühlt nicht genügend:**

- Überprüfen Sie, ob der Verflüssiger sauber ist und seine Funktion als Wärmeaustauscher zufriedenstellend erfüllt, wobei eventuell vorhandener Staub oder Schmutz von den Lamellen zu entfernen ist (siehe Abschnitt 10).
- Stellen Sie sicher, daß das Möbel korrekt beschickt wurde.
- Wenn das Kühlmöbel seit längerem nicht mehr abgetaut worden ist (über 3 Monate), ist es abzutauen und zu säubern, um danach seinen einwandfreien Betrieb wieder aufnehmen zu können (siehe Abschnitt 10, Punkt 3).
- Stellen Sie sicher, daß das Möbel nicht einer ungewohnten Hitzequelle oder einem Luftzug ausgesetzt ist.
- Überprüfen Sie mit einer Wasserwaage, ob das Kühlmöbel ganz waagrecht steht, und stellen Sie sicher, daß die Raumverhältnisse denen auf Seite 18 entsprechen.

Bei anhaltender Störung ist der nächstgelegene Kundendienst zu verständigen.

BEI GASAUSSTRÖMUNG ODER FEUER darf man den Raum erst dann betreten, wenn er gelüftet wurde. Die Strom-zufuhr durch das Bedienen des Hauptschalters vor dem Möbel ausschalten (Abb.18). KEIN WASSER, SONDERN SPEZIELLE FEUERLÖSCHER MIT TROCKENMITTELN ZUM FEUERLÖSCHEN VERWENDEN.

### **3) Das Kühlmöbel ist ungewöhnlich laut:**

- überprüfen Sie, ob alle Schrauben und Muttern gut festgezogen sind;
- überprüfen Sie mit einer Wasserwaage, ob das Kühlmöbel ganz waagrecht steht.

Bei anhaltender Störung ist der nächstgelegene Kundendienst zu verständigen.

## **12. TECHNISCHER KUNDENDIENST**

Falls Sie einen Kundendienst brauchen, wenden Sie sich bitte an Ihren Lieferanten, bei dem Sie das Kühlmöbel gekauft haben. Bei Bedarf an Ersatzteilen wenden Sie sich bitte an den Kundendienst: Verlangen Sie originale Ersatzteile und vergewissern Sie sich, daß nur solche verwendet werden. Auf der Rückseite dieses Handbuches finden Sie Adressen und Telefonnummern der italienischen und europäischen Niederlassungen, mit denen Sie eventuell Kontakt aufnehmen können.

## **13. ABBAU UND BESEITIGUNG DES KÜHLMÖBELS**

Die verschiedenen Materialien gemäß den in ihrem Land geltenden Umweltschutzgesetzen getrennt entsorgen. Das Kühlmöbel kann in seine Einzelteile zerlegt und nach Materialien getrennt entsorgt oder rückgewonnen "recycled" werden. Die einzelnen Kühlmöbelteile sind nicht als normaler Abfall zu betrachten, wovon nur die Teile aus Metall eine Ausnahme bilden, da in den meisten europäischen Ländern Metall nicht als Sondermüll gilt.

BEVOR EINZELNE KOMPONENTEN DES KÜHLKREISLAUFS ENTFERNT ODER GETRENNT WERDEN, IST DAS SYSTEM DURCH FACHPERSONAL ZU ENTLEREN UND DAS KÄLTEGAS IST AUFZUFANGEN.

Modello - Modèle - Model Modell - Modelo - Modelo	TORL-xx	<b>GALAXIE ECO COSMOS ECO</b>	STATE REVISION				
			ORD.	<b>B</b>	DATE	29.03.21	
Fabbricante - Constructeur - Manufacturer Hersteller - Fabricante - Fabricante	Epta Spa - Unità locale: Via degli Alpini 14 - 32020 Limana (BL) ITALIA Tel. 0437/9681 Telefax 0437/967434					PAGE:	<b>46/56</b>
						N° DOC.	<b>QUM000189E</b>

## ESPAÑOL

### 1. DESCRIPCIÓN DEL MUEBLE

Los muebles GALAXIE-COSMOS ECO han sido proyectados para la conservación de productos helados y congelados en las versiones de baja temperatura (clase L) . Se ofrecen en longitudes distintas, con las diferentes estéticas y posibilidades expresadas en las características generales y las dimensiones ilustradas en los diseños 1 - 2 - 3 - 4 - 5 de las págs.14, 15 y 16. Los pesos de los muebles, con y sin embalaje, al igual que las dimensiones del embalaje, aparecen en la tabla I de pág. 17. Para una mayor funcionalidad del mueble, es posible adquirir una amplia gama de accesorios opcionales. Para esto y para el eventual montaje consultar al servicio de asistencia autorizado.

### 2. TRANSPORTE DEL MUEBLE

El mueble viene en un específico embalaje con paleta de carga para su desplazamiento con carros elevadores de horquilla. Si se lo debe transportar, usar exclusivamente su paleta de carga o una equivalente; utilizar un carro elevador manual o eléctrico adecuado para el traslado de tales muebles y con suficiente capacidad de carga (ver pág. 17 - fig. 6-7 y tab. I). Las operaciones de desplazamiento se reservan para el servicio de asistencia técnica autorizado.

### 3. ENTREGA Y ALMACENAMIENTO

Al recibir el mueble del transportista, controlar si el embalaje presenta daños evidentes en su exterior. En caso afirmativo, es posible que también el mueble haya sufrido algún daño y por lo tanto se aconseja firmar con reserva la boleta de entrega. Los posibles daños debidos al transporte o a un depósito inapropiado no se le pueden atribuir a la casa constructora de la máquina. Las operaciones de desembalaje se le reservan al servicio de asistencia técnica autorizado. La temperatura del depósito debe estar comprendida entre -25°C y +55°C, con humedad del aire entre 30% y 95%. Almacenar en un sitio reparado del sol y de la intemperie.

### 4. INSTALACIÓN Y CONDICIONES AMBIENTALES

**El mueble no puede ser colocado en ambientes en que haya sustancias gaseosas explosivas. No se lo puede usar al aire libre ni se lo debe exponer a la lluvia.**

Antes de efectuar el conexionado, comprobar que los datos de la placa correspondan con las características de la red eléctrica a la que se conectará el mueble (ver pág. 19 - fig. 11 y tab. III). Para que el mueble funcione correctamente se recomienda verificar que esté colocado sobre un piso bien nivelado (ver pág. 18 - fig 8), que no esté cerca de fuentes de calor y/o de radiaciones solares directas, de puertas, ventanas, ventiladores o bocas de aireación (ver pág. 18 - fig.9) y que disponga del espacio frontal necesario para permitir su uso por parte de la clientela.

**El ambiente en que se coloca el mueble debe satisfacer los requisitos indicados en la pág. 18 - fig. 10 y tab. II.**

El mueble debe ser instalado exclusivamente por parte del servicio técnico post-venta COSTAN, el cual posee los manuales de instalación correspondientes.

### 5. CONEXIÓN ELÉCTRICA

**IMPORTANTE: ANTES DEL MUEBLE HAY QUE INSTALAR UN INTERRUPTOR DISYUNTOR MULTIPOLAR CON UNA DISTANCIA MÍNIMA ENTRE LOS CONTACTOS DE 3 mm Y CAPACIDAD CORTACIRCU-**

Modello - Modèle - Model Modell - Modelo - Modelo	TORL-xx	<b>GALAXIE ECO COSMOS ECO</b>	STATE REVISION				
			ORD.	<b>B</b>	DATE	29.03.21	
Fabbricante - Constructeur - Manufacturer Hersteller - Fabricante - Fabricante	Epta Spa - Unità locale: Via degli Alpini 14 - 32020 Limana (BL) ITALIA Tel. 0437/9681 Telefax 0437/967434					PAGE:	<b>47/56</b>
						N° DOC.	<b>QUM000189E</b>

ITOS ADECUADA (ver fig. 18). La posición del interruptor disyuntor debe permitir su accionamiento por parte del operador en cualquier situación de EMERGENCIA. (distancia máxima 3 m). Comunicar a los encargados la posición del interruptor disyuntor.

La instalación debe ser efectuada de acuerdo con las instrucciones del fabricante, por personal profesionalmente cualificado y de conformidad con las normas para las instalaciones eléctricas vigentes en el país en cuestión. Una instalación defectuosa puede ocasionar daños a personas, animales o bienes: el constructor no se responsabiliza por ellos.

Asegurarse de que el voltaje de alimentación corresponda con los datos de la placa de características del aparato. Considerar además que las máximas variaciones de voltaje permitidas son del +/-6%.

**IMPORTANTE: LA CONEXIÓN A TIERRA DEL MUEBLE ES OBLIGATORIA. El constructor declina cualquier responsabilidad cuando se ignoren tales normas de seguridad para los ambientes de trabajo. Si el mueble debe ser instalado en una posición alejada de la fuente de energía eléctrica, prever la conexión correspondiente de acuerdo con las normas vigentes.**

EL FABRICANTE DECLINA CUALQUIER RESPONSABILIDAD POR LOS DAÑOS A PERSONAS O COSAS QUE UNA INSTALACIÓN INCORRECTA PUDIERA PROVOCAR.

## 6. CARACTERÍSTICAS TÉCNICAS

La instalación eléctrica incorporada en la máquina está compuesta por aparatos de control y seguridad oportunamente alojados en el interior del mueble. Los esquemas eléctricos y las informaciones para el ajuste se entregan en un sobre de plástico junto con el presente manual de instrucciones y deben ser conservados al igual que este último.

Los datos técnicos del mueble, que también aparecen en la placa de características ubicada en el interior del mueble (ver fig. 11 de pág 19) se indican en la tabla II de pág. 18. El nivel sonoro generado por el funcionamiento del mueble es inferior a 70 dB(A). El mueble no origina vibraciones perjudiciales.

El ajuste del termostato se le reserva al personal técnico de asistencia.

## 7. CARGA DE PRODUCTOS

Alimentar el mueble por medio del interruptor general de pared. El mueble comienza pues su ciclo de enfriamiento. Aproximadamente dos horas después de la puesta en marcha será posible cargar el mueble con alimentos que ya estén a su temperatura de conservación. EL MUEBLE VIENE REGULARADO DE FÁBRICA PARA OFRECER LAS PRESTACIONES PREVISTAS.

Al cargar los alimentos se aconseja lo siguiente:

- introducir alimentos homogéneos en cuanto a dimensiones y calidad;
- no obstaculizar el correcto paso del aire refrigerado con los productos (ver pág. 21 - fig. 15).

## 8. USO DEL MUEBLE

El mueble ha sido proyectado y fabricado exclusivamente para la exposición de alimentos helados y congelados en la versión de baja temperatura (clase L). El mismo sirve para conservar la temperatura del producto y no para bajarla y por lo tanto los alimentos deben ser introducidos YA ENFRIADOS A SUS RESPECTIVAS TEMPERATURAS DE CONSERVACIÓN. Por consiguiente, no hay que colocar en él productos que hayan sufrido recalentamientos.

Al desplazar productos helados y congelados se aconseja usar guantes apropiados.

Modello - Modèle - Model Modell - Modelo - Modelo	TORL-xx	<b>GALAXIE ECO COSMOS ECO</b>	STATE REVISION				
			ORD.	<b>B</b>	DATE	29.03.21	
Fabbricante - Constructeur - Manufacturer Hersteller - Fabricante - Fabricante	Epta Spa - Unità locale: Via degli Alpini 14 - 32020 Limana (BL) ITALIA Tel. 0437/9681 Telefax 0437/967434				PAGE:		<b>48/56</b>
					N° DOC.		<b>QUM000189E</b>

Para un mejor funcionamiento del mueble se recomienda:

- cargar el mueble como se indica en la sección anterior;
- Nunca dejar los vidrios corredizos abiertos o entreabiertos (fig. 13). Se aconseja verificar a menudo que todos los vidrios corredizos estén cerrados: se evitarán así tanto inútiles consumos de energía como la formación innecesaria de escarcha sobre las paredes, y al mismo tiempo se obtendrá una mejor conservación de los productos expuestos.

#### SEÑAL DE ALARMA

Los muebles están equipados de serie con un display para la visualización de la temperatura, una luz de alarma (ver explicación anterior) y un selector de tornillo.

#### DESESCARCHE DEL MUEBLE

La duración y el número de desescarches salen ya regulados de fábrica. El usuario no debe modificar dicha regulación.

Los muebles están siempre equipados con un sifón para la conexión a la red de alcantarillado (LA CONEXIÓN ES TAREA RESERVADA PARA EL SERVICIO TÉCNICO POST VENTA AUTORIZADO QUE EFECTÚA LA INSTALACIÓN).

## 9. PRESCRIPCIONES Y PROHIBICIONES

SE PROHIBE EXPRESAMENTE EXPONER PRODUCTOS FARMACÉUTICOS, BOTELLAS O FRASCOS DE VIDRIO, pues su rotura accidental podría ser una fuente de peligro (fig. 12).

No quitar las protecciones o los paneles que requieran el uso de herramientas para ser sacados. EN PARTICULAR NO QUITAR LA COBERTURA DEL TABLERO ELÉCTRICO.

**Atención: No retirar los vidrios corredizos por ningún motivo. El mueble ha sido proyectado para funcionar solamente con los vidrios puestos.**

No dejar el aparato a la intemperie (fig. 16).

No usar jamás chorros de agua directos o indirectos sobre el mueble (fig. 14).

No tocar el aparato con las manos o los pies mojados o húmedos; no usar el aparato estando sin calzado (fig. 17).

No subirse jamás al paragolpes del mostrador.

CUALQUIER OTRO USO NO INDICADO EXPRESAMENTE EN ESTE MANUAL DEBE SER CONSIDERADO PELIGROSO. EL FABRICANTE NO SE RESPONSABILIZA POR LOS DAÑOS DERIVADOS DE UN USO IMPROPIO, INCORRECTO O DESATINADO.

## 10. MANTENIMIENTO ORDINARIO

¡CUIDADO! ANTES DE CUALQUIER OPERACIÓN DE MANTENIMIENTO RESERVADO PARA EL USUARIO DESCONECTAR EL MUEBLE DE LA RED ELÉCTRICA POR MEDIO DEL INTERRUPTOR DISYUNTOR GENERAL DE PARED (fig. 18).

IMPORTANTE: asegurarse de que existan buenas condiciones de visibilidad en la zona en que se trabaja, utilizando, de ser necesario, otra fuente de luz. Cuidado con las partes calientes o en movimiento, marcadas con el símbolo correspondiente. Usar guantes de trabajo adecuados.

#### LIMPIEZA DEL MUEBLE

1) Limpiar una vez por semana todas las partes externas del mueble usando solamente agua tibia y jabón o detergente neutro doméstico diluido en agua. Secar con cuidado con un trapo suave. No usar nunca productos inflamables o abrasivos como alcohol, acetona o solventes.



Modello - Modèle - Model Modell - Modelo - Modelo	TORL-xx	<b>GALAXIE ECO COSMOS ECO</b>	STATE REVISION				
			ORD.	<b>B</b>	DATE	29.03.21	
Fabbricante - Constructeur - Manufacturer Hersteller - Fabricante - Fabricante	Epta Spa - Unità locale: Via degli Alpini 14 - 32020 Limana (BL) ITALIA Tel. 0437/9681 Telefax 0437/967434		PAGE:			<b>49/56</b>	
			N° DOC.			<b>QUM000189E</b>	

NO LAVAR JAMÁS EL MUEBLE CON CHORROS DE AGUA (fig. 14). Para las superficies de vidrio usar únicamente productos para limpiar vidrios. No se aconseja usar agua pues se podría acumular sarro sobre las superficies de vidrio. Por la limpieza de las coberturas en vidrio seguir las instrucciones de página 24, 25 y 26.

2) Una vez por mes limpiar todas las partes internas del mueble siguiendo las instrucciones suministradas en el apartado anterior. Para limpiar las partes internas también hay que seguir las recomendaciones siguientes:

- Desconectar el mueble de la red de electricidad por medio del interruptor disyuntor general de pared (fig. 18).
- Vaciar el mostrador, almacenando todos los productos en cámaras frigoríficas o refrigeradores que mantengan su temperatura de conservación.
- Esperar hasta que el interior del mostrador haya alcanzado la temperatura ambiente
- Limpiar el interior del mostrador usando agua tibia y jabón neutro, luego secar cuidadosamente con un trapo suave.
- Después de haber controlado atentamente que las paredes interiores estén bien secas, volver a poner en marcha el mostrador alimentándolo.
- Después de un par de horas volver a cargar los productos.

3) Cada tres meses desescarchar el mostrador para permitir que se derrita el hielo que se haya formado sobre las aletas del evaporador y que podría impedir su correcto funcionamiento. Proceder de la forma indicada para la limpieza de las partes internas en el apartado 2, con la diferencia de que en este caso habrá que prever un tiempo de espera más largo para permitir la completa fusión del hielo.

Cualquier operación de mantenimiento no prevista en los puntos anteriores debe ser efectuada por los centros de asistencia autorizados por nuestros revendedores o por personal capacitado.

## 11. SITUACIONES DE EMERGENCIA

### 1) El mueble no arranca o se para:

- comprobar que no haya un apagón general;
- controlar que el interruptor general de pared esté encendido;

**Si la interrupción eléctrica no se debiera a los motivos anteriores, llamar inmediatamente al centro de asistencia más cercano y vaciar el mostrador completamente, almacenando inmediatamente los productos en cámaras frigoríficas o en refrigeradores que garanticen su temperatura de conservación.**

### 2) El mueble no enfría lo suficiente:

- verificar que el condensador esté limpio y que esté en condiciones de intercambiar calor; si estuviera obstruido por polvo o suciedad, llevar a cabo una limpieza esmerada (ver sección 10);
- comprobar que el mueble esté cargado bien;
- si hace mucho que no se desescarcha el mueble (más de tres meses) desescarcharlo y volverlo a poner en marcha normalmente (ver sección 10, punto 3);
- controlar que el mueble no esté cerca de fuentes de calor o corrientes de aire;
- Controlar que el mueble esté bien nivelado y que las condiciones ambientales correspondan a lo indicado en la pág. 18.

**En caso de no resolverse el problema, llamar al centro de asistencia más cercano.**

EN CASO DE ESCAPE DE GAS O INCENDIO, no respirar dentro del ambiente donde está instalado el mueble antes de haberlo ventilado. Apagar el mueble accionando el interruptor general ubicado antes del mismo (fig. 18). NO USAR AGUA PARA APAGAR LAS LLAMAS, SINO SÓLO EXTINGUIDO-

Modello - Modèle - Model Modell - Modelo - Modelo	TORL-xx	<b>GALAXIE ECO COSMOS ECO</b>	STATE REVISION				
			ORD.	<b>B</b>	DATE	29.03.21	
Fabbricante - Constructeur - Manufacturer Hersteller - Fabricante - Fabricante	Epta Spa - Unità locale: Via degli Alpini 14 - 32020 Limana (BL) ITALIA Tel. 0437/9681 Telefax 0437/967434					PAGE:	<b>50/56</b>
						N° DOC.	<b>QUM000189E</b>

RES EN SECO.

3) El mueble hace mucho ruido:

- controlar que los tornillos y los pernos estén bien cerrados;
- controlar que el mueble esté bien nivelado por medio de un nivel de burbuja.

Si el inconveniente persiste, llamar al centro de asistencia más cercano.

## 12. ASISTENCIA TÉCNICA

De ser necesaria la actuación del personal técnico de asistencia, contactar inmediatamente con el proveedor que ha vendido el mueble. Si fuera necesario usar repuestos, consultar siempre al servicio técnico COSTAN: solicitar y comprobar que se usen repuestos originales.

Las direcciones y números telefónicos de la red de filiales italianas y europeas aparecen en la contratapa de este manual.

## 13. DESMANTELAMIENTO Y ELIMINACIÓN DEL MUEBLE

De conformidad con las normas para la disposición de los desechos en el país correspondiente y para el respeto del medio ambiente en que vivimos, le rogamos dividir las partes del mueble de manera que puedan ser destinadas o recuperadas por separado. Todas las partes que componen el mueble no son asimilables a los residuos sólidos domésticos, excepto las partes metálicas, que de cualquier manera no figuran en la categoría de los residuos especiales para la mayoría de los países europeos. **LAS PARTES QUE FORMAN EL CIRCUITO DE REFRIGERACIÓN NO DEBEN SER CORTADAS NI SEPARADAS, SINO QUE DEBEN SER LLEVADAS ÍNTEGRAS A UN CENTRO ESPECIALIZADO PARA LA RECUPERACIÓN DEL GAS REFRIGERANTE.**

Modello - Modèle - Model Modell - Modelo - Modelo	TORL-xx	<b>GALAXIE ECO COSMOS ECO</b>	STATE REVISION				
			ORD.	<b>B</b>	DATE	29.03.21	
Fabbricante - Constructeur - Manufacturer Hersteller - Fabricante - Fabricante	Epta Spa - Unità locale: Via degli Alpini 14 - 32020 Limana (BL) ITALIA Tel. 0437/9681 Telefax 0437/967434		PAGE:			<b>51/56</b>	
			N° DOC.			<b>QUM000189E</b>	

## PORTUGUÊS

### 1. DESCRIÇÃO DO MÓVEL

O móvel GALAXIE-COSMOS ECO é projetado para a conservação de produtos gelados e congelados nas versões de baixa temperatura (classe L).

É previsto em tres comprimentos diversos com diferentes estéticas e possibilidades evidenciadas nas características gerais, com as relativas dimensões, ilustradas nos desenhos 1 - 2 - 3 - 4 - 5 das págs. 14, 15 e 16. Os pesos dos móveis, com e sem embalagem, encontram-se na tabela I, da pág. 17. Dispomos de uma vasta gama de acessórios opcionais para tornar o móvel ainda mais funcional. Contatar o serviço de assistência único autorizado também para eventual montagem.

### 2. TRANSPORTE DO MÓVEL

O móvel foi colocado numa embalagem dotada de palete para a movimentação com empilhador. Sempre que for necessário transportar o aparelho, utilizar exclusivamente a palete apropriada ou um equivalente; utilizar um empilhador manual ou eléctrico apto ao transporte deste tipo de móvel e com capacidade de levantamento suficiente (vide pág. 17 - fig. 6 e 7 e tab. I). As operações de movimentação devem ser efectuadas pelo serviço de assistência técnica autorizado.

### 3. RECEBIMENTO E ARMAZENAMENTO

Antes de receber o móvel da empresa transportadora, verificar as condições da embalagem. Se esta apresentar danos evidentes na parte externa, é possível que, por consequência, o móvel também tenha sofrido danos. Neste caso, desembalar a máquina na presença do próprio transportador e assinar, com reservas, o relativo documento de entrega. Possíveis danos devidos ao transporte ou à armazenagem incorrecta não devem ser atribuídos ao fabricante do móvel. As operações de desembalagem devem ser feitas pelo serviço de assistência técnica autorizado.

A temperatura de armazenagem deve estar entre -25°C e +55°C, a humidade do ar deve estar entre 30% e 95%. O móvel deverá ficar protegido do sol e intempéries.

### 4. INSTALAÇÃO E CONDIÇÕES AMBIENTAIS

**O equipamento não pode ser colocado em ambientes nos quais existe presença de substâncias gasosas ou explosivas. O equipamento não pode ser usado ao ar livre e não pode nunca ficar exposto à chuva.**

Antes de efetuar as ligações do móvel, certificar-se que as indicações da placa de dados correspondam às características da rede eléctrica na qual deve ser ligado (ver pág. 19 - fig. 11 e tab. III). Para um funcionamento correto do móvel, certificar-se que seja colocado sobre um piso nivelado (ver pág. 18 - fig 8), que não esteja próximo a fontes de calor e/ou radiação solar direta, nem de portas, janelas, ventiladores e bocais de ventilação (ver pág. 18 - fig. 9) e, ainda, que o espaço frontal seja suficiente para que os clientes possam utiliza-lo.

**O ambiente no qual será colocado o móvel deve respeitar as indicações da pág. 18 - fig. 10 e tab. II.**

A tarefa de instalar o móvel reserva-se ao serviço de assistência técnica COSTAN, que dispõe dos relativos manuais de instalação.

Modello - Modèle - Model Modell - Modelo - Modelo	TORL-xx	<b>GALAXIE ECO COSMOS ECO</b>	STATE REVISION				
			ORD.	<b>B</b>	DATE	29.03.21	
Fabbricante - Constructeur - Manufacturer Hersteller - Fabricante - Fabricante	Epta Spa - Unità locale: Via degli Alpini 14 - 32020 Limana (BL) ITALIA Tel. 0437/9681 Telefax 0437/967434					PAGE:	<b>52/56</b>
						N° DOC.	<b>QUM000189E</b>

## 5. LIGAÇÃO ELÉTRICA

**IMPORTANTE:** ANTES DO MÓVEL DEVE-SE INSTALAR UM INTERRUPTOR-SECCIONADOR OMNIPO-LAR, COM DISTÂNCIA MÍNIMA DE 3 mm ENTRE OS CONTACTOS E COM PODER DE INTERRUPTÃO ADEQUADO (vide fig. 18). A posição do interruptor-seccionador deve permitir um fácil accionamento pelo operador nas situações de EMERGÊNCIA (distância máxima: 3 m). Todas as pessoas que utilizam o móvel devem ser instruídas quanto à posição deste interruptor.

A instalação deve ser efectuada de acordo com as instruções do fabricante, pelo pessoal profissionalmente qualificado e em conformidade com as normas relativas às instalações eléctricas vigentes em cada país. Uma instalação incorrecta pode causar danos a pessoas, animais ou coisas, pelas quais o fabricante não pode ser considerado responsável.

Certificar-se de que a tensão de alimentação corresponda às indicações da placa de dados do móvel; além disso, levar em conta que as variações máximas da tensão de alimentação permitidas são de +/-6%.

**IMPORTANTE: É OBRIGATÓRIO EFECTUAR A LIGAÇÃO DO MÓVEL À TERRA. O fabricante declina qualquer responsabilidade se esta norma de segurança não for respeitada. No caso em que o móvel tenha de ser instalado longe da fonte de energia eléctrica, providenciar uma ligação em conformidade com as Normas vigentes.**

O FABRICANTE DECLINA QUALQUER RESPONSABILIDADE POR POSSÍVEIS DANOS A PESSOAS OU COISAS QUE TENHAM SIDO CAUSADOS POR UMA INSTALAÇÃO INCORRECTA.

## 6. CARACTERÍSTICAS TÉCNICAS

A instalação eléctrica do aparelho é composta de equipamentos de protecção e controle devidamente introduzidos no móvel. Os esquemas eléctricos e listas para a afinação dos instrumentos de controle, colocados num envelope fechado de plástico, são entregues juntamente ao presente manual de instruções e devem ser guardados sempre perto deste. As informações técnicas do móvel, apresentadas também na placa de dados que se encontra no interior do móvel (vide fig. 11, pág. 19), estão indicadas na tabela II da pág. 19. O nível sonoro gerado pelo funcionamento do móvel é inferior a 70 dB(A). O móvel não provoca vibrações danosas.

A regulação do termóstato deve ser feita somente pelo serviço de assistência técnica autorizado.

## 7. CARREGAMENTO DO PRODUTO

Fornecer tensão ao equipamento utilizando o interruptor seccionador geral de parede. Após ter acionado o móvel, tem início o ciclo de resfriamento. Depois de aproximadamente 2 horas, a partir do início do funcionamento, è possível carregar o móvel com os produtos a serem expostos já resfriados nas suas temperaturas de conservação.

O MÓVEL JÁ FOI AJUSTADO NA FÁBRICA PARA QUE TENHA O DESEMPENHO PREVISTO.

Ao colocar os produtos alimentares no móvel, certificar-se que:

- o carregamento seja homogêneo, tanto em dimensões como na qualidade dos produtos;
- não superem o nível máximo de carregamento e não impeçam a correta passagem do ar refrigerado com os produtos carregados (ver fig. 15 da pág. 21).

## 8. USO DO MÓVEL

O móvel foi projetado e produzido exclusivamente para a exposição de produtos gelados e congelados nas versões de baixa temperatura (classe L). O móvel está apto a conservar a temperatura do produto e não a diminuí-la; portanto, os produtos devem ser colocados dentro deste SOMENTE

Modello - Modèle - Model Modell - Modelo - Modelo	TORL-xx	<b>GALAXIE ECO COSMOS ECO</b>	STATE REVISION				
			ORD.	<b>B</b>	DATE	29.03.21	
Fabbricante - Constructeur - Manufacturer Hersteller - Fabricante - Fabricante	Epta Spa - Unità locale: Via degli Alpini 14 - 32020 Limana (BL) ITALIA Tel. 0437/9681 Telefax 0437/967434		PAGE:			<b>53/56</b>	
			N° DOC.			<b>QUM000189E</b>	

SE ESTIVEREM JÁ RESFRIADOS NAS SUAS RESPECTIVAS TEMPERATURAS DE CONSERVAÇÃO. Por isso, produtos que tenham sofrido aquecimento NÃO devem ser introduzidos no móvel.

Para um melhor funcionamento do móvel, recomendamos:

- carregar o produto como indicado no item anterior;
- **Não deixar jamais os vidros superiores abertos ou meio fechados (fig. 13). Se aconselha de verificar frequentemente que todas as tampas de vidros estejam fechadas: se evita assim inúteis consumos de energia e formações de condensas nas paredes obtendo no mesmo tempo uma melhor conservação dos produtos expostos.**

#### DESCRIÇÃO DOS COMANDOS

Os móveis GALAXIE-COSMOS ECO possuem na base do balcão um painel que aloja um termómetro/termóstato a distância para a visualização da temperatura no interior do balcão e o controle desta através das relativas teclas.

Estas regulações devem ser efetuadas exclusivamente pelo pessoal da assistência COSTAN. Não retirar as proteções do quadro elétrico.

#### DESCONGELAMENTO DO MÓVEL

A duração e o número de descongelamentos são regulados diretamente na fábrica.

Tal ajuste não deve ser modificado pelo usuário.

Os móveis sem grupo frigorífero Forest 3000 trazem sempre um sifão para a ligação a rede de escoamento da água (QUE DEVE SER FEITA SOMENTE PELO SERVIÇO DE ASSISTÊNCIA TÉCNICA AUTORIZADA QUE INSTALA O MÓVEL).

Ao contrário, os móveis Integral Line com grupo frigorífero incorporado das versões BT possuem sempre uma bandeja para a dispersão da água e portanto não precisam de ligação a rede de escoamento da água.

## 9. PROIBIÇÕES E PRESCRIÇÕES

É EXPRESSAMENTE PROIBIDO EXPOR PRODUTOS FARMACÊUTICOS E GARRAFAS OU EMBALAGENS DE VIDRO, pois estes poderiam romper-se, tornando-se perigosos (fig. 12).

NÃO retirar as proteções ou painéis que exijam o uso de utensílios para serem removidos. PRINCIPALMENTE NÃO REMOVER A TAMPA DO QUADRO ELÉTRICO.

#### **PRECAUÇÃO: não remova jamais os vidros superiores.**

Não deixar que o equipamento fique exposto a agentes atmosféricos (fig. 16).

Nunca utilizar jatos de água diretos ou indiretos no móvel (fig. 14)

Não tocar o equipamento com mãos ou pés molhados ou úmidos; não usar o equipamento com os pés descalços (fig. 17).

NÃO SUBIR nos para-choques do balcão.

QUALQUER OUTRO USO QUE NÃO ESTIVER INDICADO EXPLICITAMENTE NESTE MANUAL DEVE SER CONSIDERADO PERIGOSO E O FABRICANTE NÃO PODERÁ ASSUMIR NENHUMA RESPONSABILIDADE EM RELAÇÃO A EVENTUAIS DANOS CAUSADOS POR USO IMPRÓPRIO, INCORRETO OU NÃO ORACIONAL.

Modello - Modèle - Model Modell - Modelo - Modelo	TORL-xx	<b>GALAXIE ECO COSMOS ECO</b>	STATE REVISION				
			ORD.	<b>B</b>	DATE	29.03.21	
Fabbricante - Constructeur - Manufacturer Hersteller - Fabricante - Fabricante	Epta Spa - Unità locale: Via degli Alpini 14 - 32020 Limana (BL) ITALIA Tel. 0437/9681 Telefax 0437/967434		PAGE:			<b>54/56</b>	
			N° DOC.			<b>QUM000189E</b>	

## 10. MANUTENÇÃO ORDINÁRIA

**ATENÇÃO! ANTES DE EFETUAR QUALQUER OPERAÇÃO DE MANUTENÇÃO E LIMPEZA DE RESPONSABILIDADE DO UTENTE, DESLIGAR A TENSÃO DO APARELHO UTILIZANDO O INTERRUPTOR-SECCIONADOR GERAL DE PAREDE (fig. 18).**

**IMPORTANTE:** certificar-se de que há boa visibilidade na zona de operação, podendo ser utilizada uma fonte de iluminação complementar. Além disso, muito cuidado com as partes quentes ou em movimento do aparelho marcadas com o respectivo símbolo. Aconselha-se o uso de luvas de trabalho.

### LIMPIEZA DEL MUEBLE

1) Limpar semanalmente todas as partes externas do móvel somente utilizando água morna e sabão ou detergente neutro para uso doméstico, diluindo-o em água. Enxugar tudo com cuidado, com um pano macio. Não utilizar absolutamente produtos inflamáveis ou abrasivos, como álcool, acetonas ou solventes. **NUNCA UTILIZAR JATOS DE ÁGUA PARA A LIMPEZA DO MÓVEL (fig. 14).** Para as superfícies de vidro utilizar somente produtos para a limpeza de vidros. Não é aconselhável usar água, pois o calcário poderia depositar-se na superfície do vidro.

2) A cada mês, limpar todas as partes internas do móvel seguindo as mesmas indicações do item anterior.

Para isso, efetuar também as seguintes operações:

- Desligar a tensão elétrica do móvel, utilizando o interruptor seccionador geral de parede (fig. 18).
- Esvaziar o móvel, estocando todos os produtos em câmaras frigoríficas aptas a manter a temperatura de conservação.
- Esperar até que a parte interna do móvel tenha atingido a temperatura ambiente.
- Limpar a parte interna utilizando água morna e sabão ou detergente neutro e enxugar tudo com um pano macio.
- Após ter verificado atentamente que a parte interna do móvel está totalmente seca, recompor e colocar novamente em função o equipamento, dando tensão elétrica.
- Após de aproximadamente duas horas, carregar novamente o produto.

3) A cada três meses, efectuar a descongelação do móvel, a fim de permitir o derretimento do gelo que possa formar-se nas palhetas do evaporador, o que impediria o seu funcionamento correcto. Para isso, efectuar as operações indicadas para a limpeza das partes internas, no item 2, mas neste caso é preciso aguardar mais tempo para permitir o completo derretimento do gelo.

Qualquer operação de manutenção não citada nos itens anteriores, deverá ser efectuada pelos centros de assistência convencionados ou por eventuais pessoas qualificadas.

## 11. SITUAÇÕES DE EMERGÊNCIA

### 1) O móvel não liga ou desliga:

- certificar-se de que não haja situação de black-out eléctrico;
- Verificar se o interruptor geral de parede está ligado.

**Se a interrupção eléctrica não depender destas causas, recorrer imediatamente ao centro de assistência mais próximo e efectuar o esvaziamento completo e o armazenamento imediato do produto em câmaras ou frigorífico aptos a manter a temperatura de conservação.**

Modello - Modèle - Model Modell - Modelo - Modelo	TORL-xx	<b>GALAXIE ECO COSMOS ECO</b>	STATE REVISION				
			ORD.	<b>B</b>	DATE	29.03.21	
Fabbricante - Constructeur - Manufacturer Hersteller - Fabricante - Fabricante	Epta Spa - Unità locale: Via degli Alpini 14 - 32020 Limana (BL) ITALIA Tel. 0437/9681 Telefax 0437/967434		PAGE:			<b>55/56</b>	
			N° DOC.			<b>QUM000189E</b>	

## 2) O móvel não se resfria o bastante:

- Certificar-se que o condensador esteja limpo e em condição de efetuar sua função de troca de calor; caso as alhetas estejam obstruídas por poeira ou impurezas, limpa-las cuidadosamente (ver parág. 10).
- Certificar-se que o móvel tenha sido carregado de modo correto.
- Se faz muito tempo que o móvel não foi descongelado (mais de três meses) é necessário descongela-lo e limpalo para que possa em seguida retomar seu funcionamento normal (ver parág. 10, item 3)
- Certificar-se que o móvel não esteja próximo a fontes de calor ou de correntes de ar.
- Certificar-se, utilizando um nível de bolha, que o móvel esteja bem nivelado e que as condições ambientais sejam próprias, conforme as indicações da pág. 18 deste manual.

### **Caso a insuficiência de resfriamento persistir, contatar o centro de assistência mais próximo.**

EM CASO DE FUGA DE GÁS OU DE INCÊNDIO, não colocar a cabeça no vão, caso este não tiver sido devidamente arejado. Desligar o móvel, utilizando o interruptor geral que encontra-se antes do equipamento (fig. 18). NÃO USAR ÁGUA PARA APAGAR AS CHAMAS, MAS SOMENTE EXTINTORES A SECO.

## 3) O móvel produz muito ruído:

- certificar-se de que os parafusos estejam perfeitamente fixados;
- certificar-se, utilizando um nível de bolha, de que o móvel esteja bem nivelado.

Se o ruído persistir, recorrer ao centro de assistência mais próximo.

## 12. ASSISTÊNCIA TÉCNICA

Sempre que for necessária a intervenção de pessoal técnico de assistência, recorrer imediatamente ao fornecedor onde foi adquirido o móvel. Sempre que houver necessidade de utilizar peças de reposição, recorrer ao serviço de assistência técnica: solicitar e pedir confirmação do uso de peças de reposição originais. A rede de filiais em Itália e Europa, a serem eventualmente contactadas, encontra-se no verso deste manual.

## 13. DESMANTELAMENTO E TRATAMENTO DOS RESÍDUOS

Em conformidade com as normas para a eliminação de resíduos, vigente em cada país, e respeitando o ambiente onde vivemos, rogamos que as partes do móvel sejam divididas de modo que possam ser eliminadas separadamente ou devidamente reaproveitadas.

Todas as partes que compõem a máquina não são assimiláveis em resíduos sólidos urbanos, com exceção das partes metálicas, que, mesmo assim, não configuram entre os resíduos especiais para a maioria dos países europeus. OS COMPONENTES DO CIRCUITO DE REFRIGERAÇÃO NÃO DEVEM SER CORTADOS E/OU SEPARADOS, MAS DEVEM SER LEVADOS DE FORMA ÍNTEGRA AOS CENTROS ESPECIALIZADOS PARA A RECUPERAÇÃO DE GÁS REFRIGERANTE.

**COSTAN**   
epta refrigeration  
[www.costan.com](http://www.costan.com)

---

  
**Epta**  
Advanced Solutions  
for your Store

  
Epta S.p.A. participates in the ECC programme for:  
Refrigerated display cabinets (RDC). Check ongoing validity  
of certificate online: [www.eurovent-certification.com](http://www.eurovent-certification.com)

  
EN ISO 9001  
EN ISO 14001  
EN ISO 14001  
EN ISO 14001  
EN ISO 14001  
EN ISO 14001



---

[www.eptarefrigeration.com](http://www.eptarefrigeration.com)